

درس تاریخ معماری جهان

معماری جهان شرق (معماری بودیستی شرق دور) الف - هندوستان و چین

لادن اعتضادی

دانشکده معماری و شهرسازی
دانشگاه شهید بهشتی

۱۴۰۰

مرورک بر کلیات معمارک جهان شرق با محور معمارک بودیسته

الف: شبه قاره هندوستان

۱- معمارى هندوئى

۲- معمارى بودایى

الف: چین باستان

۱- معمارى متأثر از کنفوسیونیس، تائوئیسم، آیین چن

ب: معمارى ژاپن

۱- معمارى شینتوئیسم

۲- معمارى بودیسم

۳- معمارى ذن - بودیسم

مکان مقدس / هندسه مقدس از ماندالا تا معبد

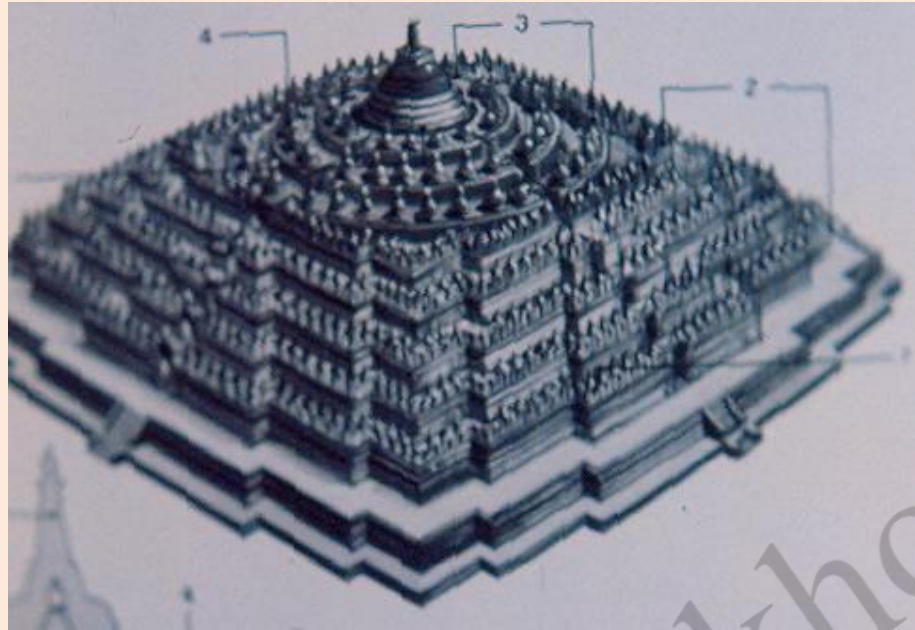

در هستی شناسی هندو هستی از هیچ (صفر) پدید آمده و هستی که ماده و همه چیز است از انبساط پرخشی به دور آن مرکز پدید آمده است و بنابر این دایره و مرکز مقدس ترین شکل در هستی شناسی هندو است.

مرکز دایره
ماندالا جایگاه
«برهما» ایزد
خالق هستی و
در چهار جهت
ایزدان مهم قرار
دارند، میترا در
شرق است.

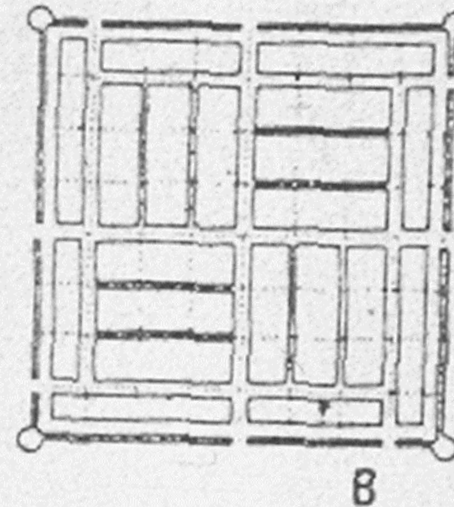
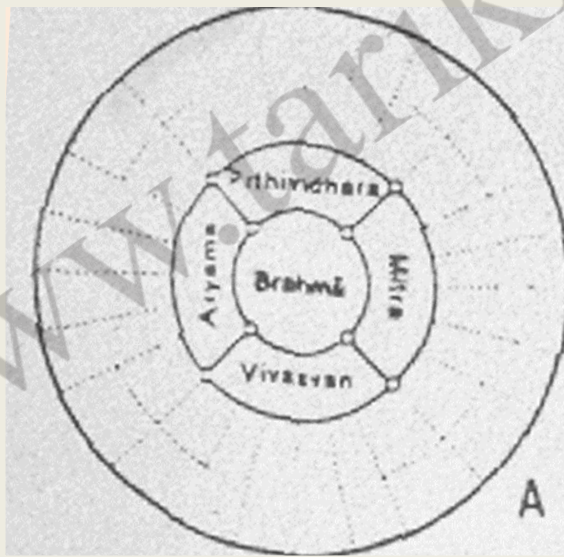

تربیع دایره،
مربع را که،
دومین شکل
مقدس هندو
است پدید
می آورد.

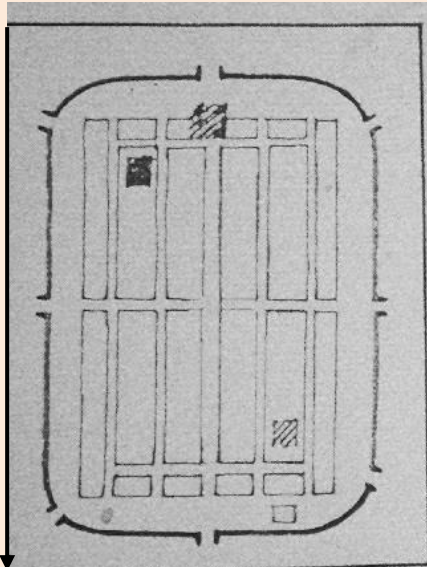

NANDYAYARTA

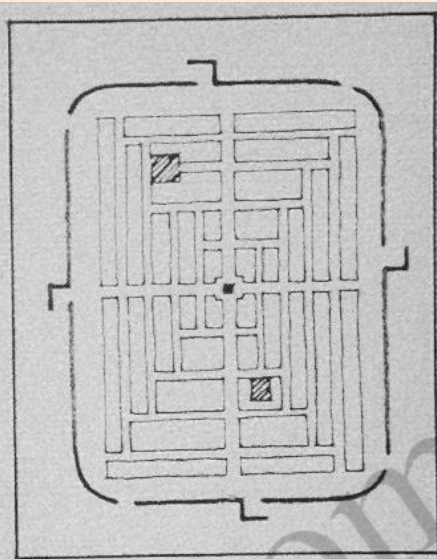

DANDAKA

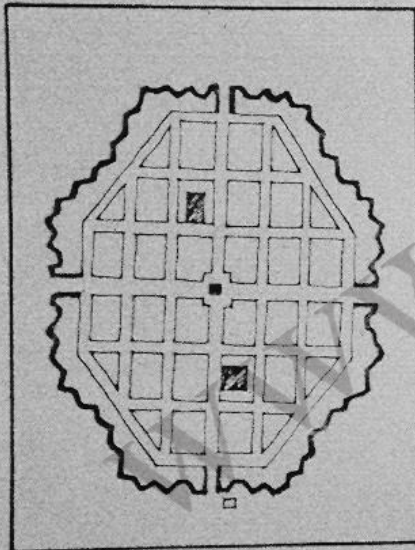

PANMAKA

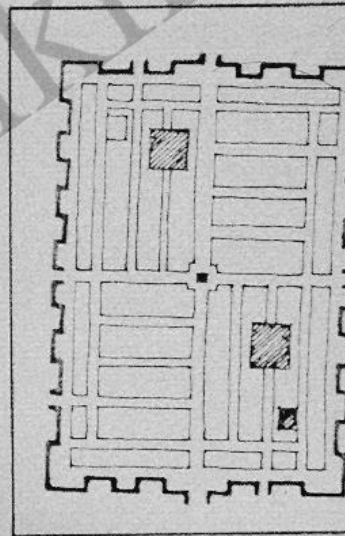

SWASTIKA

شامل :

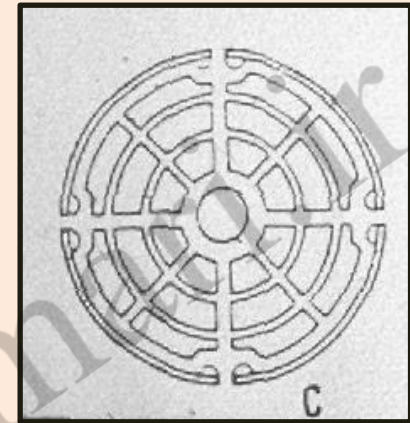

طرح‌هاک شهرک هند بر اساس ماندالا

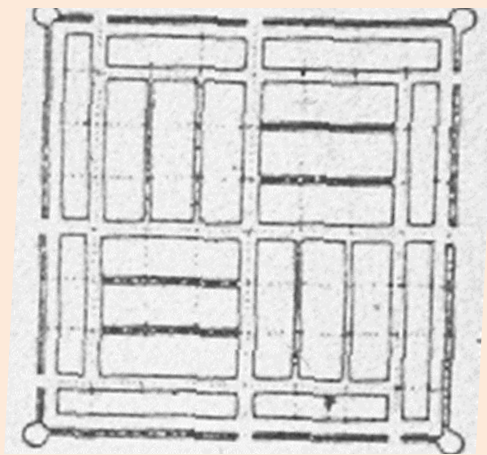

نظام کاستی یا طبقاتی جامعه در این طرح‌ها رعایت می‌شده است

نقدس فرم هاگ مرکزگرا

و تکرار آن نقش‌ها در طراحی معابد و شهرها

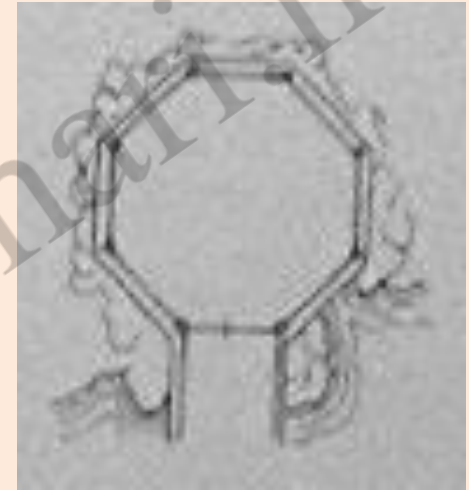
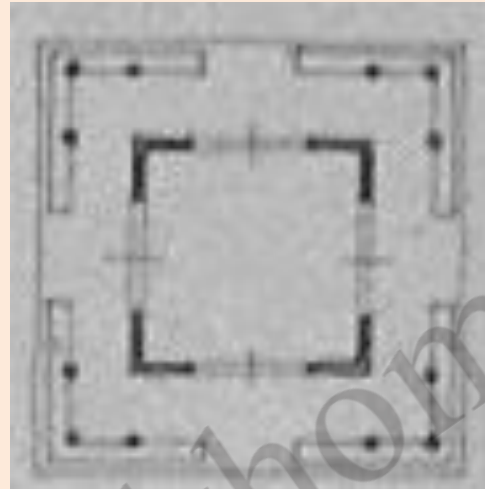
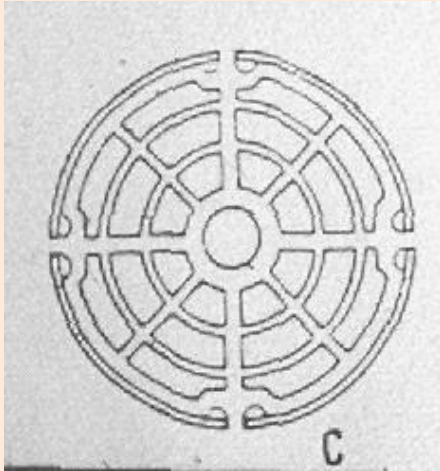

در هستی شناسی هندو، این جهان بر مبنای «ماده» است و هستی صورت تجسد یافته مادالای «واستو پروشا» است که طبق اسطوره خود را به پایین پرت می‌کند و در نتیجه از کلیتی یک پارچه به هزاران تکه درهم شکسته یعنی عالم تکثر تبدیل می‌شود. تفسیر آن به معنی روحی است که در ماده تجسد می‌یابد.

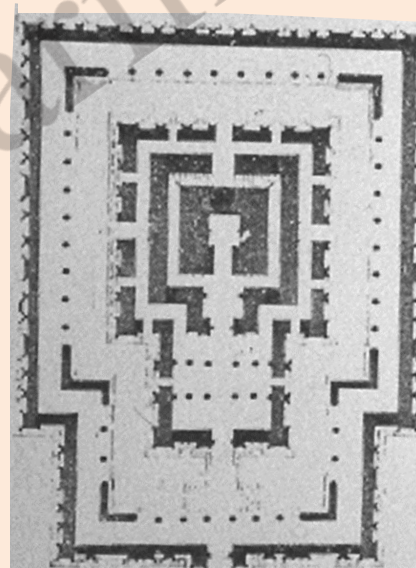

معابد هندو، در واقع احجام تو پر با فضای تنگ و تاریک داخلی برای جای دادن شمایی حجمی از یک خدا هستند. فضای کوچک در حد محلی برای قرار دادن بت، اما حجم بیرونی معبد با تمام جزئیات و شمایل‌ها و فرم نمادینش که نوعی صعود به بالا را تداعی می‌کند، همچون خود خدا ستایش می‌شود.

ماندالا ، یک کهن الگو آسمانی

«ماندالا مبنای طرح مکان‌های مقدس روی زمین در آیین هندو است»

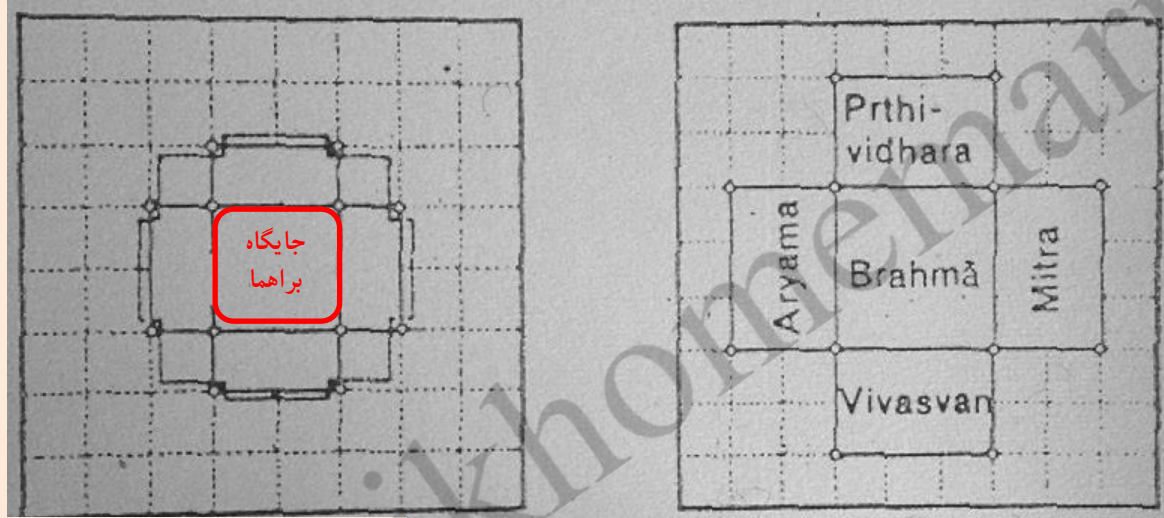

ماندالا به معنی
دایره در زبان
سانسکریت:
یک
«کاسموگرام» یا
«کیهان نگاشت»
(است)

نقشه معابد و شهرهای
هندوان طبق یک روش
ساده هندسی بر مبنای
جهات چهارگانه طراحی
می شوند

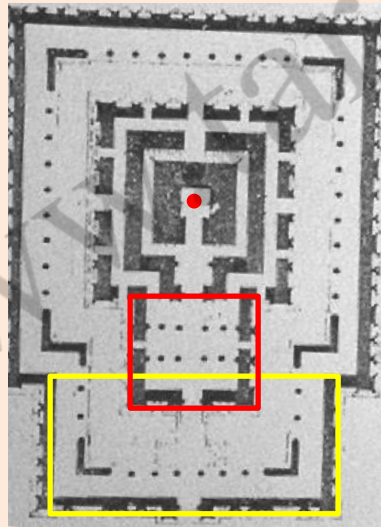

زائده‌ها در پایین طرح
مقدس مربع، فقط
تعریف کننده فضای
ورود هستند. این پیش
فضا در راستای محور
شمال به جنوب است.

بالا: رمز پردازی در هندسه مقدس، ماندالا (دایره) که به مربع و چلیپا تبدیل می‌شود، در این تبدل معانی هستی‌شناختی متعدد نهفته است. همواره جایگاه «براهما» (ایزدی که هستی را در رؤیای خود پدید می‌آورد) در مرکز ماندالا است.

پایین: پلان اصلی معبد مربع است با مرکز مشخص و لایه‌هایی که به دور آن شکل می‌گیرند. در این بناها تأکید بر تراکم ماده و تنگ و تاریکی فضای درونی و اهمیت حجم بیرونی است.

روش هندسه یافتن جهات چهارگانه روگ زمین

برای پیاده کردن نقشه معبد هندو

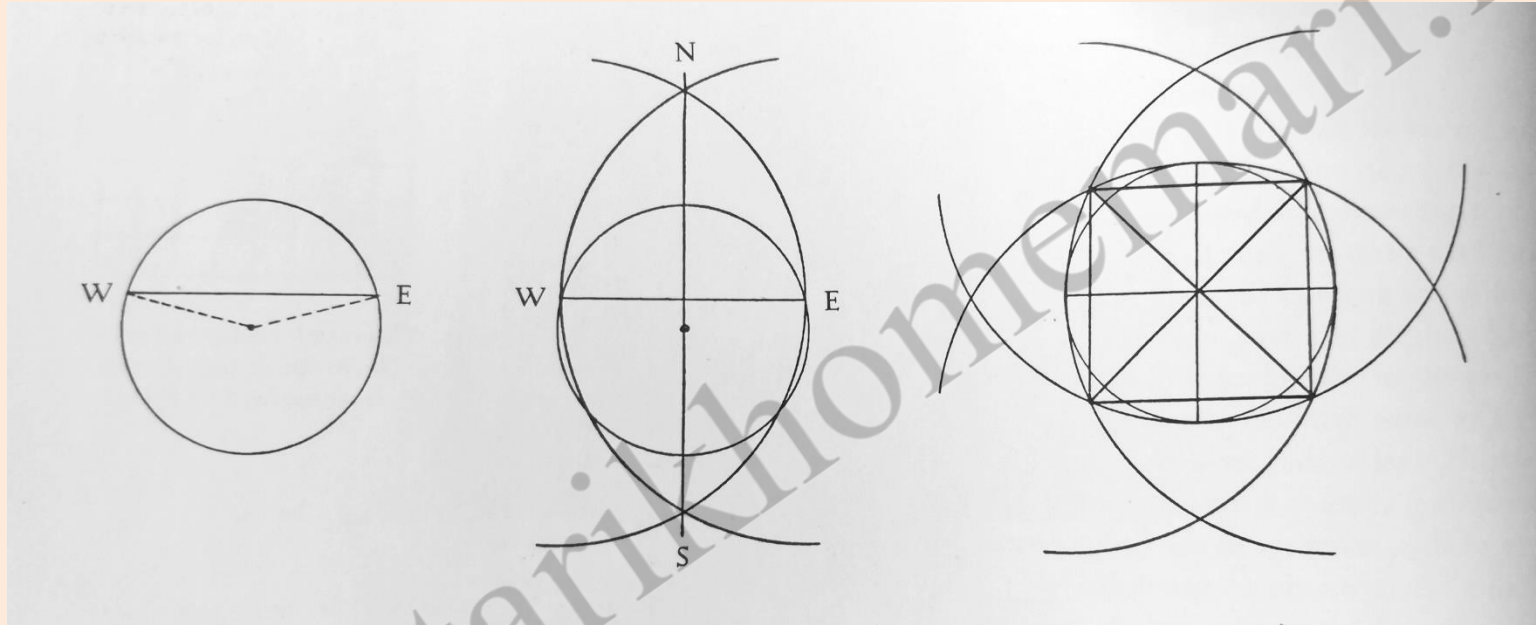

۱- فرو کردن میله‌ای در زمین.

۲- علامت گذاری سایه رأس میله هنگام طلوع (یافتن جهت غرب) و سایه آن هنگام غروب (یافتن جهت شرق).

۳- ترسیم عمود منصف خط واسط شرق و غرب و یافتن شمال و جنوب با ترسیم دو نیمدایره به مرکز نقطه پایه عمود منصف.

۴- ترسیم عمود منصف خط واسط شمال و جنوب و یافتن شرق و غرب واقعی (در هنگام آغاز بهار و آغاز پاییز).

۵- ترسیم دایره بر اساس مرکز بدست آمده و مربع محاط در آن.

۶- این دایره و مربع مقدس شمرده می شوند و زیر نقش هندسی معابد و حتی شهرها در بسیاری از تمدن های کهن از جمله هند و

چین هستند.

جلوهٔ ماده و تراکم و تکثرو ویژگی فرم و فضا معبد هندو است

نمایش تکثر در فرم و فضای بیرونی معبد اهمیت دارد و تراکم و غلبهٔ تاریکی را در درونخانهٔ کوچک می‌بینیم



گنبد‌های این معابد همه تو پر هستند و فضای داخلی معبد بسیار کوچک است

ترکیب فرم مدور گنبد با فرم راستگوشه و پلکانی حجم و پلان مربع

بر مبنای مفهوم «تربیع دایره» و امریک
مقدس نزد هندوان است.

تربیع دایره رمز پیدایش عالم ماده از دایره
مقدس کیهانی - آسمانی است.
حرکت مارپیچ در سطح، نماد انبساط عالم
از نقطه مرکزی بی نهایت است.

فرم مارپیچ (اسپیرال) در حجم معبد رمز
صعود از عالم ماده به عالم معنا است. در
رأس معبد فرم گنبد ظاهر می شود که نماد
آسمان و غایت و بی نهایت است، میله ای
نمادین در رأس گنبد اشاره به بی نهایت
دارد.

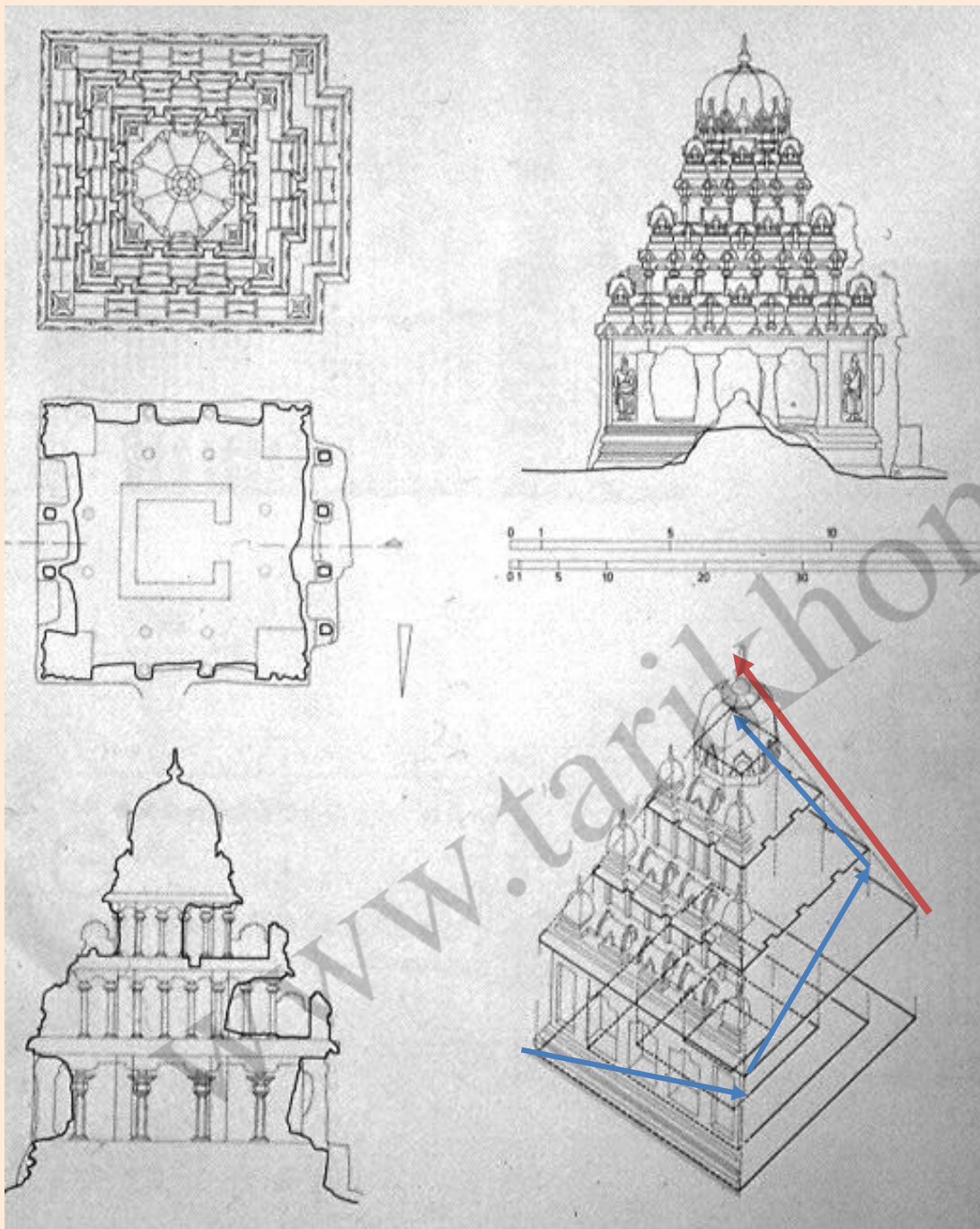

قدیم ترین معبد هندو با هندسه مقدس و شمایل ها در ۲۰۰۴ در جنوب هند بر اثر سونامی کشف شد

بنایی سنگی متعلق به دوهزار سال پیش با همان الگوی نمادین مربع و دایره و نظام طبقاتی حجم و تکرر صور در بدنه بیرونی (آغازین نیایشگاه های هندوان، از چوب ساخته می شدند)



نخستین آثار مقدس بودایی در هندوستان

«سیدارتا بودا» در هندوستان یک معترض مذهبی به روش‌های برهمنان هندو بود که در سده پنجم پ.م. ظهور کرد.

این آیین در قرن اول میلادی به چین رفت.

و

در سده ششم میلادی توسط کره‌ای‌ها به ژاپن راه یافت.

نخستین آثار دوران بودایی هند

آثار یاد بود بودا که توسط آشوکا امپراتور سلسله موریا یی ساخته شدند.

دوره آشوکا مقارن دوره هخامنشیان ایران بود و باستانشناسان بر این باورند که استون‌های آشوکا که برای یادبود بودا ساخته شدند، بسیار متأثر از سرستون‌های هخامنشی است و احتمالاً از صنعتگران ایرانی در تولید این ستون‌ها استفاده می‌شده است.

ستون‌های یاد بود در مکان‌هایی که طبق روایات بودا از آن نقاط عبور کرده و یا مدتی اقامت داشته ساخته شده‌اند و نوعی زیارتگاه محسوب می‌شوند.

تصویر: یک نمونه از ستون‌ها یا (میل‌ها)ی یادبود بودا که به دستور امپراتور آشوکا ساخته شدند و سراسر نماد هستند:

چهار شیر نماد بودا که به چهار سوی عالم پیام رستگاری را ندا می‌دهد؛ چرخ نماد چرخه زندگی و برگ‌های لوتوس خمیده به پایین که ملهم از سرستون‌های تخت جمشید هستند، نماد تولد بودا هستند.

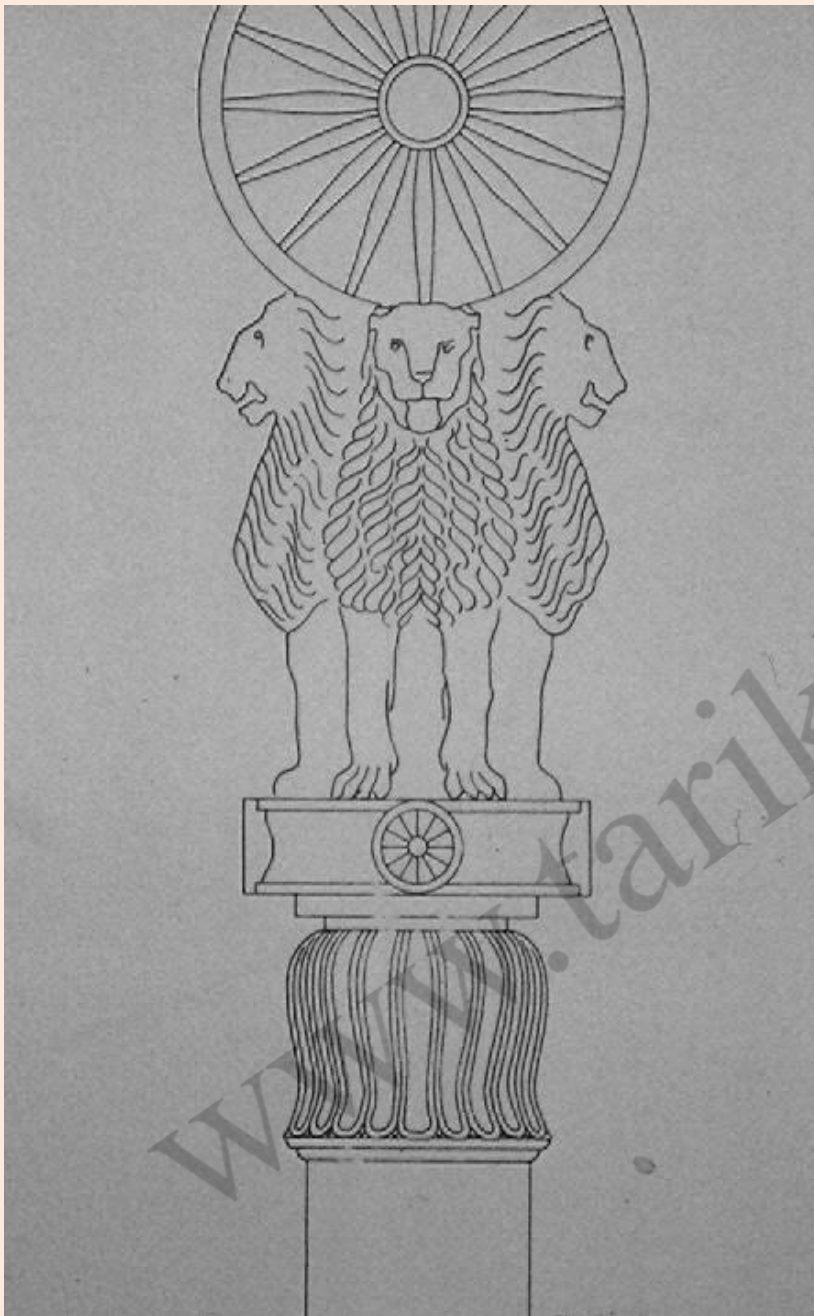

آثار معماری بودایی هند

- استوپاها (زیارتگاه)

- میل (ستون)های یادبود بودا (بنای یادبود و زیارت)

- چایتیها (معبد + راهبکده یا دیر)

استوپاها زیارتگاههاک بودایک

در آغاز ذره‌ای از خاکستر بودا را در «مرکز» دایره پلان استوپا دفن می کردند و بر فراز آن یک تپه خاکی گنبدی شکل می ساختند.

رمز پرداز استوپا، همچون معابد هندو بر پایه ماندالا، در پلان و در حجم است، اما در پی آموزه‌های بودا از سادگی زیادی در حجم بیرونی برخوردار است. اما موضوع تراکم ماده و فقدان فضای خالی و اهمیت حجم بیرونی در فرمی بالا رونده القا کننده تعالی و همانند رمز پردازای فرمال در معابد هندو است.

سالمترین استوپای به جای مانده
استوپای سانچی است.

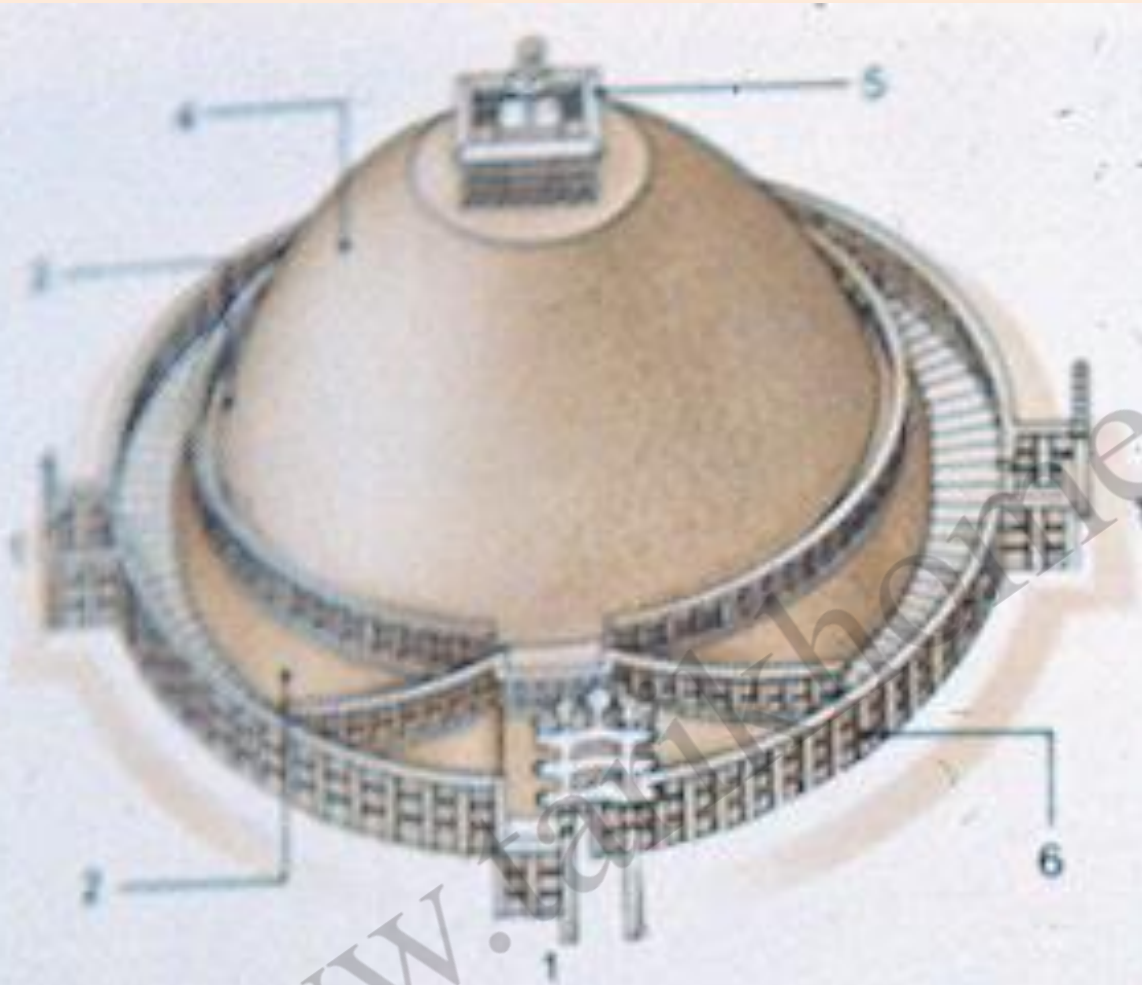

- | | |
|-------------------------------------|------------------------------|
| 1 Toranas, or gateways | 4 Anda, or dome |
| 2 Medhi, or base | 5 Harmika, or railed balcony |
| 3 Pradakshina, or processional path | 6 Vedika, or railings |

استوپا و چایتیا زیارتگاه و معبد بودایی راست چایتیا و چپ استوپا

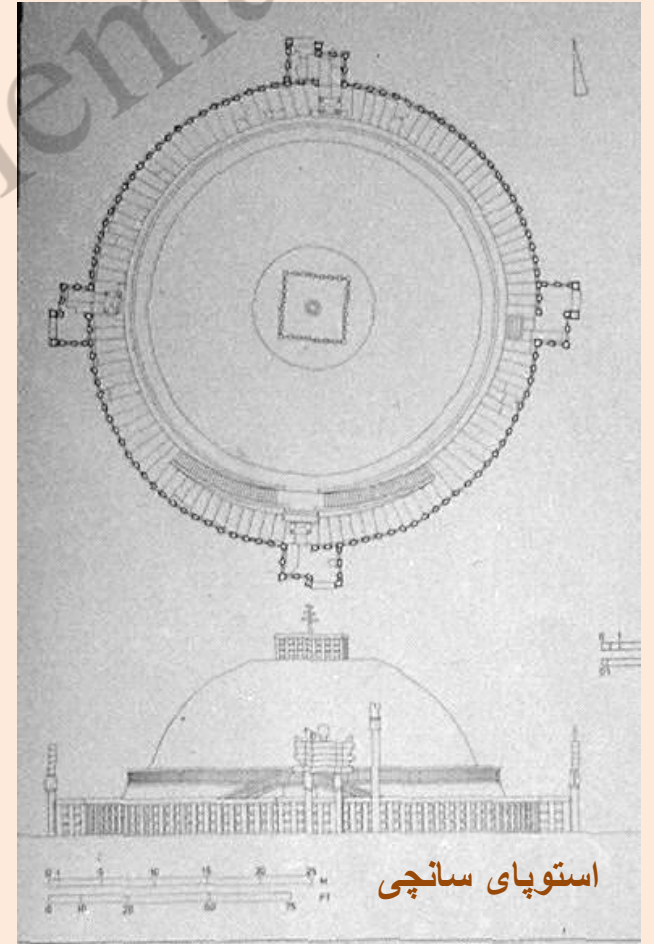
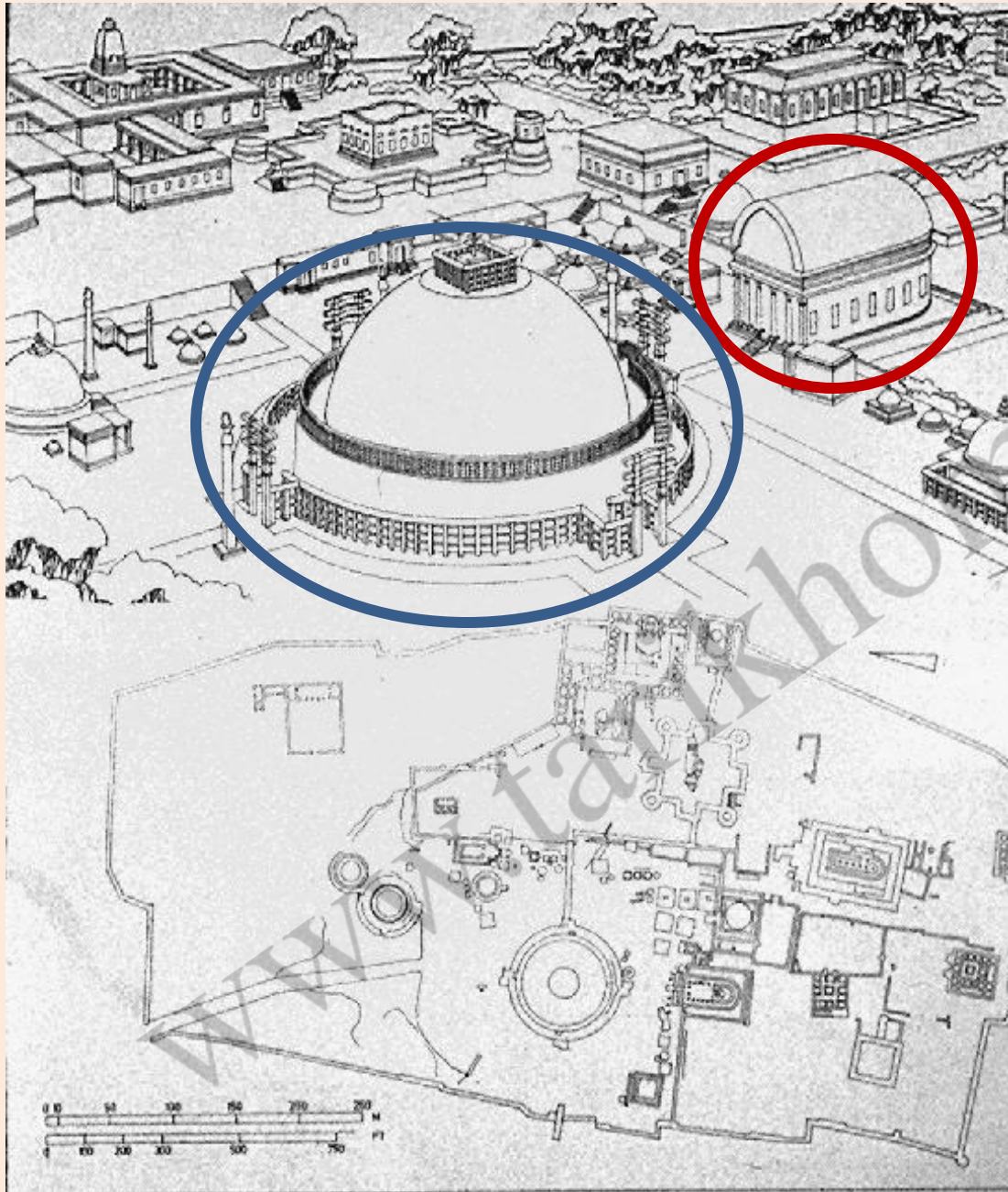

استوپای سانچی

چایتیاها

چایتیاها نوعی معبد و محل راهبان بودایی بودند که در آغاز در محوطه‌های بناهای مقدس بودایی بر روی زمین ساخته می‌شدند. اما در زمان فراری دادن بودائیان از هند، گروه زیادی به کوهستان‌ها و غارها پناه می‌برند و در دل کوه مقر سکونت و معابد (چایتیا)های بودایی را به صورت دستکند می‌سازند. از نمونه‌های معروف معابد آجاتتا در هند هستند.

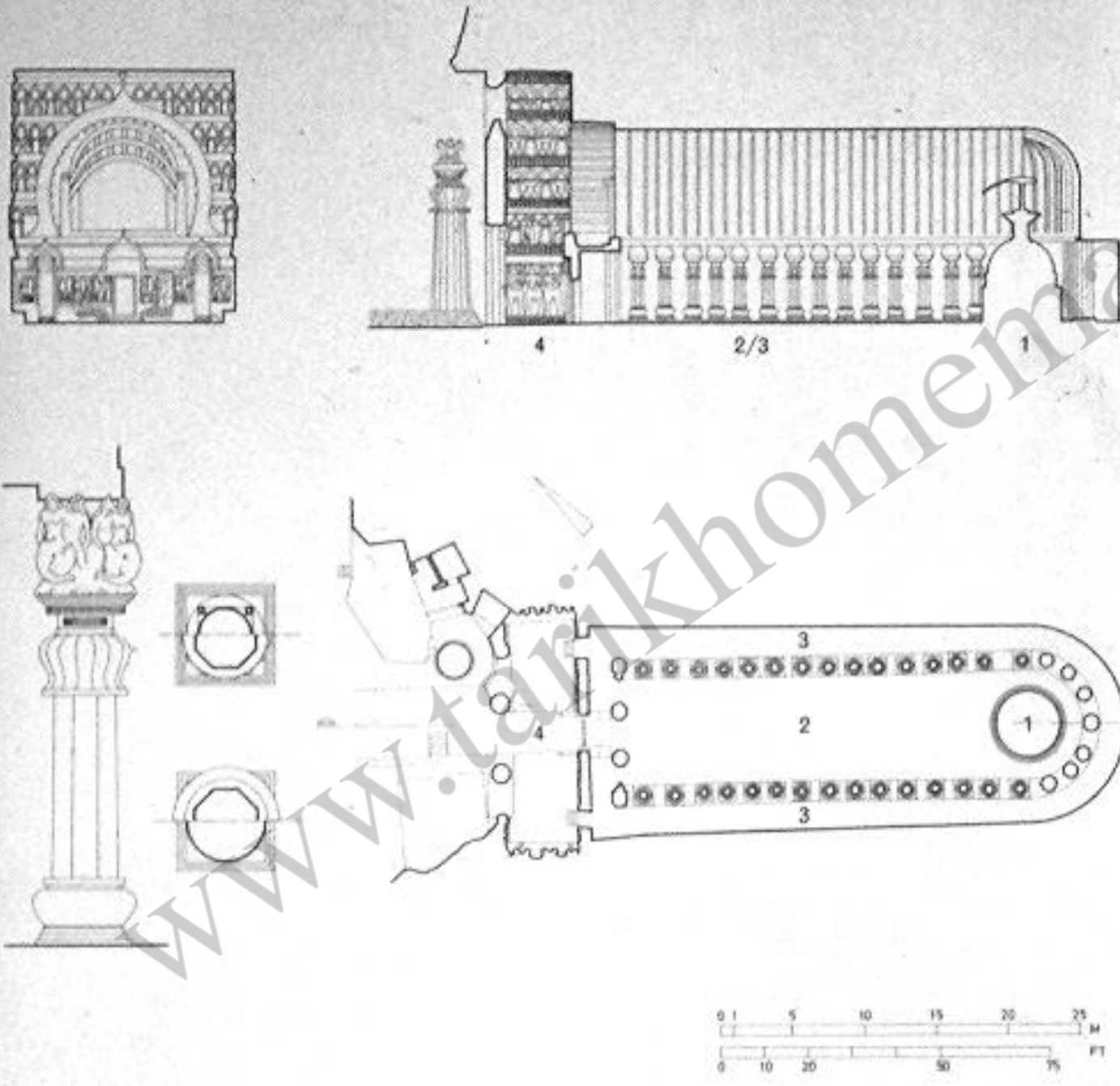

چایتیاهاک داخل غارها (در کارالا و آجاتتا) (دوران پنهانی بودن آیین بودا در هندوستان)



غارهای «کارالا» و ورودی یکی از چایتیاهای متعدد که در غار کنده شده‌اند.



۳۰ غار دستکند آجانتا

منظرهٔ عمومی و تصاویری از چایتیاه‌ها

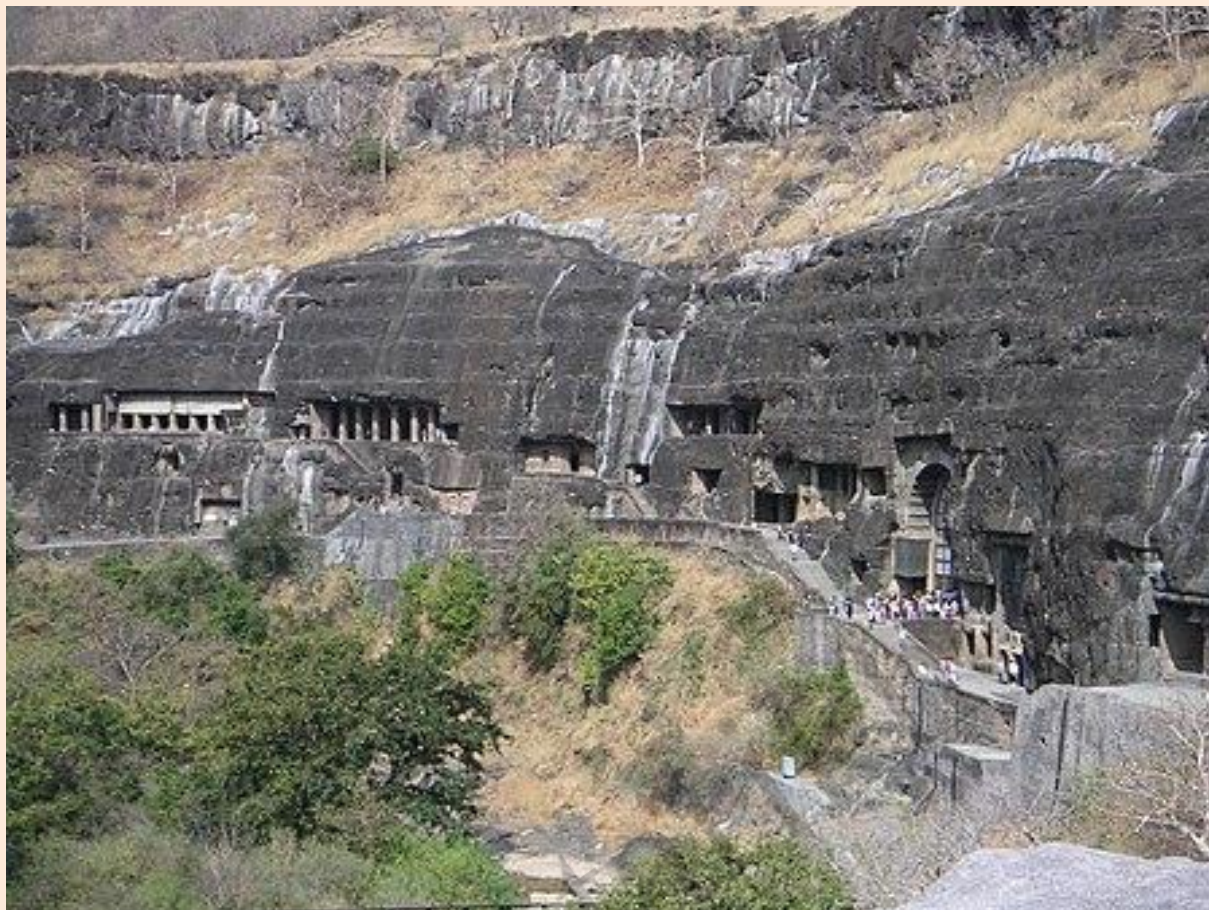

نمونه‌های معبد و حجره‌های دیرها در غارهای آجانتا

دو نمونه از چایتیاهای دستکند در آجانتا و نیز نقاشی‌های داخل مجموعه این دستکندها

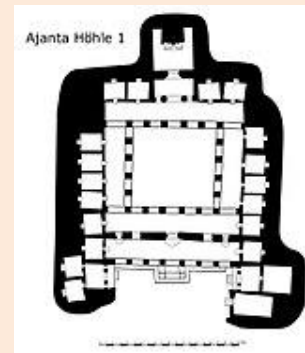
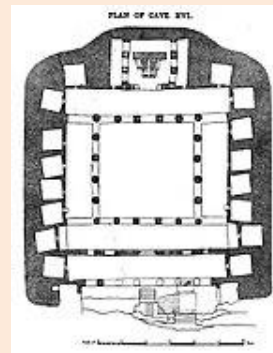
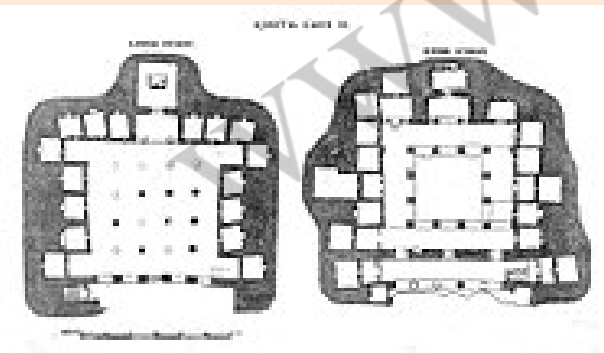
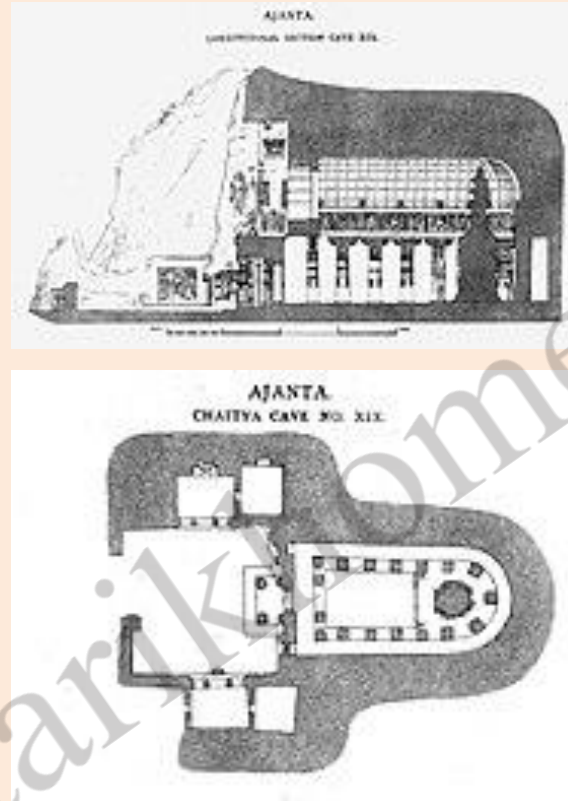
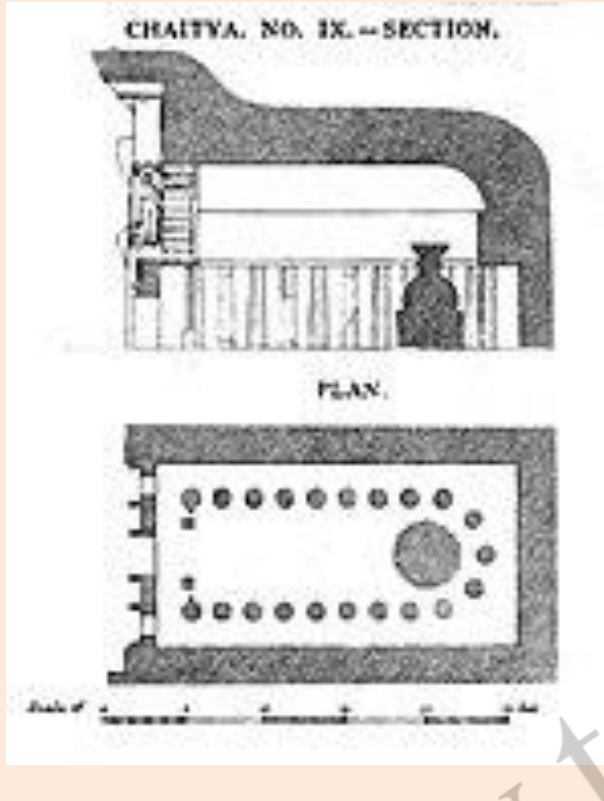

چند مورد از غارهای آجانتا (در هندوستان) که کارکرد اقامتگاه و مدرس راهبان بودایی را داشته‌اند. دورتا دور حجره‌های اقامتی و در وسط سالن مدرس بوده است.

نقاشی‌ها داخل دستکندهاک آجانتا

مربوط به سه قرن پیش از میلاد در میان این آثار سنگ‌نگاره‌هایی از دوره ساسانی ایرانی نیز موجود است.



سادہ گرایے بوداپے و کثرت گرایے ہندیے

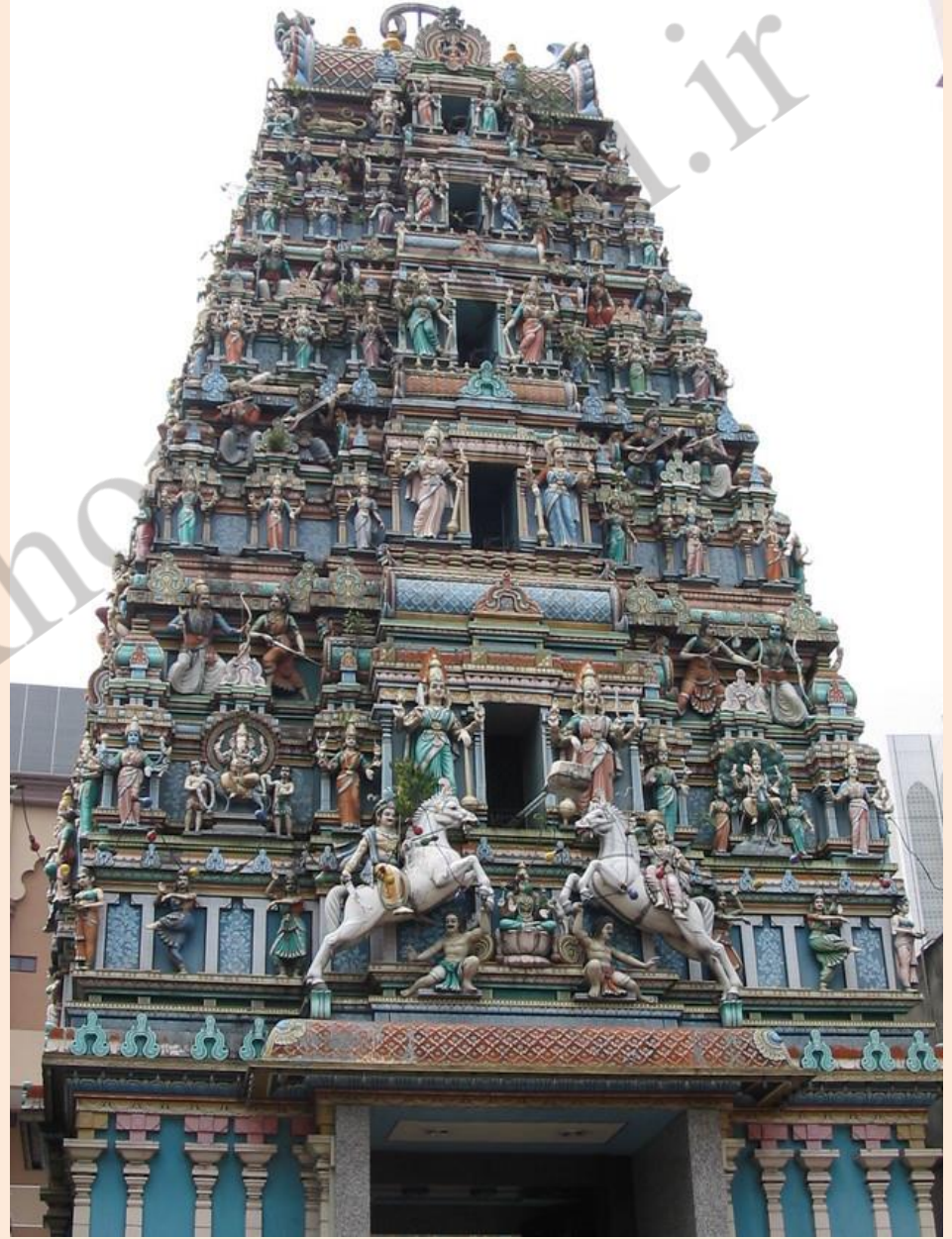

سادگے نمادین و نمادگرایی در تمثال بودا



ظهور تجمل و تکثر گرایی
در تمثال های بودا
و در معماری بودایی نیز.

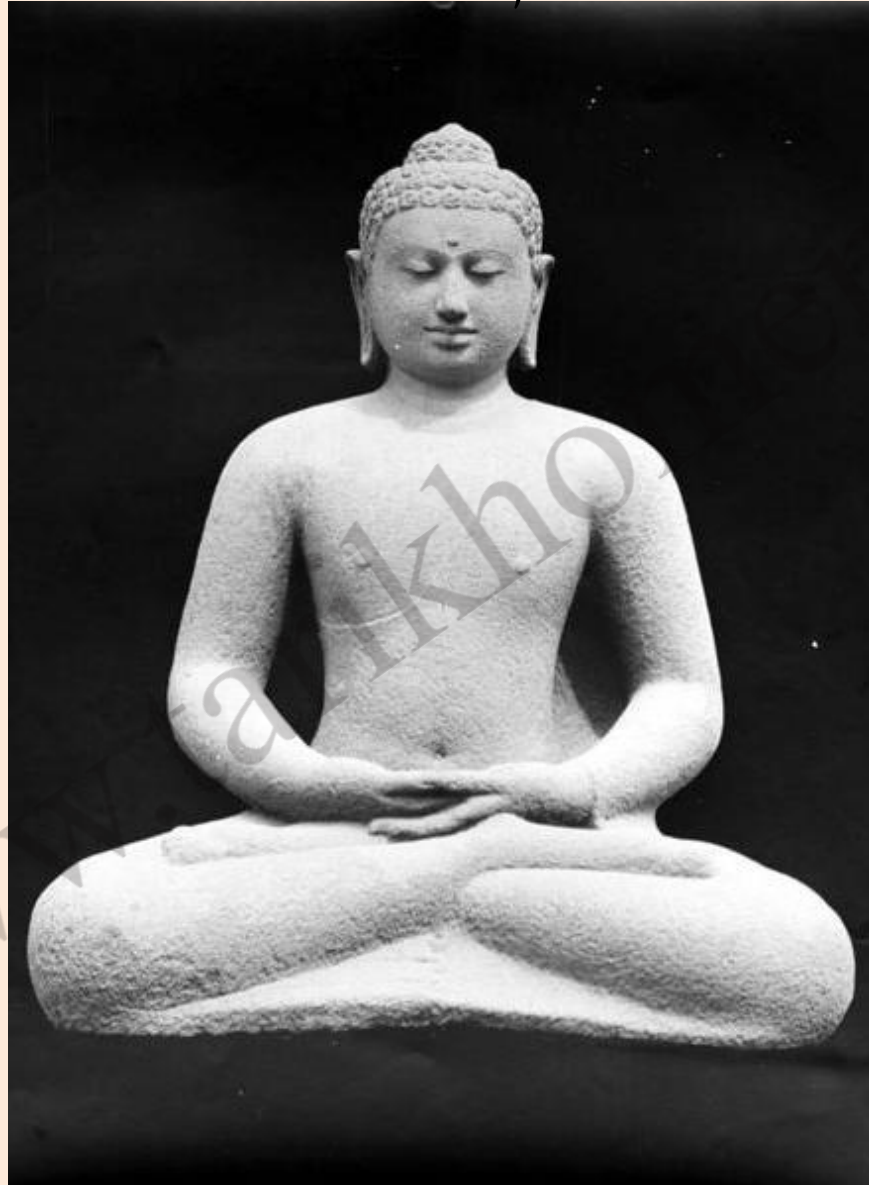

تصویر یک نمونه تمثال بودا
در زمان رواج سادگرایی.
مصادق آن در معماری
استوپای سانچی و نخستین
چایتیها هستند.

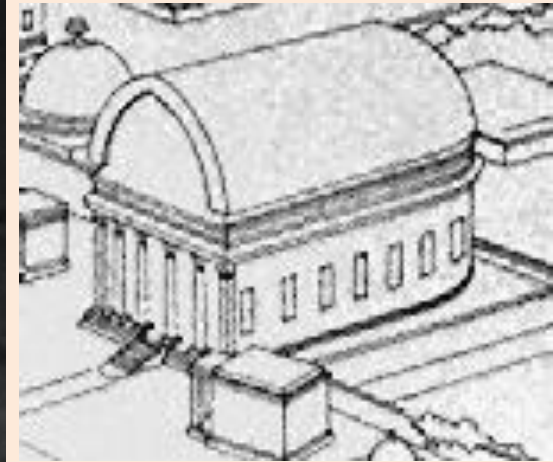

نظام نماد گرایي دایره و مربع در استوپاها

در استوپا پلان دایره به مربعی در بالا ختم می شود و سپس میله‌ای نماد محور هستی و دوایری نماد مراتب وجود در انتها.



آثار مقدس بودایی در آسیای جنوب شرقی

گفته می شود ایرانیان در انتقال آیین بودا به چین و آسیای جنوب شرقی نقش داشته اند: ایرانیان مقیم آسیای میانه اقوام متعددی را شامل می شدند که به دلیل موقعیت جغرافیایی سرزمین های آن حوزه و داد و ستدهای جاده ابریشم، روابط گسترده ای با مردم خاوردوری داشته اند، و از عهد اشکانیان تا دوره فرمانروایی ساسانیان، گرایش به دیانت بودیسم در میان این اقوام ایرانی در حدی بوده که تعداد زیادی از آن ها به عنوان مبلغین بودایی و عهده داران دیگر وظایف و مسئولیتهای مرتبط با تبلیغ و تدریس علوم دین بودا، از آسیای میانه به چین و سرزمین های آسیای جنوب شرقی رفتند و آئینی که در محور فرهنگی و قومی شبه قاره هند در جنوب آسیا ظهور کرده بود، از قرن دوم میلادی به بعد، به دلیل گرایش و ریاضت کشی و مطالعات و ترجمه های متداوم ایرانیان آسیای میانه، بودیسمی در شاخه و کالبد ماهایانا و آمیخته به اعتقادات ایرانی شکل گرفته و این تأثیرات نقطه عطفی در تاریخ تحولات و توسعه این آئین در خاور دور بوده اند.

معابد بودایی در آسیای جنوب شرقی

تحول معبد بودایی از فرم چایتیا به فرم‌های شبیه به معابد هندو و از سادگی به تکرارگرایی و حضور معبد و استوپا در یک مجموعه آیینی از تحولات بعدی است. (از این پس، صورت استوپا بسیار متفاوت با نمونه‌های نخستین ظاهر می‌شود.)

INFINITE can be said about the origins of architecture. Early building was certainly in wood, but it has survived, with the exception of parts of a Pataliputra, the capital of the Maurya Empire, a reasonable assumption that architecture is derived from ancient Persia. The earliest stone monuments—the cave temples and the Asoka—indicate a Persian origin. The cave imitations of the Achaemenid tombs, which in Persia in the 6th and 5th centuries BC, and Persian in technique, style and feeling, were probably built by Persians. Nothing like them side again in India. Instead, a strange translok place in the handling of stone, which was though it were wood. The previously developed d-carving was now applied to stone in order

to create linear decoration rather than the effect of masses. The Hindus did not learn to enclose large areas of space internally until very late, and even then only the audience-halls and passages were spacious. Not only did they scoop out caves to convert them into halls, they even carved whole temples from solid rock. None of the temples built by traditional architectural methods are earlier than the 7th and 8th centuries AD and most of them see much later. However, image worship, which must have been taken over from the Greeks who were in northwestern India for about three hundred years after Alexander the Great, was not part of the original Brahmanic worship, which may account for the late appearance of the temples. The earliest ruin of a Hindu temple is in Afghanistan and probably dates from the 2nd century AD. It has not only a peristyle plan, but also inscriptions in Greek letters.

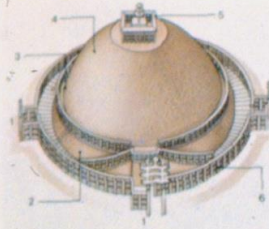

- 1 Toranas, or gateways
- 2 Madha, or hall
- 3 Pradakshina, or processional path
- 4 Anda, or dome
- 5 Harimka, or called balcony
- 6 Vedika, or railing

The Great Stupa at Sanchi, in central India (left), is the largest of a group of stupas dating from the 3rd century BC to the 1st century AD, which are among the first and most impressive Buddhist monuments in India. They display the earliest manner of transferring techniques of wood-carving to stone. The sculptures in the railing and in relief on the stone railings and gateways (below) are remarkable; more like the work of skilled carpenters than of stone-masons.

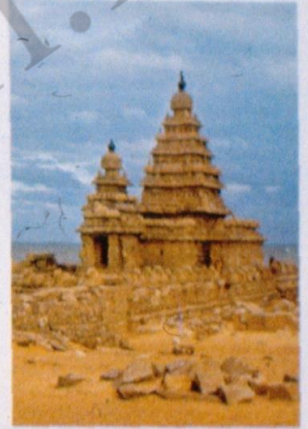
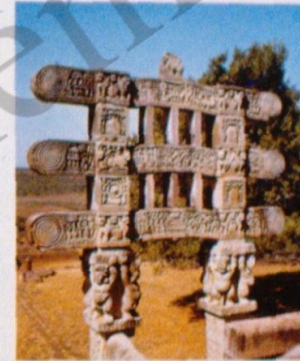

The Shore Temple of the Seven Pagodas at Mahabalipuram (above) dates from the 8th century AD. This five-storied Hindu monument is a pyramidal structure 60 ft high and 50 ft square at the base. In front is a small temple, which was the original porch.

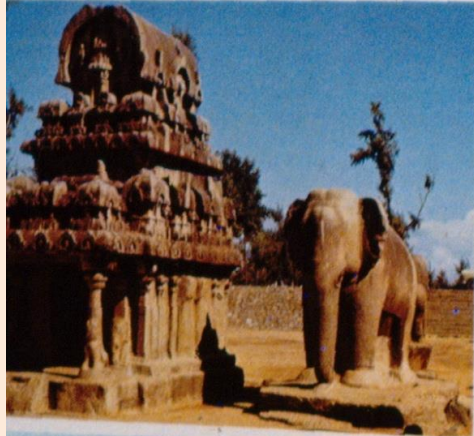

The Temple of Brahmeswara (below), at Bhubaneswar in Orissa, erected at the end of the 9th century AD, is richly carved inside and out. At Bhubaneswar, 7,000 Hindu shrines, dating from the 8th to the 12th centuries, once encircled Bindu Sarovar, the sacred artificial lake. Today, 500 remain. The basic structure of the Orissan temple has two connecting buildings. The smaller is the jagamohan, or assembly hall. Behind it is the sikhara, the towering sanctuary. Later temples have two additional halls in front—one for dancing, the other for banquets.

A rock-cut chariot, or rath, and an elephant, also carved from a single block of stone (above), at Mahabalipuram, near Madras in South India, are part of a unique group of monoliths. They, together with the temples at Mahabalipuram, were created by the kings of the Pallava dynasty, which flourished from the 7th to the 8th centuries AD.

The Kailasa Temple (left), at Ellora in Maharashtra, is the largest and most splendid rock-cut temple in India. Attributed to a king of the Rashtrakuta dynasty in the 8th century AD, the Kailasa was carved out of the black basaltic rock of the hillside. It measures 164 ft deep, 109 ft wide and is 98 ft high, and to create it some 200,000 tons of rock are estimated to have been excavated. One of the finest of all Indian temples, the Kailasa strikingly illustrates how Hindu architecture was, basically, extended and magnified stone-carving.

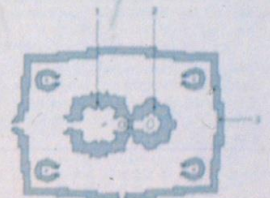

- 1 Jagamohan
- 2 Sikhara
- 3 Enclosure wall

معبد بر بودور

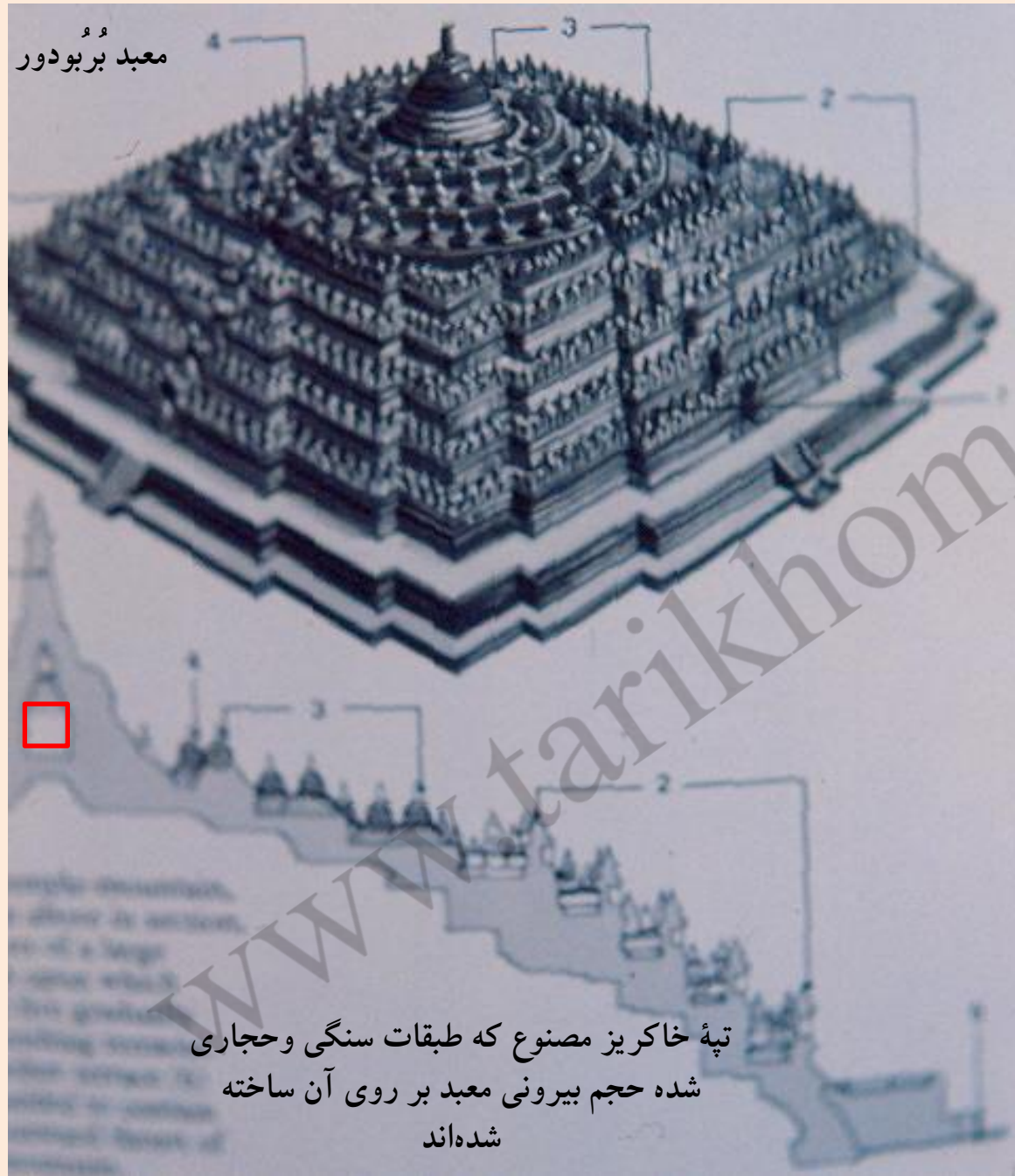

تپه خاکریز مصنوع که طبقات سنگی و حجاری
شده حجم بیرونی معبد بر روی آن ساخته
شده‌اند

دنباله روک معابد بودایی از الگوک معابد هندو

حجمی عظیم، توپیر و مطبق

نماد صعود و اعتلای معنوی، با گنبدی
در رأس حجمی که پلان مربع دارد و به
صورت پلکانی تا سطحی بالا می‌زود که
حلقه های متحدالمرکز دوایر شروع
می‌شوند.

(تربیع دایره)

تکثر چشمگیر مجسمه و رنگ و
جزئیات در بیرون بنا و تأکید بر جهات
چهارگانه.

ساده گرایی که بودا مبلغ آن بود نهایتاً
تحت تأثیر سنت ریشه دار هندویی قرار
می‌گیرد. تصویر از معبد بودایی
«بورابودور» مالزی

تنها فضای خالی در این کوه دست‌ساز
محدوده مربع سرخ در مقطع است.

Borobudur Cross Section and Building Ratio
Borobudur, Central Java, Indonesia

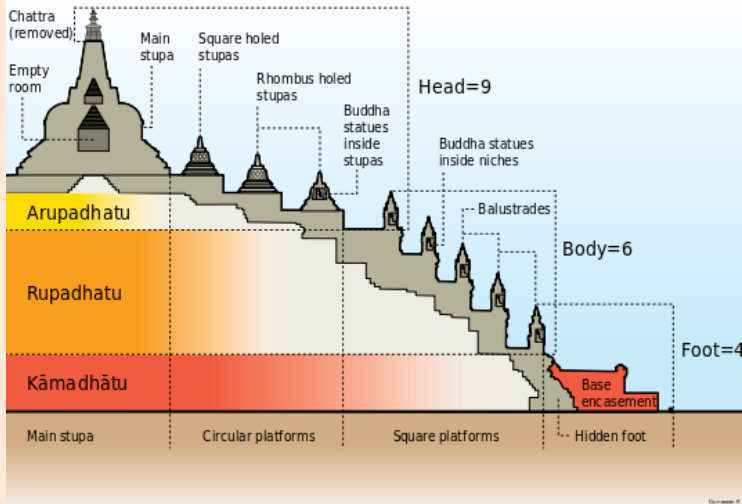

Borobudur Temple

یک تپه تو پر به سان استوپا
اما پرداخت آن همچون معابد هندو مملو از مجسمه ها و
عناصر نمادین حجاری شده است.

معبد مهاییانه آیین بودایی واقع در ماگلانگ، جاوه مرکزی، اندونزی است که به
عنوان بزرگ ترین پرستشگاه و بنای تاریخی بودایی در جهان به شمار می رود

پلان مربع و گنبد نمادین معابد هندو در اینجا فرم استوپا دارد و یک
محفظه کوچک خالی محل دفن خاکستر بودا در آن است. جهات چهارگانه
با پلکان ها در چهار سو مشخص شده اند.



معبد Angkor Wat محصور در آب و جنگل

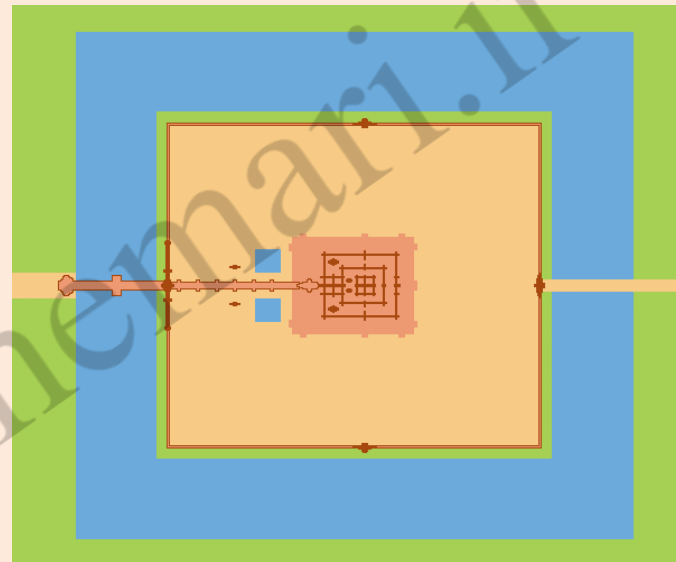

آب نماد منشاء هستی، محیط است بر معبد «آنگکور وات» در یک محیط جنگلی
این طرح با آب و پوشش گیاهی و معبد سنگی در مرکز یک نماد هستی شناختی هندو-بودایی است.



پلان و ماکت معبد آنگکور وات (کامبوج)

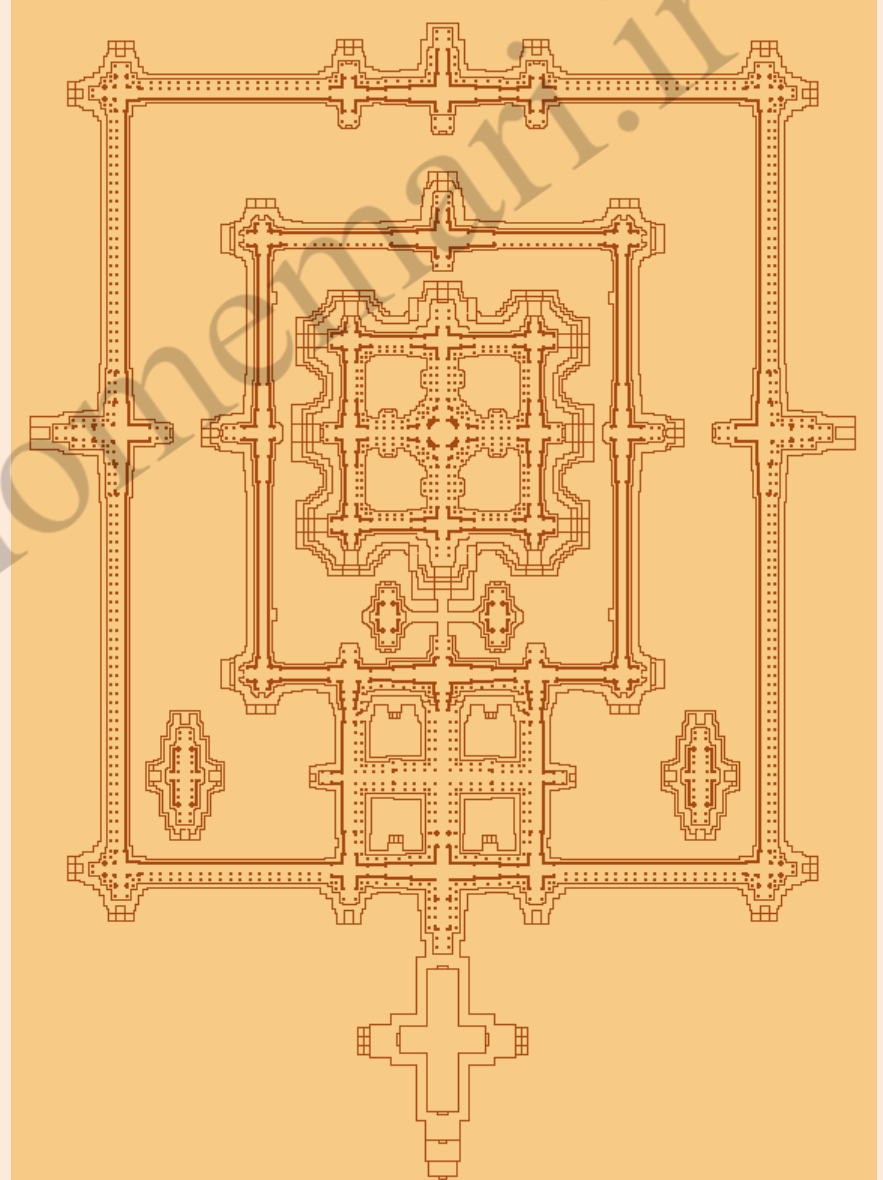

گراور معبد «آنگکورات» و مسیر ورود به آن در کامبوج



معبد آنگورثم

کامبوج، محصور در آب و در محیط جنگلی

عکس‌ها: دروازه شمالی

رعایت طرح ماندالایی و جهات چهارگانه در محوطه معبد.



معبد سنگے آنگکورٹھم (کامبوج)



حضور همه جاى و چهار جهته بودا: انگورثم، كامبوج





انواع استوپا، تاریخی و معاصر: برخی به شکل زنگ که آن هم یک نماد است.

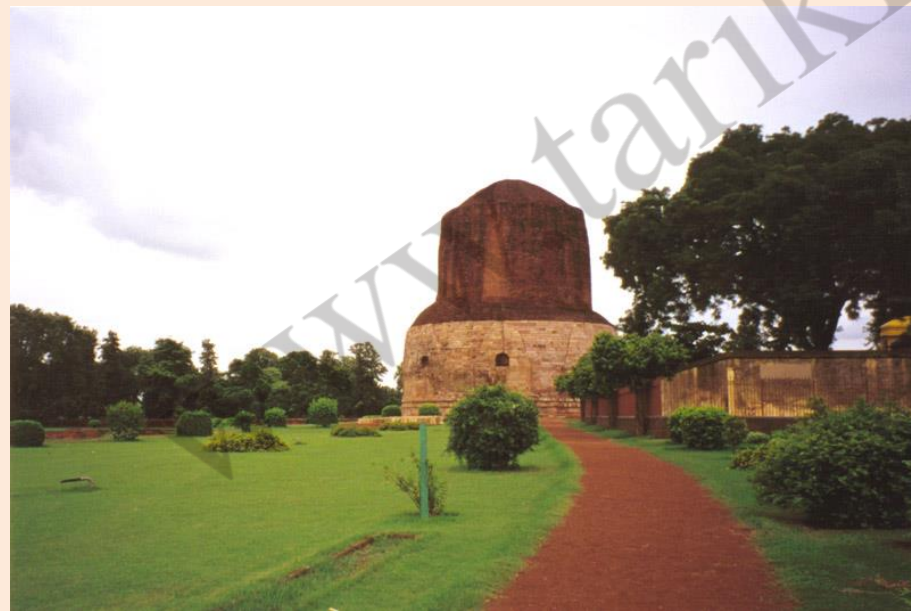

استوپا تا پاگودا سیر تطور فرمال و شکله در سفر بودیسم از هند تا چین



مرورک بر کلیات معمارک جهان شرق با محور معمارک بودیسته

الف: شبه قاره هند

- ۱- معمارى هندوئى
- ۲- معمارى بودايى

ب: چین باستان

- معمارى متأثر از کنفوسیونیس، تائوئیسم و آیین چن (تلفیق تائوئیسم و بودیسم)

ج: معمارى ژاپن

- ۱- معمارى شینتوئیسم
- ۲- معمارى بودیسم
- ۳- معمارى ذن - بودیسم

بودیسم در چین

ورود رسمی آیین بودای «مهایانه» به چین، سال ۶۵ میلادی ذکر شده است.

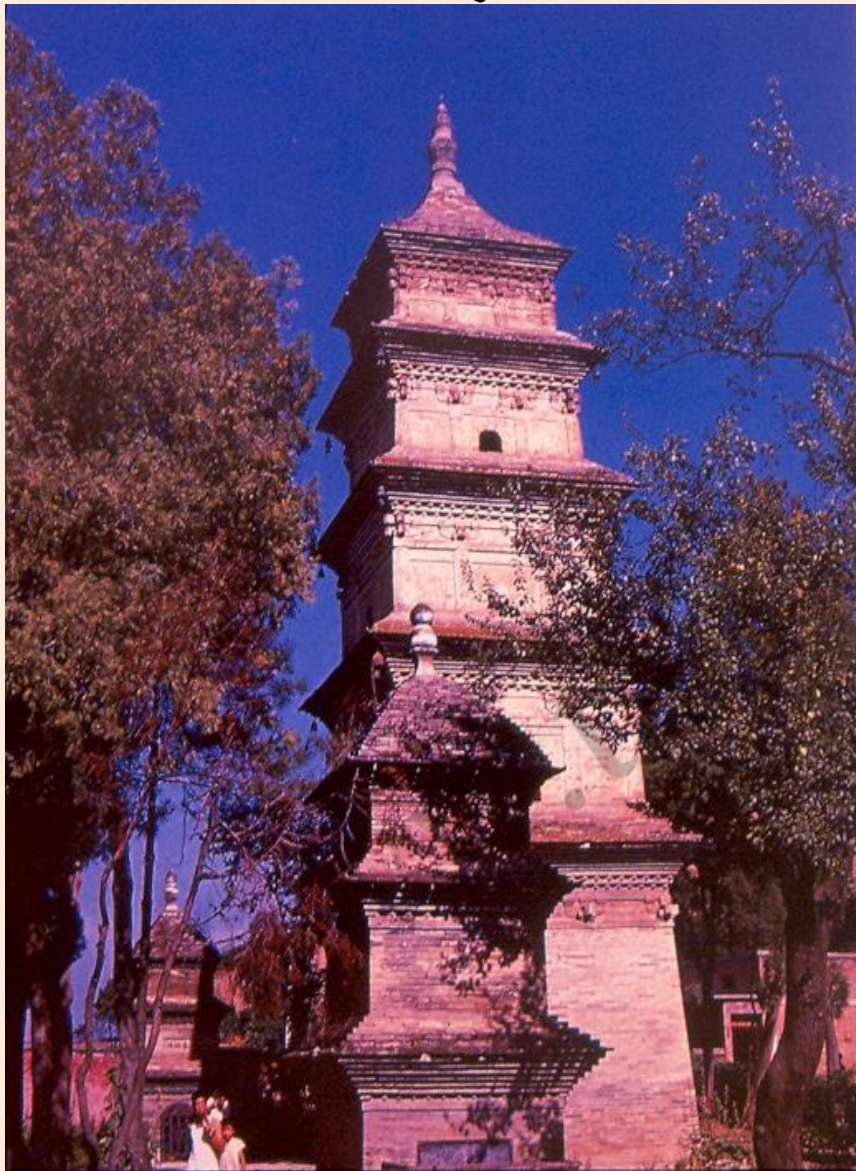

بودیسم چین، شکلی چینی از بودیسم «مهایانه» است که فرهنگ چینی را در زمینه‌های مختلف از جمله هنر چینی، سیاست، ادبیات، فلسفه، طب سنتی و فرهنگ مادی شکل داده است. بودیسم چینی بزرگترین دین نهادینه شده در سرزمین اصلی چین است.

پاگودا، نماد معماری بودایی در چین و ژاپن

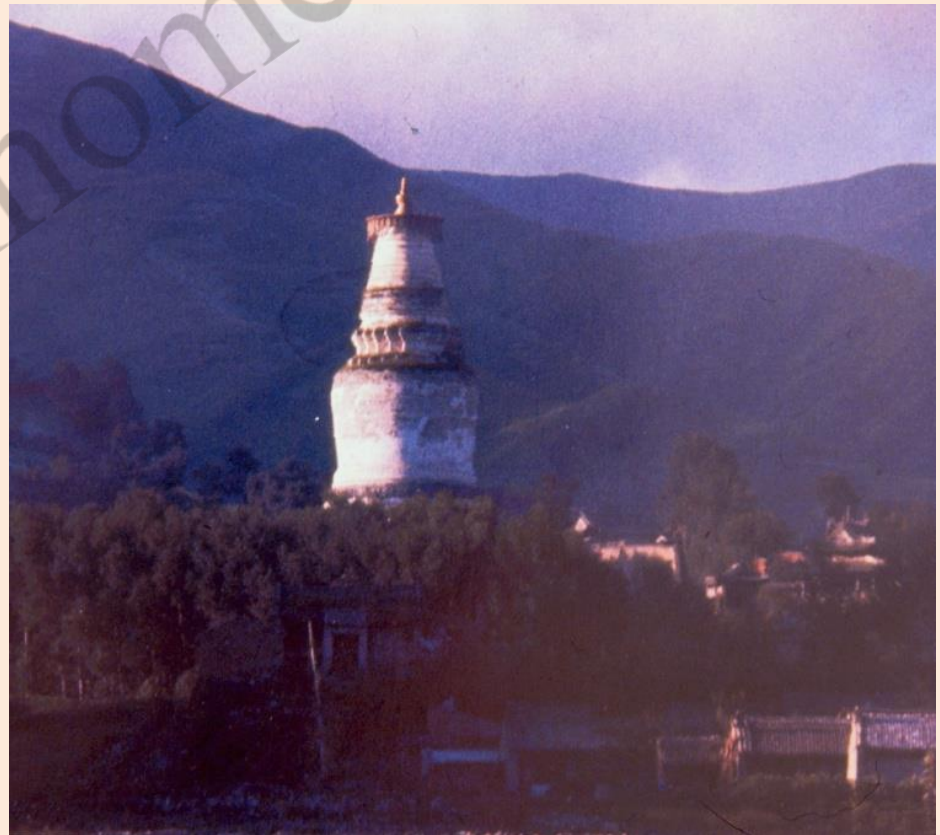

ریشهء فرم پاگودا در چین

بناهای تاریخی در چین که به عنوان برج دیده بانی یا فانوس دریایی کارکرد داشتند الگوی پاگودا بودند.

towers scattered
in the northern and
eastern parts of China.
The pagodas belonged
to Buddhist temples
built from the 11th to
13th centuries.



The Han pottery models placed in tombs of the later Han period (1st and 2nd centuries AD) are of buildings with plastered brick walls, in which only the roof details resemble the wooden architecture of the time. The farmstead (above) consists of several buildings surrounded by windowless walls, making it like a defensive keep. The tower (left) was the type on which the wooden pagodas of Buddhist temples were modelled.



بعد از ورود بودیسم الگوی معماری این برجها چون قابل تفسیر با نماد پردازی بودایی بودند با عنوان «پاگودا» در معابد بودیستی همچون نماد بودا حضور یافتند.

«پاگودا»ها نوعی جانشین برای «استویا»ها در شرق دور شدند.

هندسهء مقدس در فرهنگ چین

اهمیت مرکز، جهات چهارگانه و محور قائم



عالم هستی بر محور قائمی
استوار است که زمین را به
آسمان پیوند می دهد.

این محور در معماری رمزگرای
هندو و بودایی و تائویی دیده
می شود. محل اتصال این میله
به زمین همان نقطهء مقدس
مرکز بنا است.

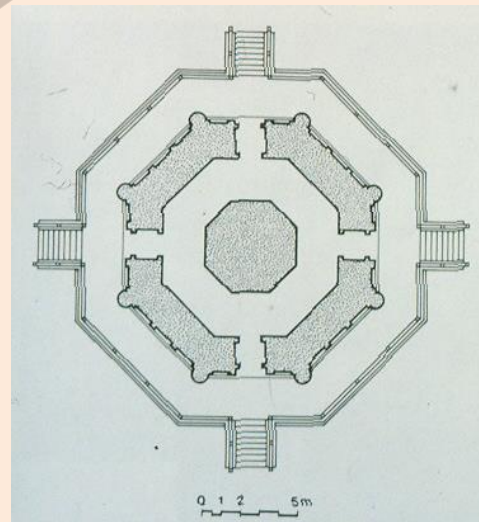
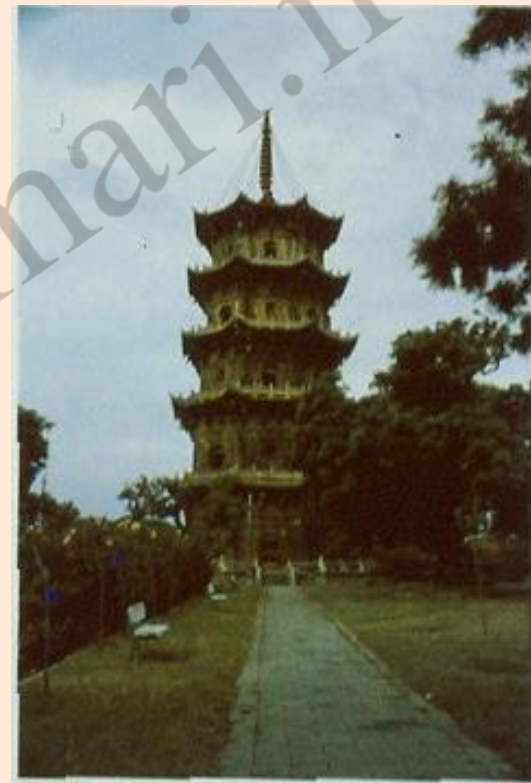

تثلیث آسمان - انسان - زمین
در فرهنگ چینی و ژاپنی
حاکم است.

هندسه مقدس در چین

نقشه شهرهای چینی بر اساس هندسه مقدس مبتنی بر مربع و مرکز محاط در یک دایره فرضی یا واقعی.

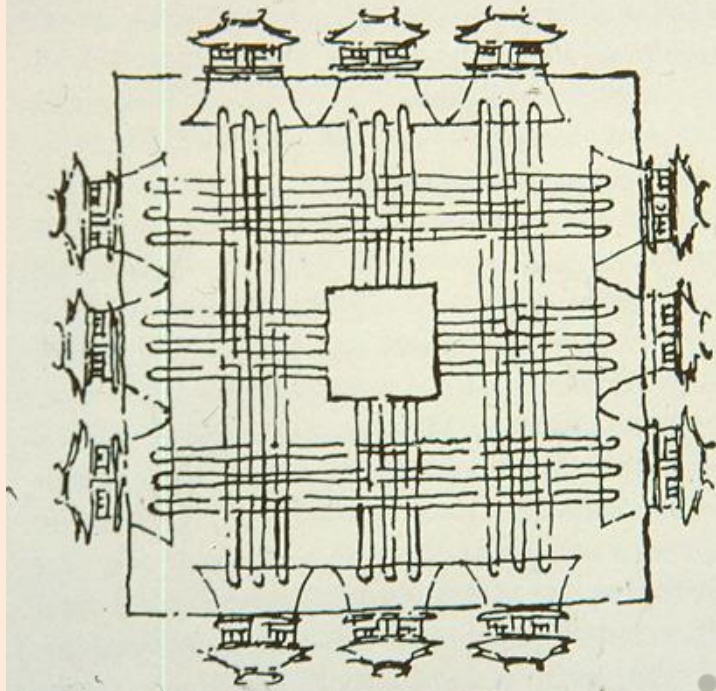

رعایت جهات چهارگانه با چهار دروازه و دو محور عمود برهم ، کاخ یا معبد در مرکز قرار دارد. اضلاع مربع ممکن است هریم سه دروازه و جمعاً شهر دوازده دروازه به نشانه دوازده ماه سال و چهار ضلع به نشانه چهار فصل و هر دروازه نشانه یکی از ماههای فصل باشد.

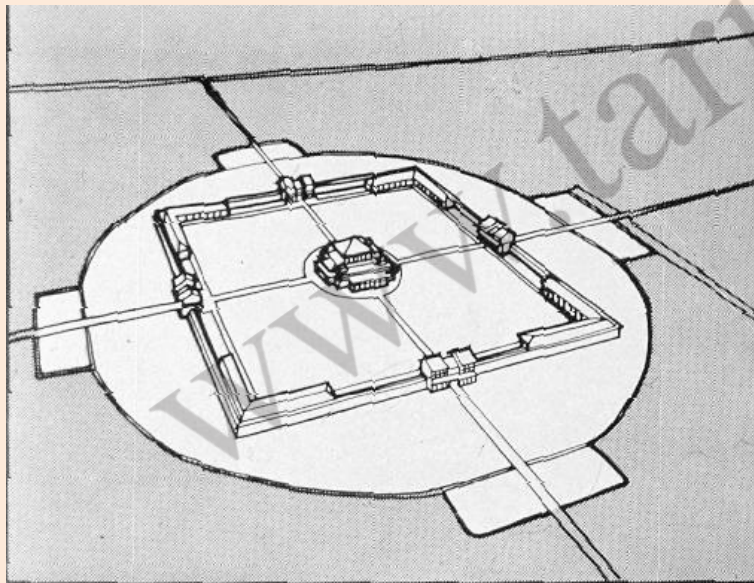

در این فرم مرکز گرا محور شمال - جنوب تقدس مضاعف پیدا می کند و مربع بر اثر آن ممکن است به مستطیل تبدیل شود و سلسله مراتبی از بناهای مهم روی این محور قرار گیرند.

نقشه پکن و شهر ممنوعه

بر اساس تقدس مربع و اهمیت محور شمال جنوب

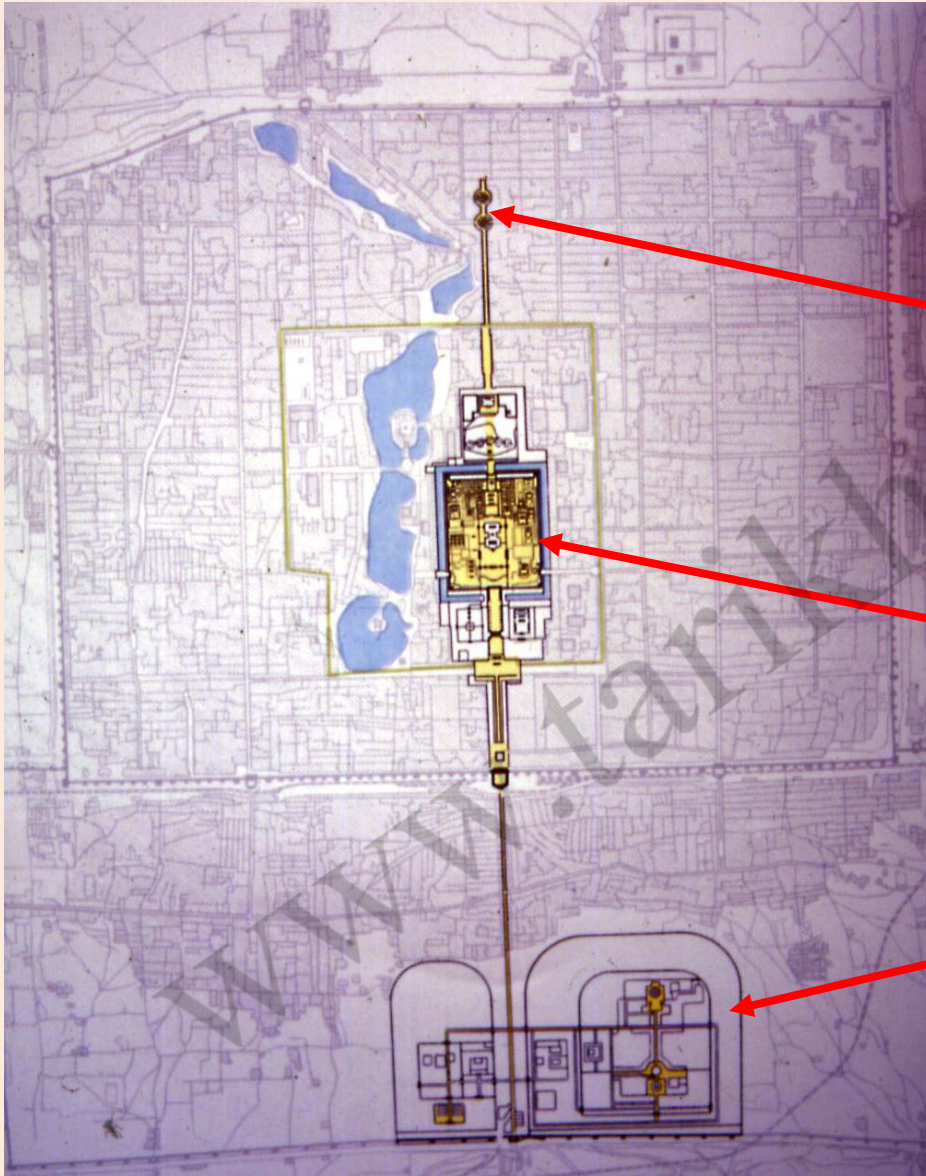

معبد

قصر ممنوعه

معبد

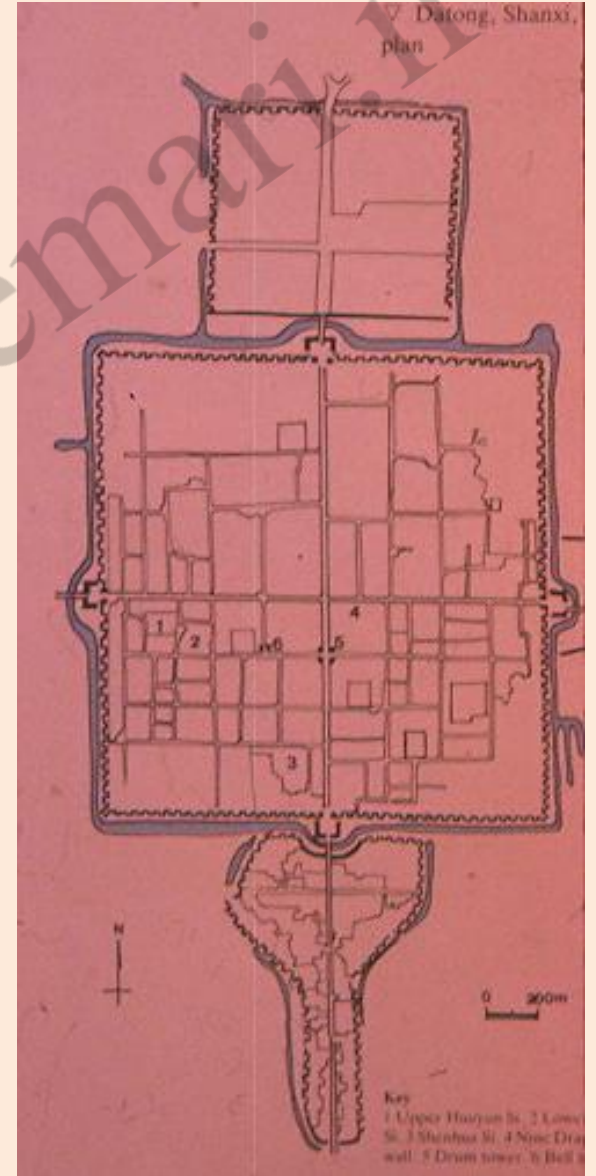

اهمیت محور «شمال-جنوب» در مکان مقدس در چین

طبق آداب فنگ شویی، مجموعه برای متبرک و زیست وار بودن پشت به کوه و رو به آب دارد. پس نهی نمادین در آغاز ورود به مجموعه طراحی شده است.

The abutment of roof and eaves lines is intended to lend maximum interest to the profile of the elevation. Thus every spacious courtyard is enclosed in a continuous architectural statement.



چپ: سلسله مراتب دروازه و تالارهای تشریفاتی در مستطیل مرکزی در راستای محور شمال - جنوب، در شهر ممنوعه پکن

راست: سلسله مراتب خطی بناهای یک معبد از دروازه تا انتها روی محور شمال - جنوب در محوطه‌ای مستطیل

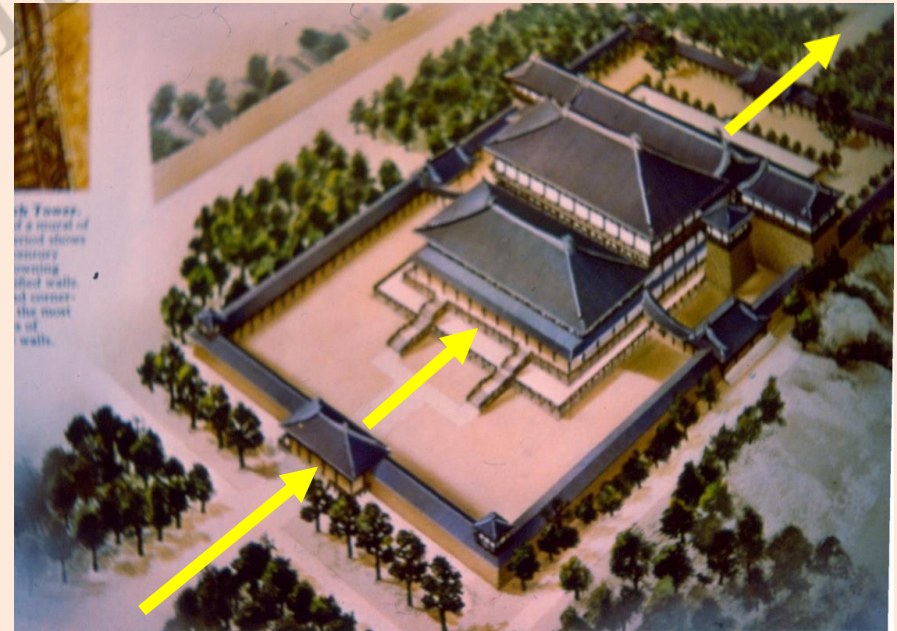

▽ Beijing, Temple of Heaven, Qinian Dian, 1889

Key
1 Qinian Men. 2 Qinian Dian.
3 Huangqian Dian. 4 Side hall.

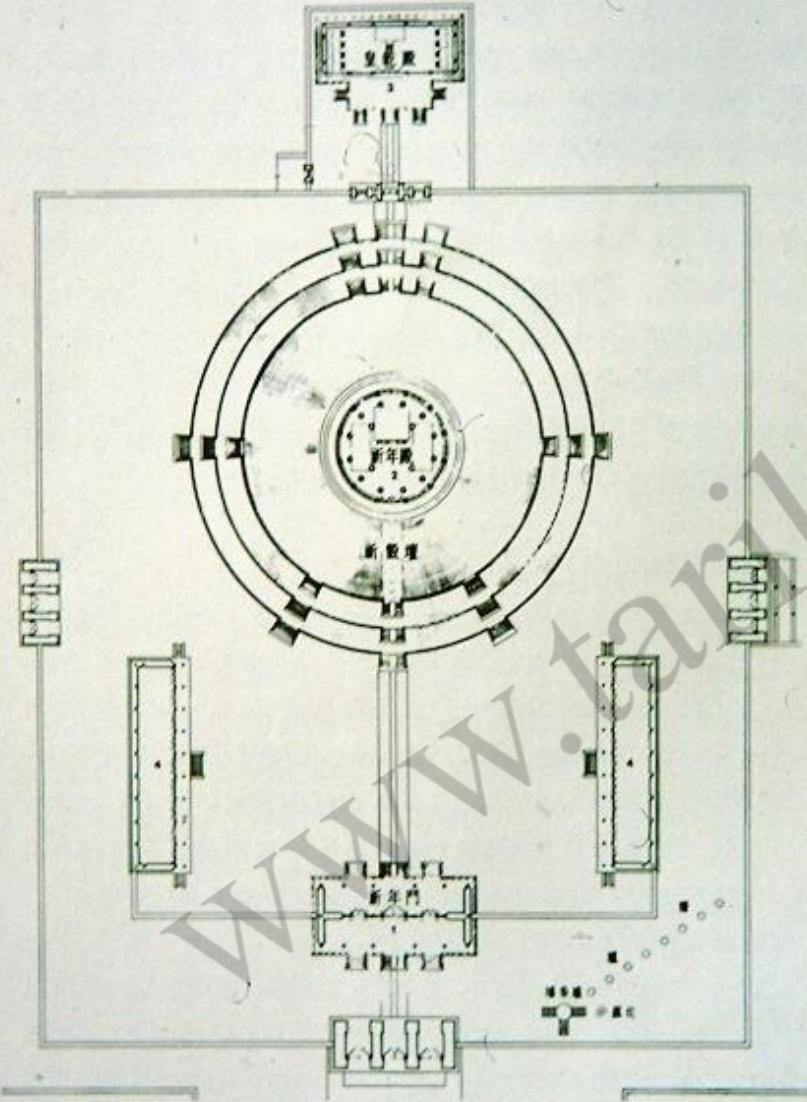

معبد آسمان (بهشت)

در انتهای محور شمال به جنوب شهر ممنوعه و خارج از حصار شهر پکن

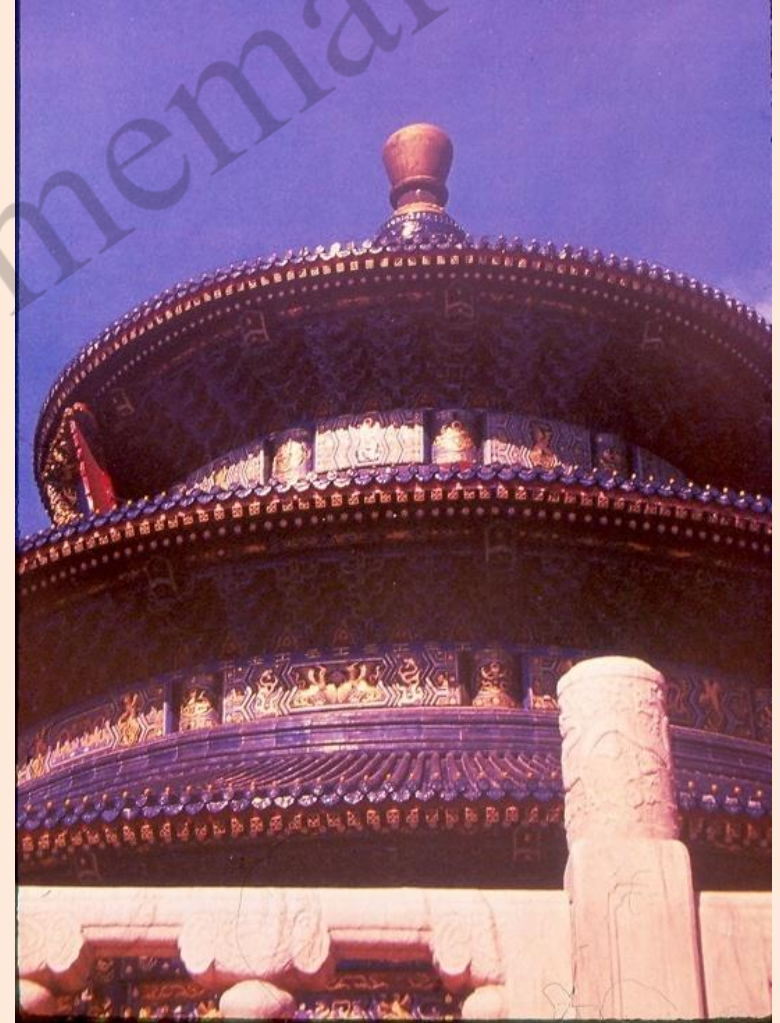

کاشیکاری
لاجوردی،
سرخ و
طلایی در
لایه‌های
سقف معبد

الگو مسکن، قصر، معبد

بر اساس یک مدول مستطیل برای خلق یک سالن یا اتاق همراه لایه‌های مطبق بام در معماری چین رواج داشته است.

سفال سرخ بام کاخ‌ها نماد سلطنت است و در بام معابد سفال طلایی کار می‌شده است.

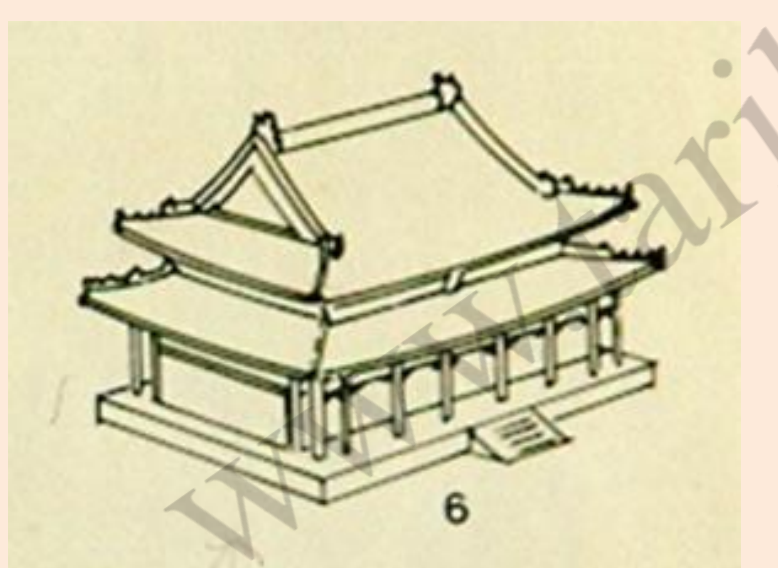

الگوی بنیادین کاخ - معبد چینی، ورود به درونخانه از روی محور عرضی و برخلاف مصادیق رومی است.



اهمیت حصار در فرهنگ چین

و به تبع آن اهمیت دروازه و مسیر

دیوار عامل تفکیک عرصه مقدس و نامقدس:

حصار دو لایه قصر ممنوعه: تفکیک لایه های اجتماعی برای ورود به

عرصه مقدس شهر ممنوعه است

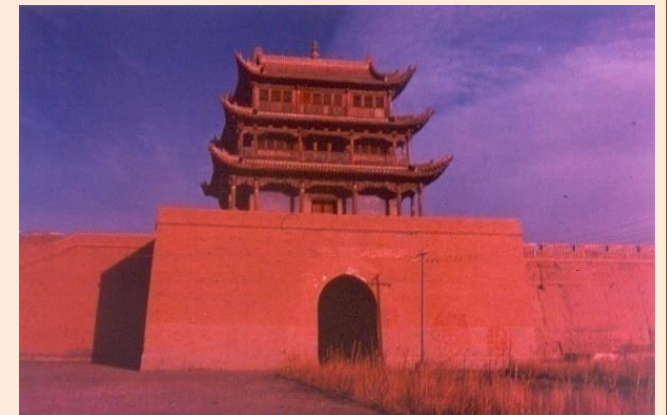

دروازه، عنصر فصل و وصل

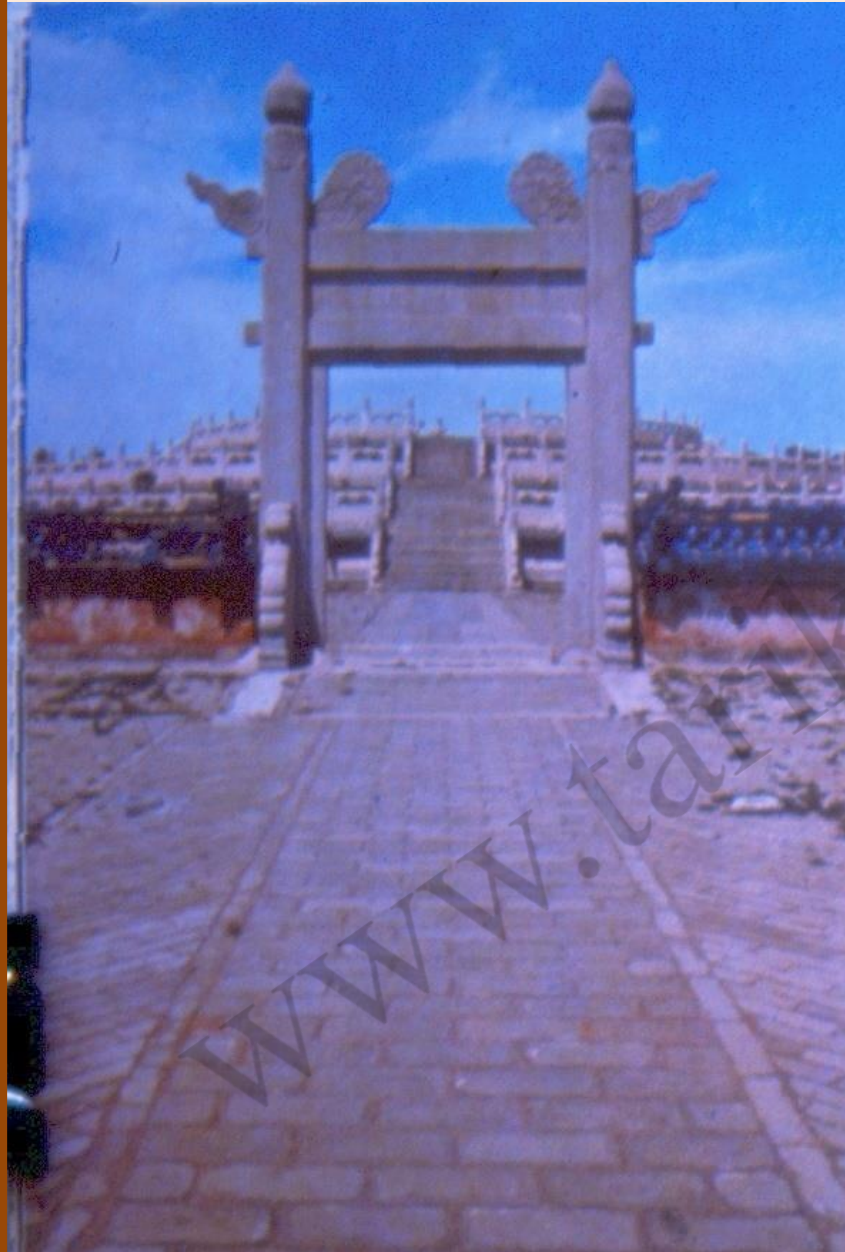

معماری سنگین و پرسیلابت

حتی در مورد گوشک‌های سلطنتی و عناصر محوطه
سازی کاخ، متأثر از افکار کنفوسیوس



تراس بندی
حجاری شده مزین
از مرمر سفید برای
ایجاد شیب و
بر بلندی نشستن
تالارهای
تشریفاتی کاخ

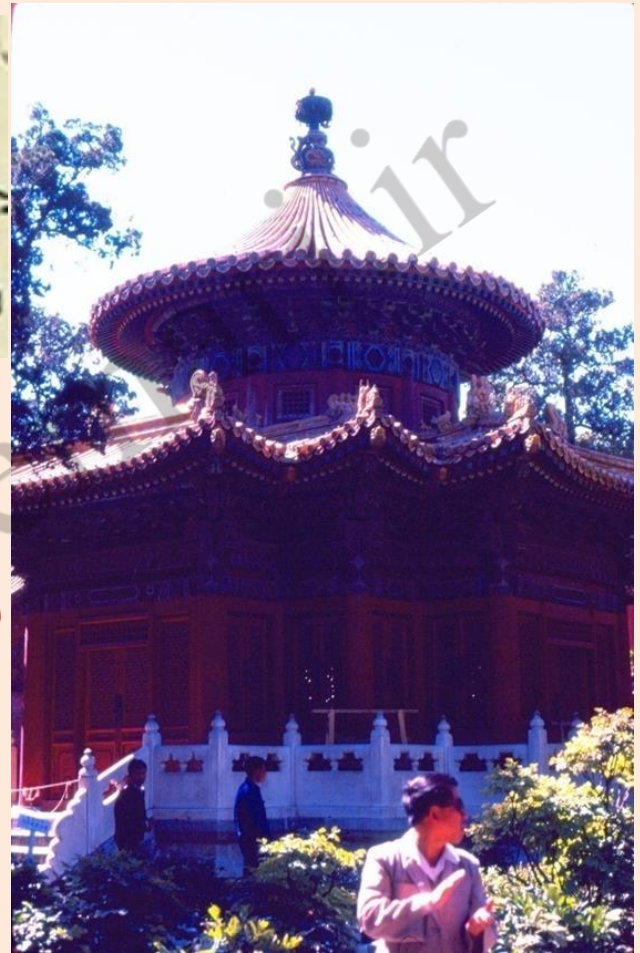

صلابت معماری کاخ و معبد در چین (ورود از روی محور عرضی مستطیل پلان)



تزئین و نماد پردازگ در معماری: به صورت حجاری های نمادین و نقوش رنگی و حکاکی روی چوب، سنگ و کاشی

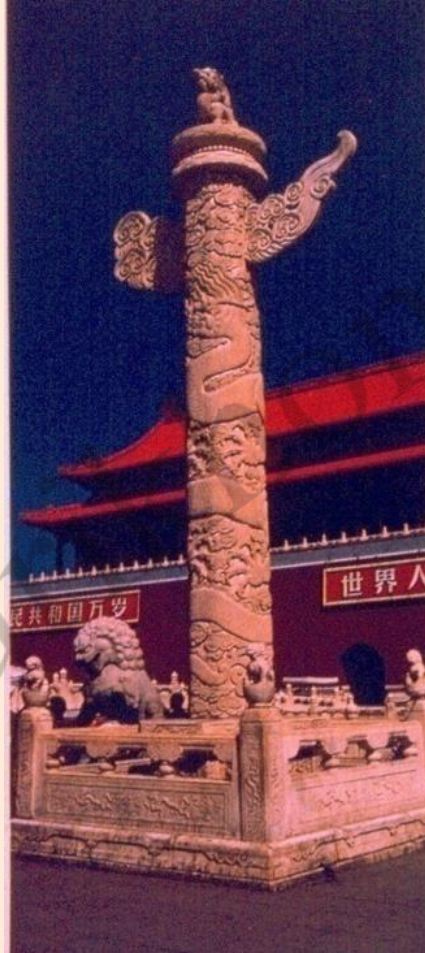
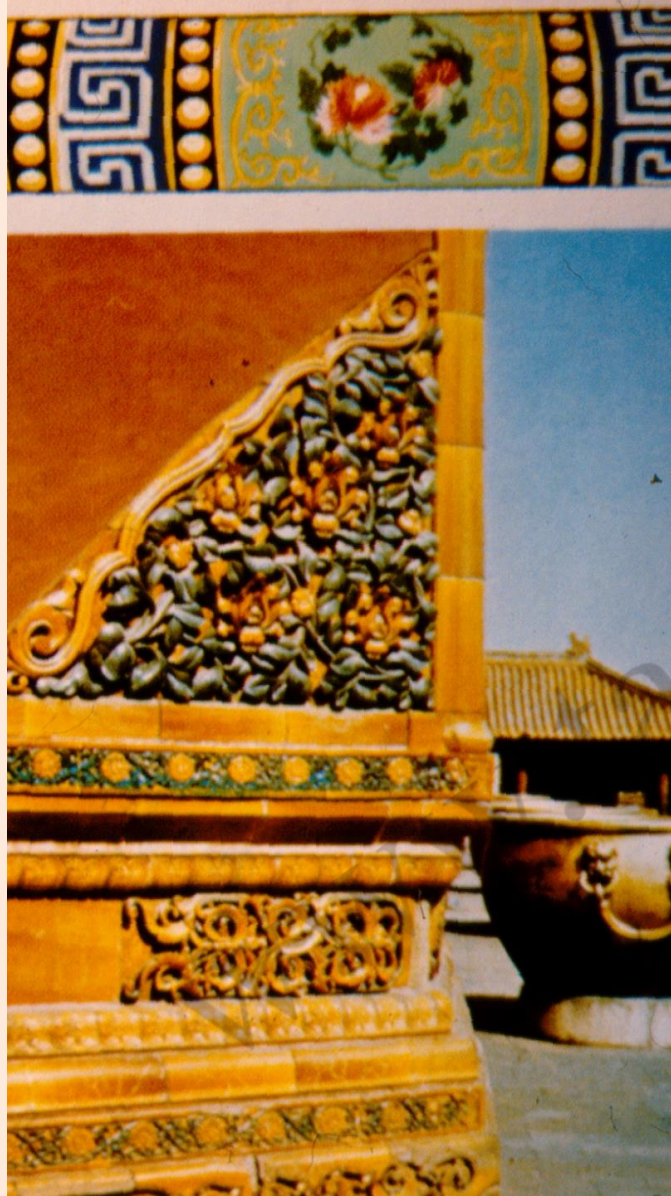

تمام نقوش و خود این میلها فی نفسه نمادین و حاکی از بیانهای اسطوره‌های هستند

صلابت وقاطعیت معمارک بودایے چینے در مقایسه با تواضع و نرمش معمارک بودایے ژاپن

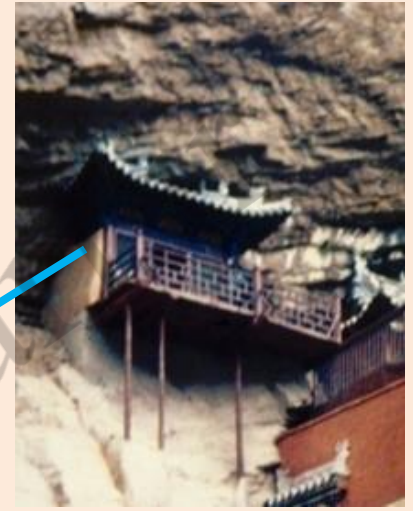
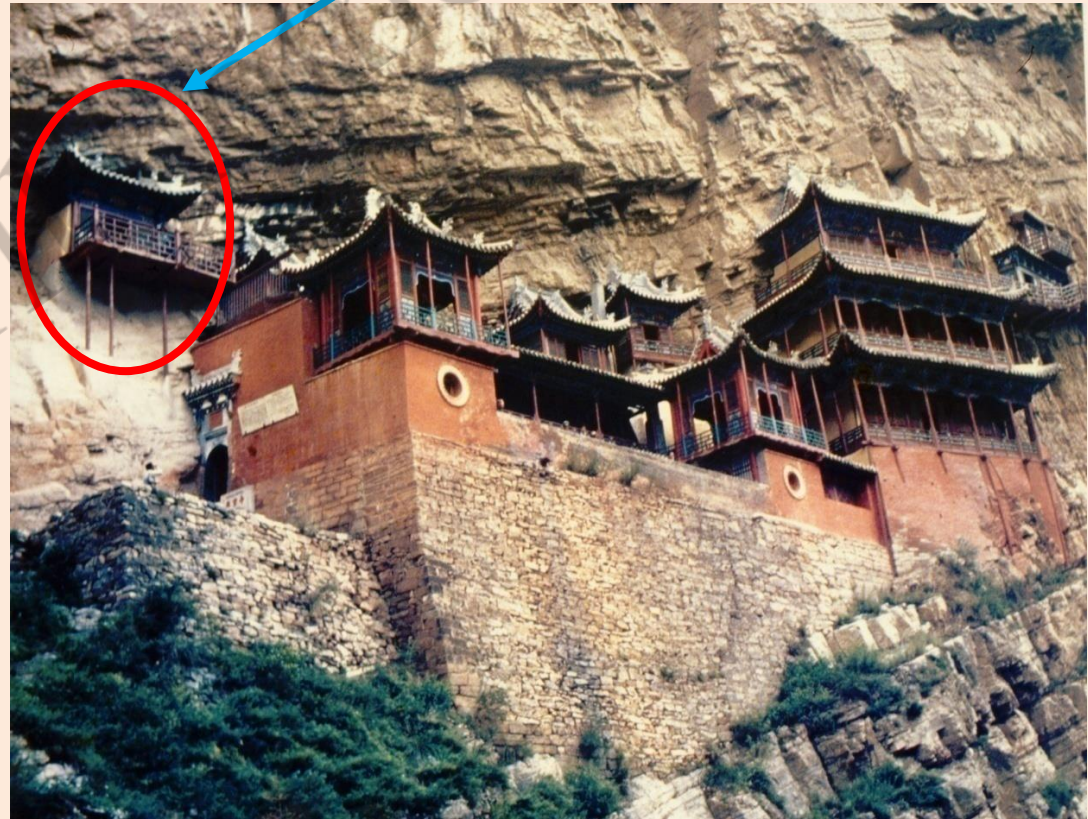

فرم ، مصالح ، سازه و مدول

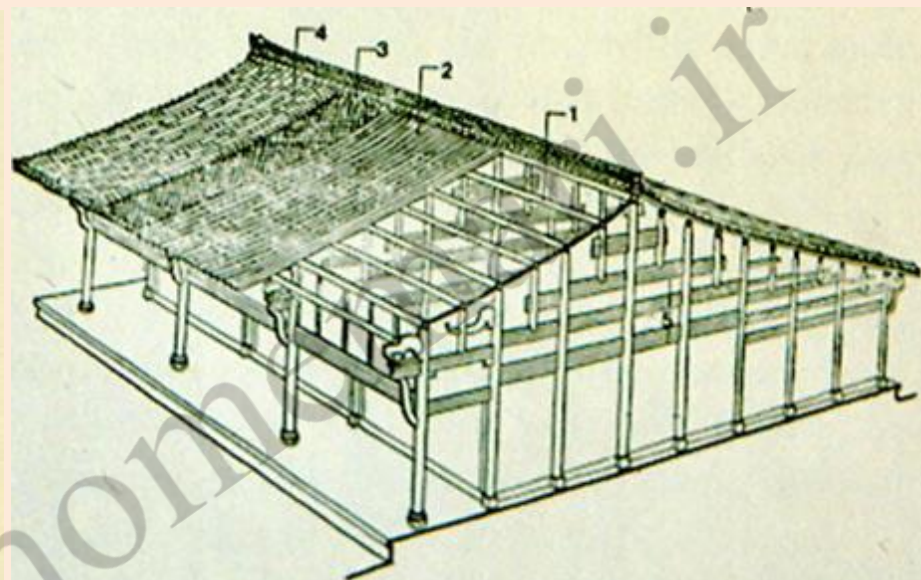
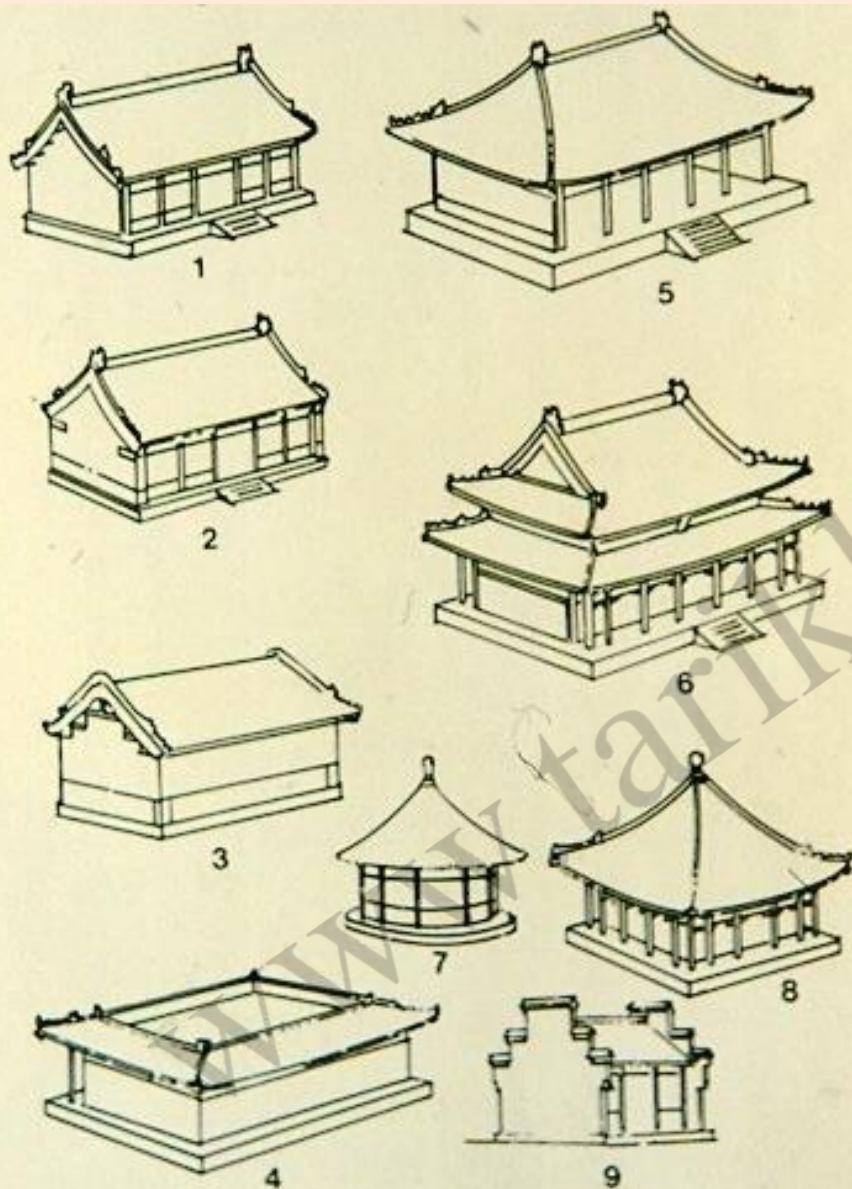

سازه اسکلتی چوبی در چین با جزئیات خاصی از چفت و بست تیرها و ستون‌ها عامل ایجاد فرم مقعر سقفهای شیبدار می‌شود و بار سنگین سفال بام را تحمل می‌کند. دیوارهای پرکننده فاصل بین ستون‌ها آجری و ماسونری هستند با اجرای رنگ و تزئینات سفال لعابدار و کاشی روی آنها.

فرم غالب در پلان مستطیل است و در حالات ویژه مربع یا دایره

جزئیات سقف و بام در معماری چینی

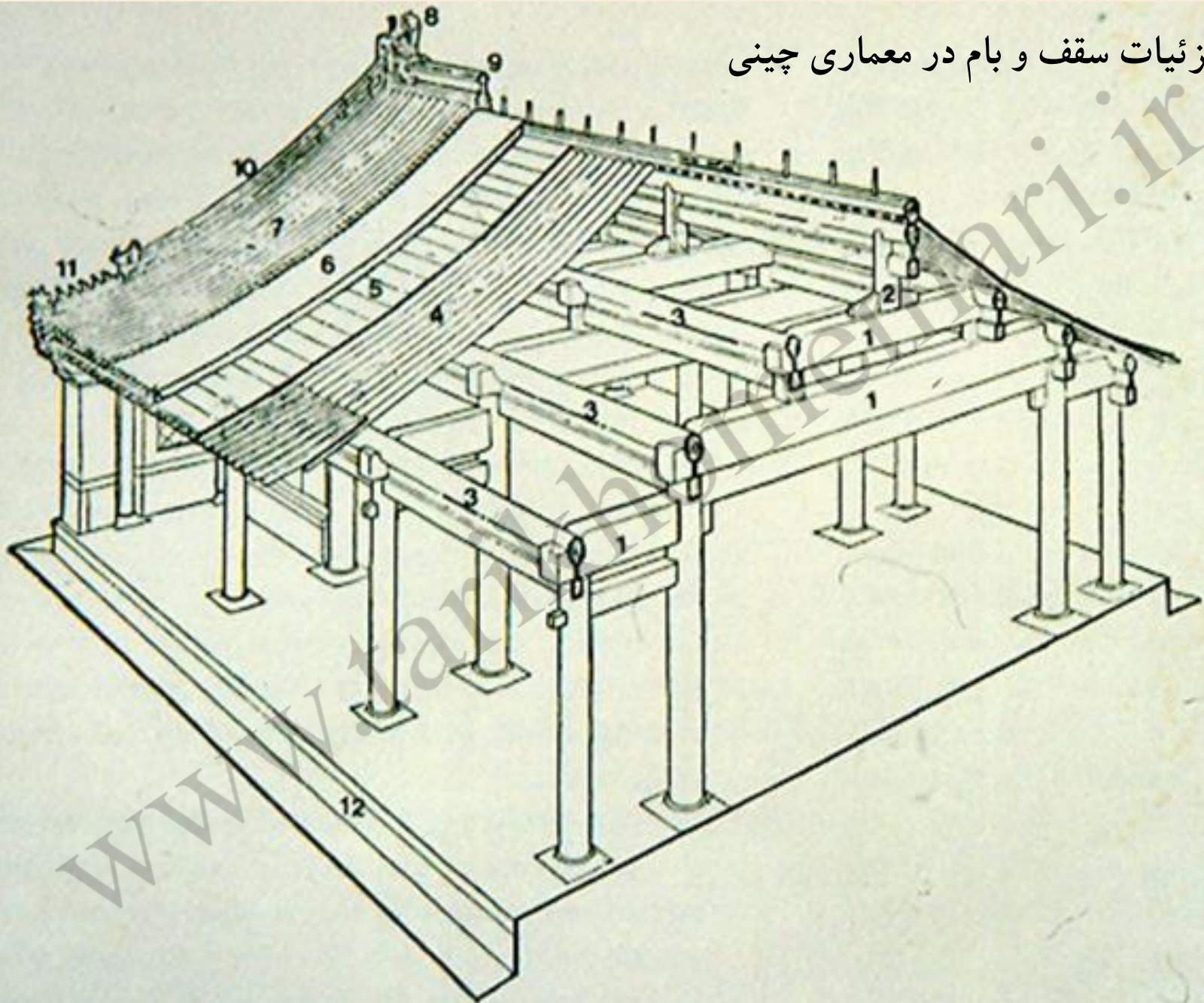

شیدار کردن بام در یک نظام پلکانی و چفت و بست تیر و تیرچه با چنگک‌های
تکیه‌گاه

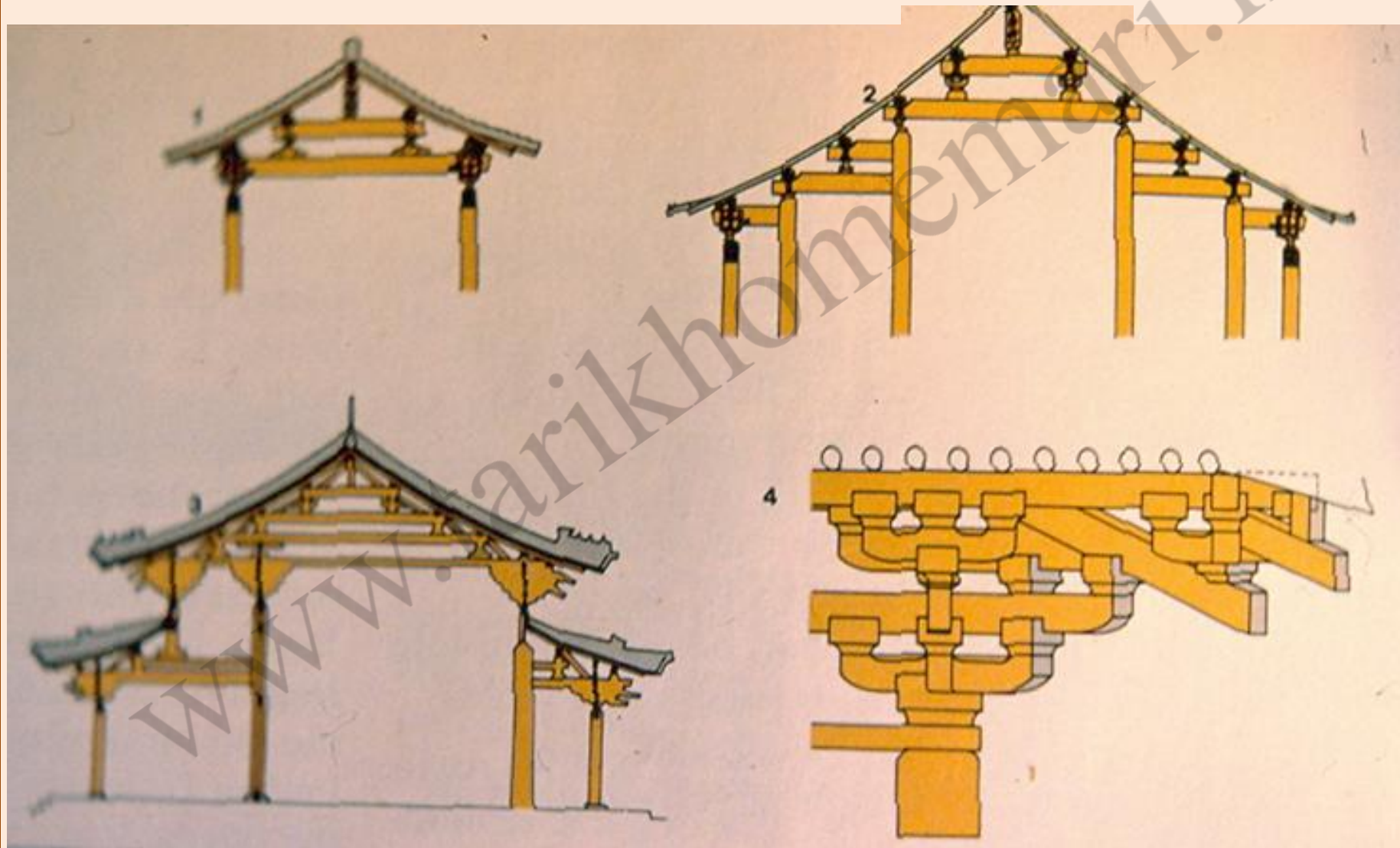

چنگ ها که نگهدارنده تیرها

در معماری چین یک مدول فضایی دارند که مستطیلی است با ابعادی که فاصله ستون ها تعیین می کنند و ورود به این مستطیل برخلاف معماری روم از روی محور عرضی است.

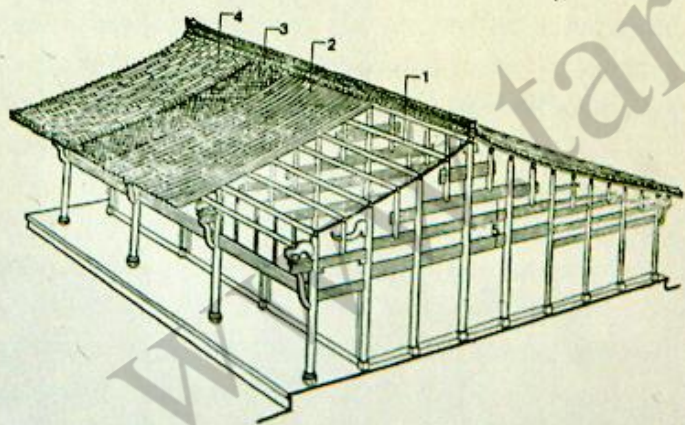
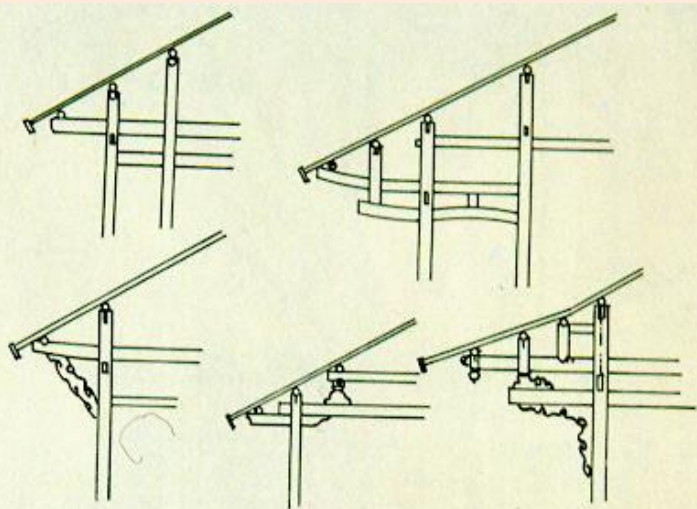

△ Chuan duo construction type

▷ Nine types of roof form type

Key

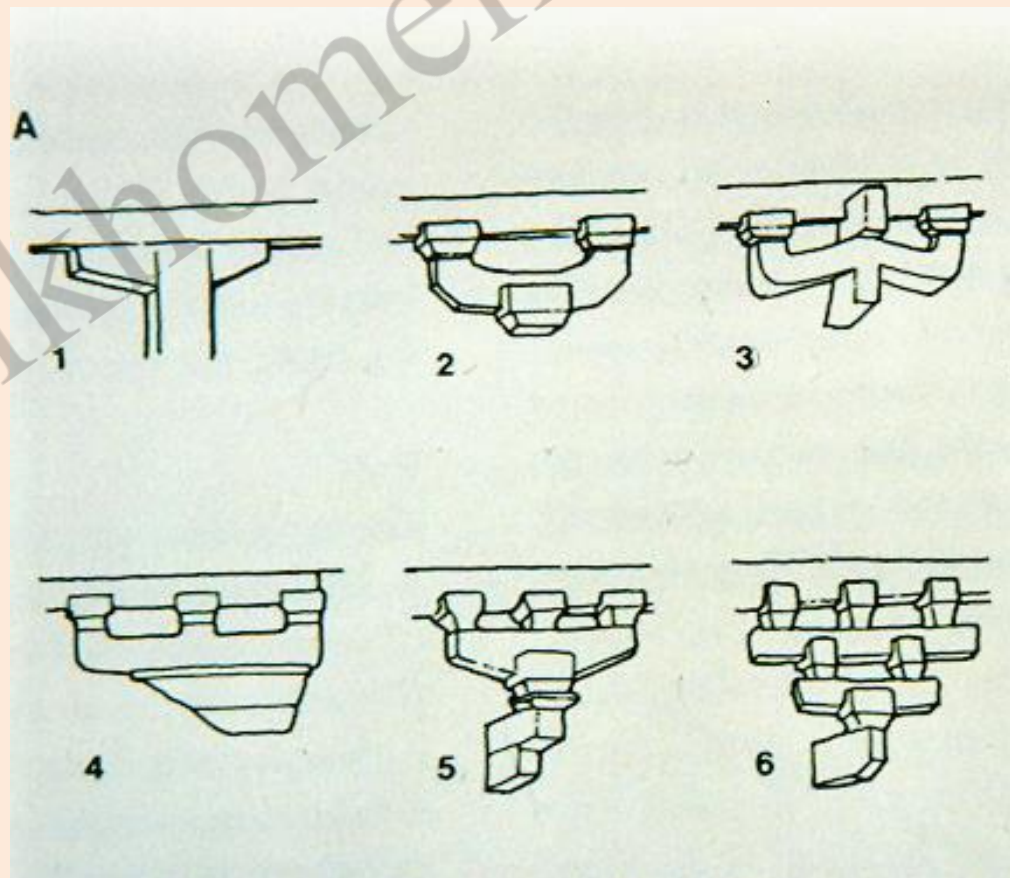

بخش مرورک بر معمارک جهان شرق

(معماری بودیستی شرق دور)

پایان بخش هاک:

الف - هندوستان (از هندوئیسم تا بودیسم) و چین (کنفوسیونیزم و بودیسم)