

آشنایی با معمارک جهان

۴- معمارک جهان باستان

ج - یونان

لادن اعتضادی

دانشکده معماری و شهرسازی

دانشگاه شهید بهشتی

۱۳۹۹-۱۴۰۰

معماری و هنر در خدمت جهان زندگان

انسان‌مدارک در فرهنگ یونان کلاسیک

فضاهای شهری و بناهای اجتماعی یک شهر خودگردان یونانی: «مرکز شهر آتن»



بخش اول
تحلیل یک بنا

www.tarikhiofmemari.ir

تحلیل فرم و فضا یک بناگ مهم از یک مجموعه

بنای معبد پارتون در مجموعه آکروپولیس آتن



اشراف بنا بر محیط و شهر

(این اشراف را چگونه تفسیر می کنید؟)



فلش سرخ: نخستین مواجهه با بنا هنگام ورود به محوطه



آکروپولیس یک تپه تسطیح شده و محصور
در بیرون شهر آتن، مکان مقدس شهر

ورودی آکروپولیس

نحوه مواجهه از گنج: بنا را در کلیت حجمش در معرض دید قرار مدهد.

(آیا می توان گفت اثر معماری همچون یک مجسمه جلوه می کرده است؟)

(نقش ریتم ستونها چیست؟)



تحلیل نقشه و طرح پارتنون

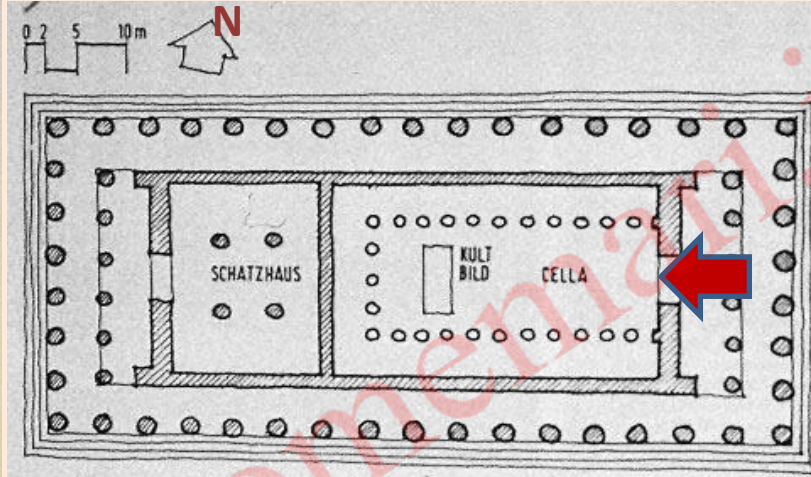
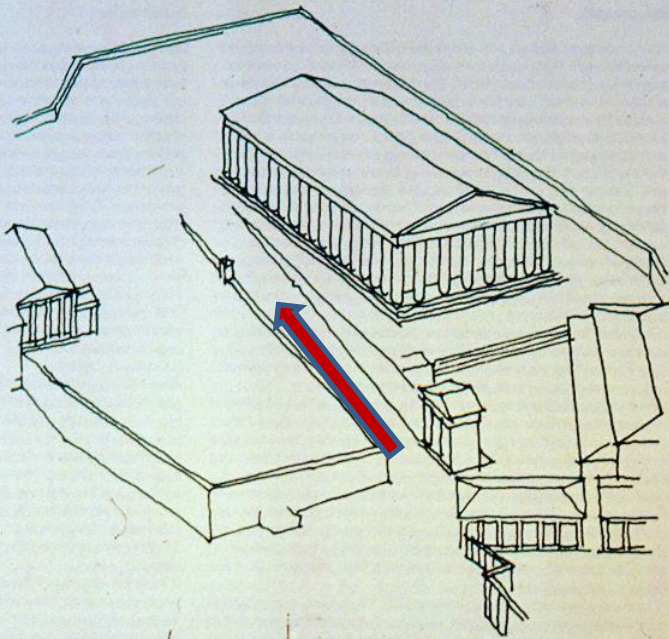

امکان ورود
اختصاصی
به محل
مجسمه آتنا

7
Grundriß des Parthenons
(1 Sogenanntes Schatzhaus,
2 Cella mit Standbild)
7
Plan of Parthenon
1. So-called treasury.
2. Cella with statue

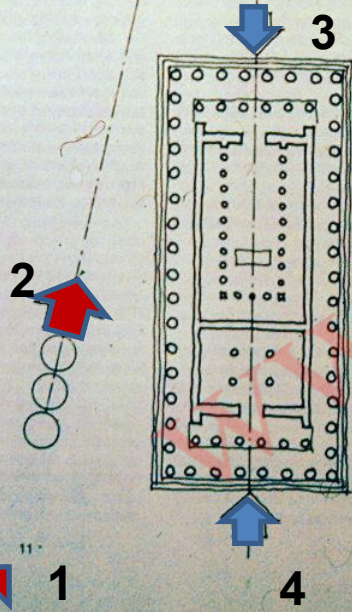

10
Standort 2: Aufhebung der
achsialen Führung. Überbeck-
stellung der Statue der Athena
Promachos

11
Standort 3: Achsiale Anlage
des Parthenons, aber diagonale
Erschließung. Der Parthenon
als Körper im Raum

10
Location 2. Dissolution of axial
route. Diagonal view to statue of
Athena Promachos

11
Location 3. Axial layout of Par-
thenon, but diagonal line of ap-
proach. The Parthenon as a
volume in space

مسیر حرکت
به سوی معبد و
امکان ورود از
پشت،
در حالی که
مراسم در
فضای باز
جلوی گنج‌خانه
انجام
می‌شده‌است.

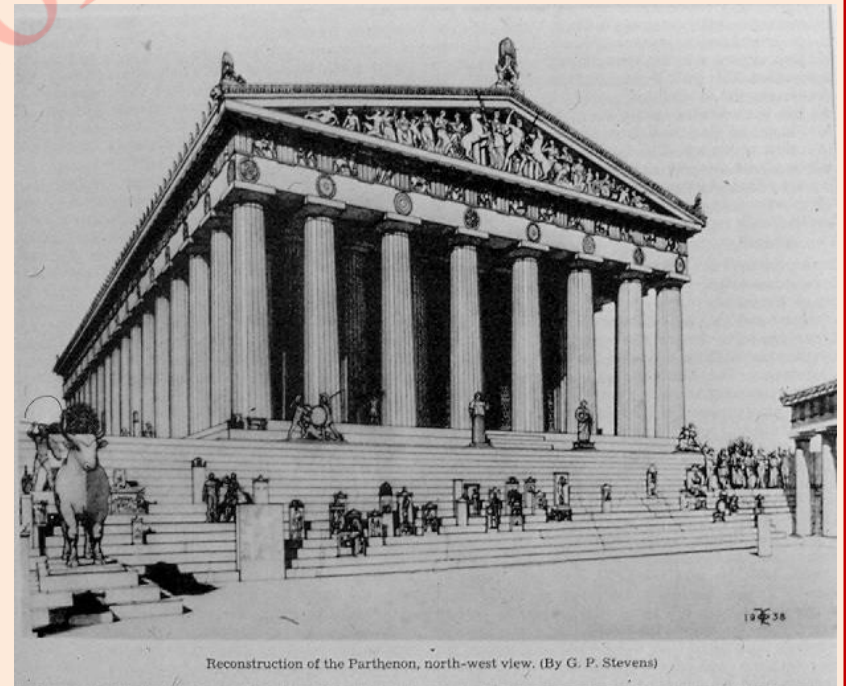

Reconstruction of the Parthenon, north-west view. (By G. P. Stevens)

تحلیل فضا داخلی

فضای اصلی به نام "سلولپیش فضا نام دارد و اتاق " به معنی یک محفظه مسدود است، ایوان ستون دار مقابلش " پرونائوس " یا انتهایی " گنج خانه " است.

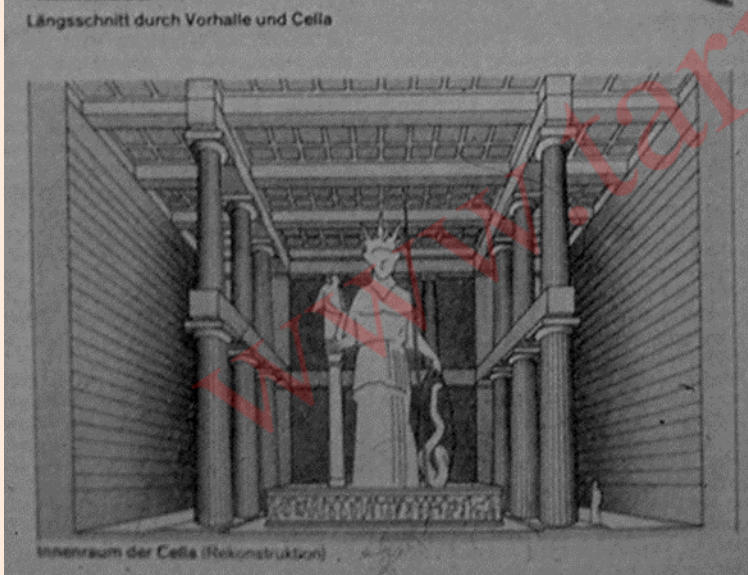
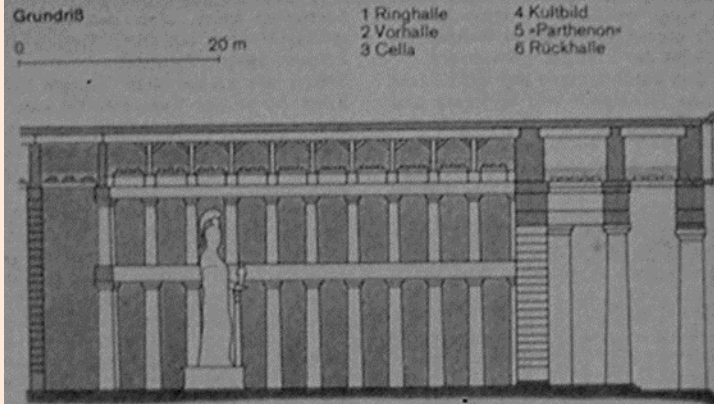
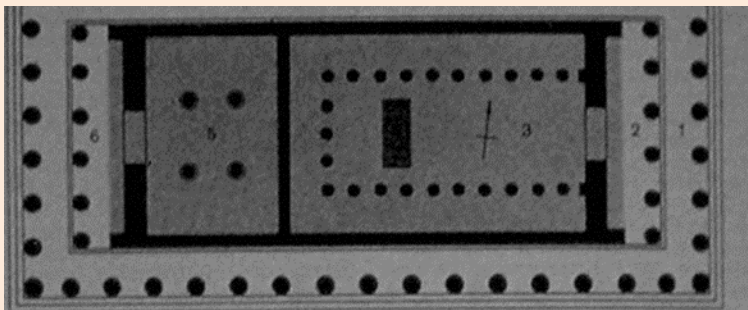

cella یا درون خانه

به مثابه "محفظه" برای
الهه آتنا است که خدای حافظ
آتن است.

فضای پشتی که گنج خانه نامیده
می شود، محل نگهداری هدایا و
نذورات است.

هر دو فضا در مجموع حکم
محفظه ای دارند که از بیرون
یکپارچه است و امکان ورود به
آن محدود و ویژه است.

فعالیت های مذهبی مردم در بیرون

معبود صورت می گیرد



اهمیت فضاکی بیرونه در این بنا

نقش ردیف ستون در جلوه فضاکی بیرونه این نوع بناها

(آیا ستون صرفاً نقش سازه‌ای دارد یا در جلوه زیبایی شناختی و بصری بنا هم نقش دارد؟)

این ویژگی‌ها را تفسیر کنید:

- بنا در جبهه اصلی در ارتفاع زیاد قرار دارد.
- بنا طبق یک الگو بر سکویی که سه پله دورتا دور دارد، استوار است.
- خط زمین و خط آسمان بنا را ترسیم و تفسیر کنید.

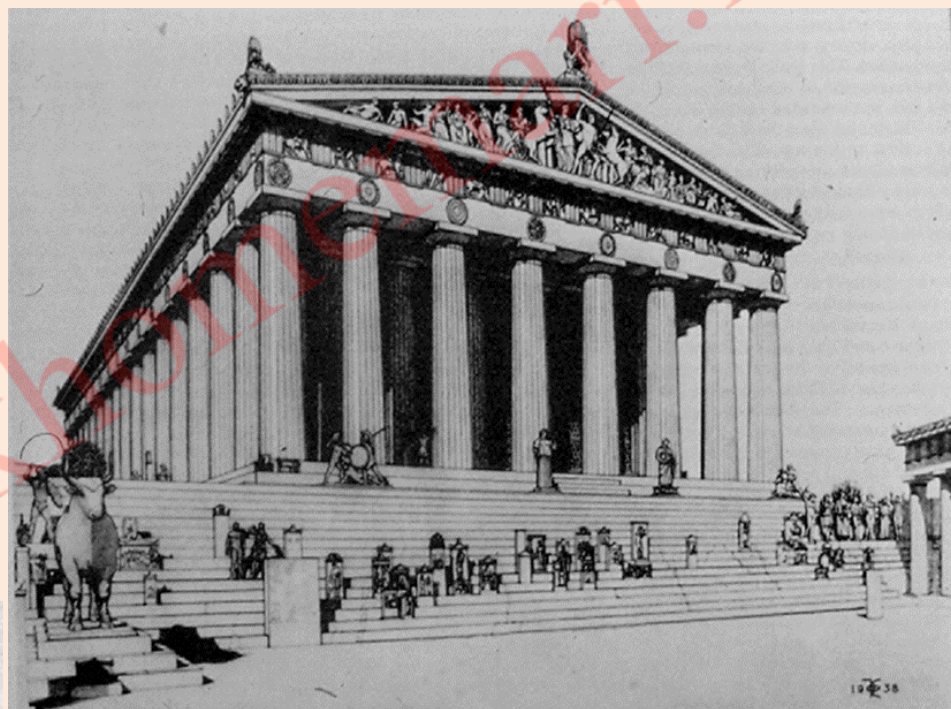

نقوش برجسته در حد مجسمه الصاق شده بر پیشانی بنا، نشان از اهمیت هنر مجسمه‌سازی در معماری یونانی در جهت جلوه‌های مفهومی و زیباشناختی اثر دارد.

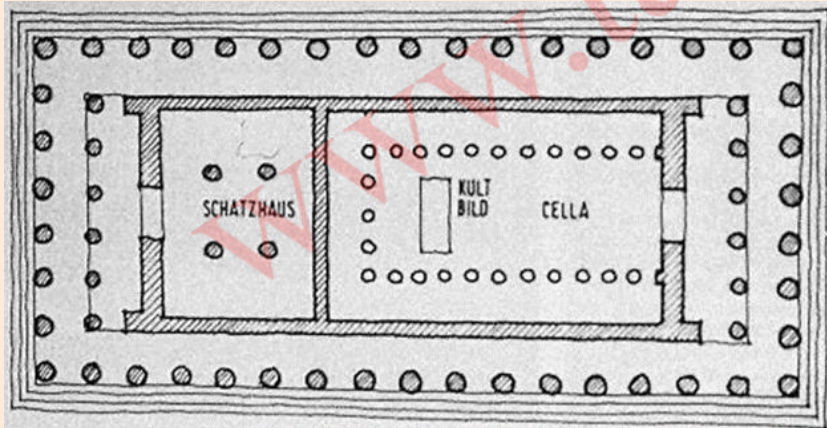

نقش ردیف ستون در بناهاگ کلاسیک یونان

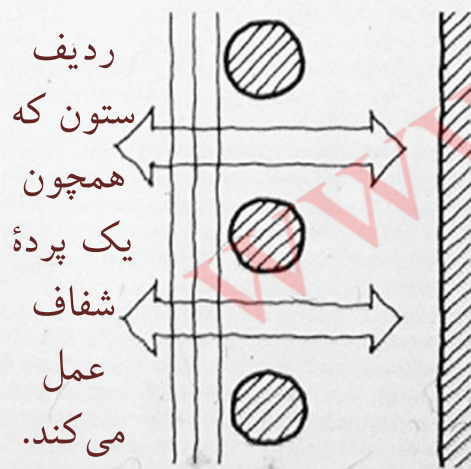
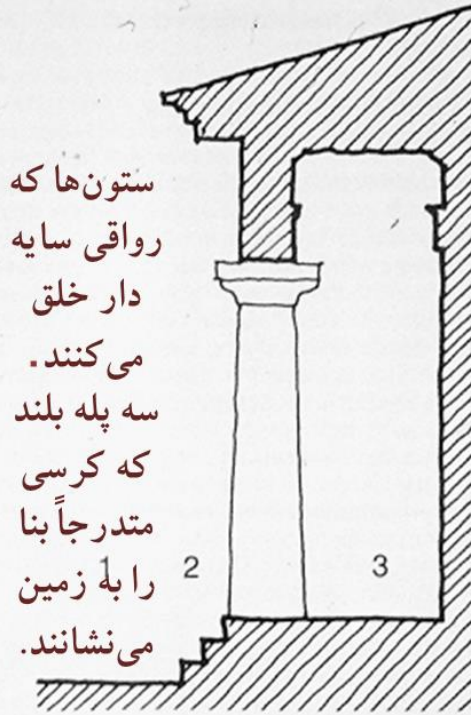

- ایجاد سایبان.

- ایجاد یک
نمای ریتمیک.

- تشدید
حس حرکت.

- ایجاد ریتمی
از سایه روی
دیوار صاف و
ساده بنا.

- تلطیف نما

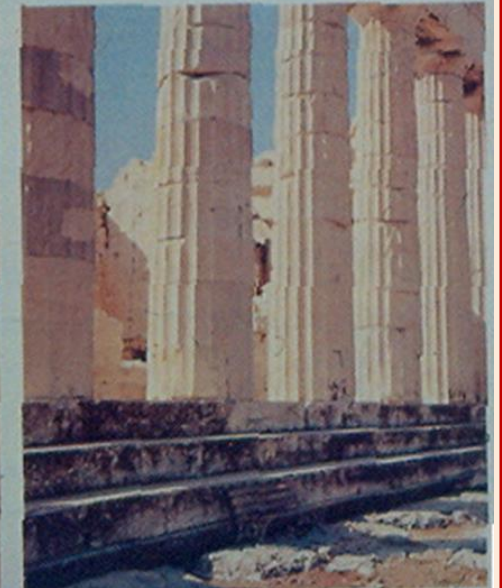
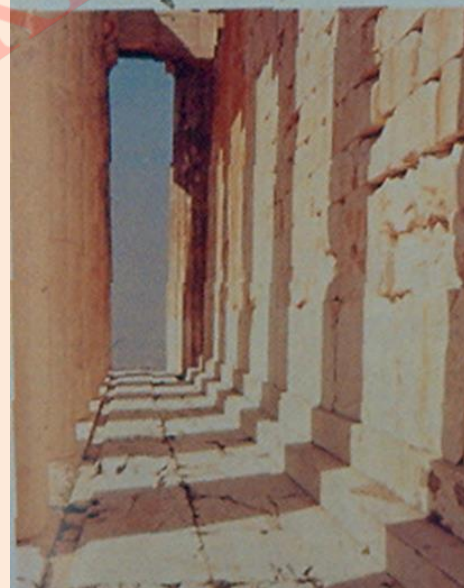
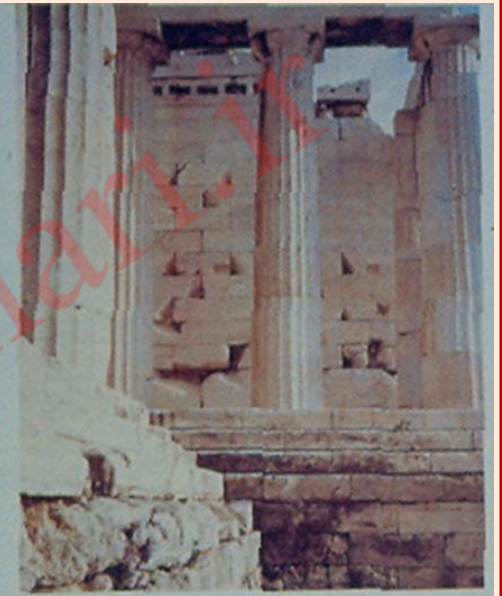
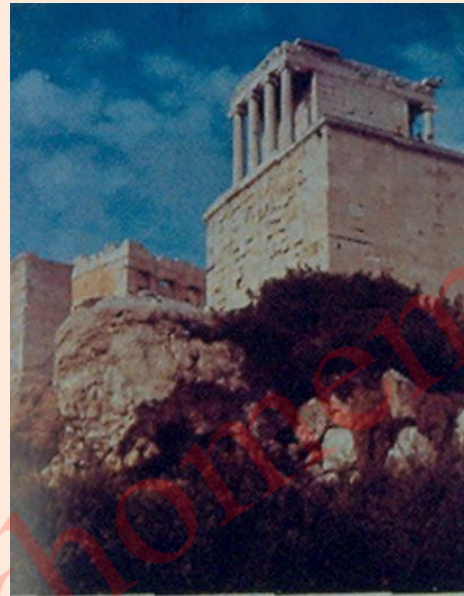

اهمیت ستون‌ها در بناک معابد یونانک

در حد نام گذارک براساس تعداد ستون

“یک معبد اکتا استیل در شیوه دوریک”

www.hellenica.de



بازسازی تصویرک معبد دوریک و «اکتا استیل پارتنون» و تشریح اجزاء آن



بنای مخروبه پارتنون از روبرو:

ستون‌های دور تا دور نشان
دهنده گونه‌شناسی معابد یونانی
که به «دور ستونی» معروفند،
هستند. پیشانی بنا تخریب شده،
اما سکوی پلکانی بنا نمایان
است.

- ستون‌ها به شیوه دوریک با شیارهای عمودی و از پایین به بالا باریک می‌شوند.
- در یک سوم ارتفاع، ستون چاق تر می‌شود. (القای حس باربری ستون‌ها)
- این شیوه، ساده‌ترین نوع سرستون را دارد و پایه ستون ندارد.
- پیشانی (سنتوری) بنا با مجسمه‌های الصاق شده روایتگریک داستان اساطیری است.
- افریز بالای «آرشیتراو» که روی ردیف ستون‌ها است، شامل تریگلیف و متوپ‌ها و از ویژگی‌های شیوه دوریک است. (در شیوه یونیک و کرنتین این عناصر را نداریم)
- روی آکس پلکان‌های سه‌گانه در نمای عرضی، تخته سنگ‌هایی برای عبور، به در اختصاصی **cella** به صورت آزاد قرار داده شده‌اند. (طراحی فضای ورودی وجود ندارد.)

زیبایه شناسی یونانی بر اساس تأکید بر نیل به صورت کمال آثار است

به همین دلیل چون صورت کمالی خلقت، کائنات و کل عالم هستی است، بنا بر عقیده «فیثاغوریان»، کمال کائنات ناشی از «هماهنگی» (هارمونی بر اساس تناسبات عددی و هندسی) است. پس نظم هستی همچون نظم موسیقی و هارمونیک است. از این رو بحث تناسبات دقیق هارمونیک که همان تناسبات طلایی است در کنار تقارن اصول بنیادین هنریونانی هستند.

در همین راستا، هر جا چشم بیننده چیزی را ببیند که صورت کمال گرای اثر را خدشه دار کند به کمک ترفندهایی با ایجاد خطای باصره این خدشه را رفع می کرده اند



جزئیات نما و خطای باصره

تریگلیف‌ها
و متوپ‌ها
و فاصله ستون‌ها
که در دو انتها
کم می‌شوند.

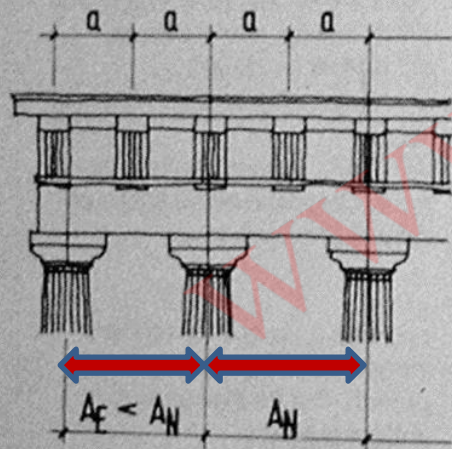

12 Lösung des Eckproblems beim dorischen Tempel: gleicher Abstand der Triglyphen, verringerter Abstand der Ecksäule

12 Resolution of corner detail problem in Doric temple: triglyphs at equal centres; column spacing reduced at corner

13 Lösung des Eckproblems bei der Alumni Memorial Hall des IIT in Chicago: gleicher Abstand der vertikalen Profile der Stahlfachwerkwand, gleicher Abstand der Stützen

13 Corner detail in Alumni Memorial Hall, IIT, Chicago: vertical steel sections of lattice framework at equal centres; load bearing columns also at equal centres

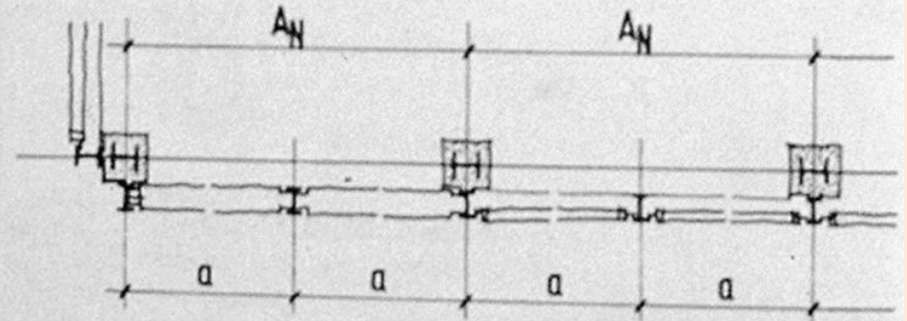

خمش نامحسوس ستون‌ها و ایجاد خطای باصره در پانتئون

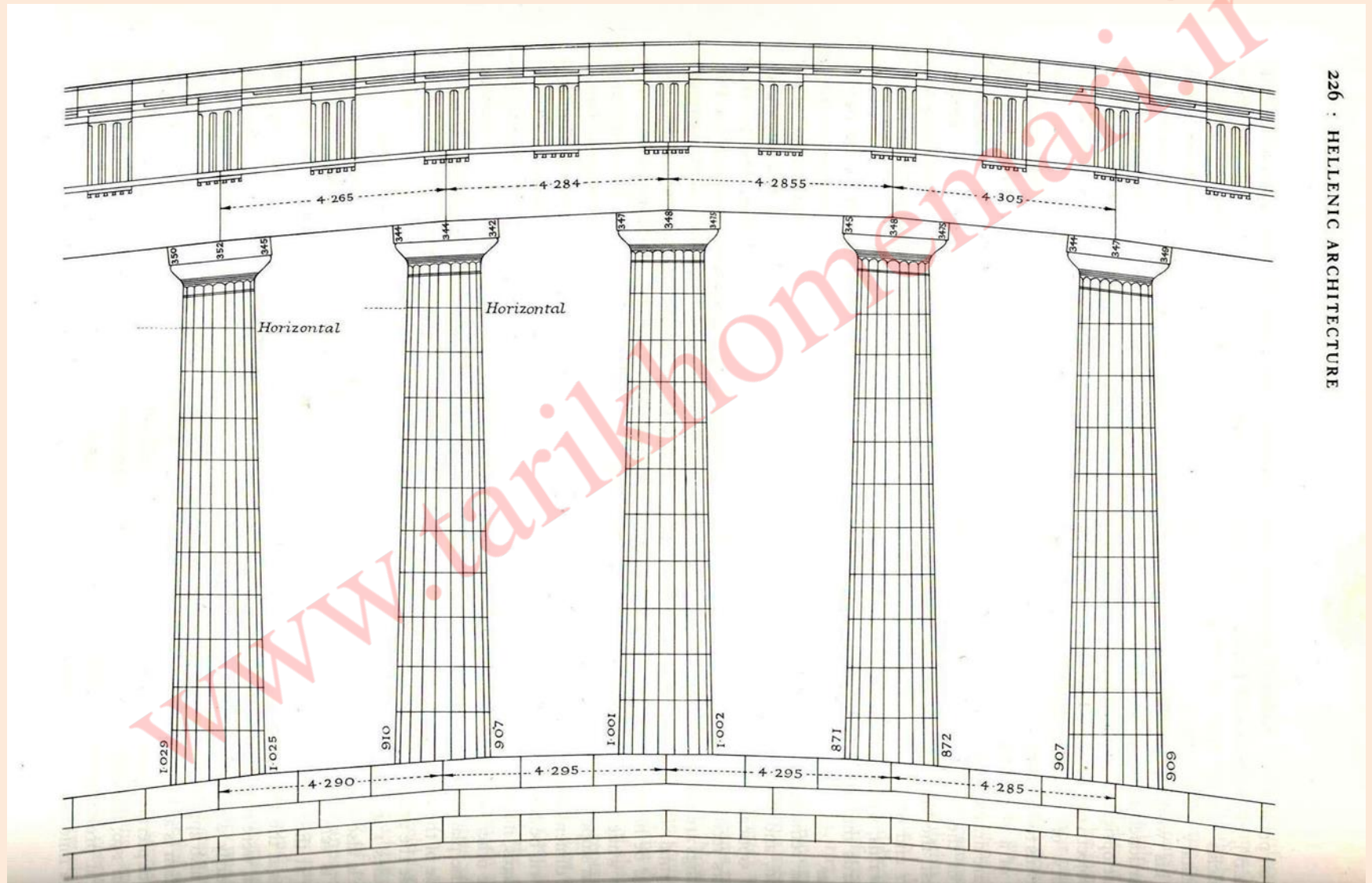

تحلیل تناسبات پارتنون بر مبنای روش ریاضی «فیبوناچی»

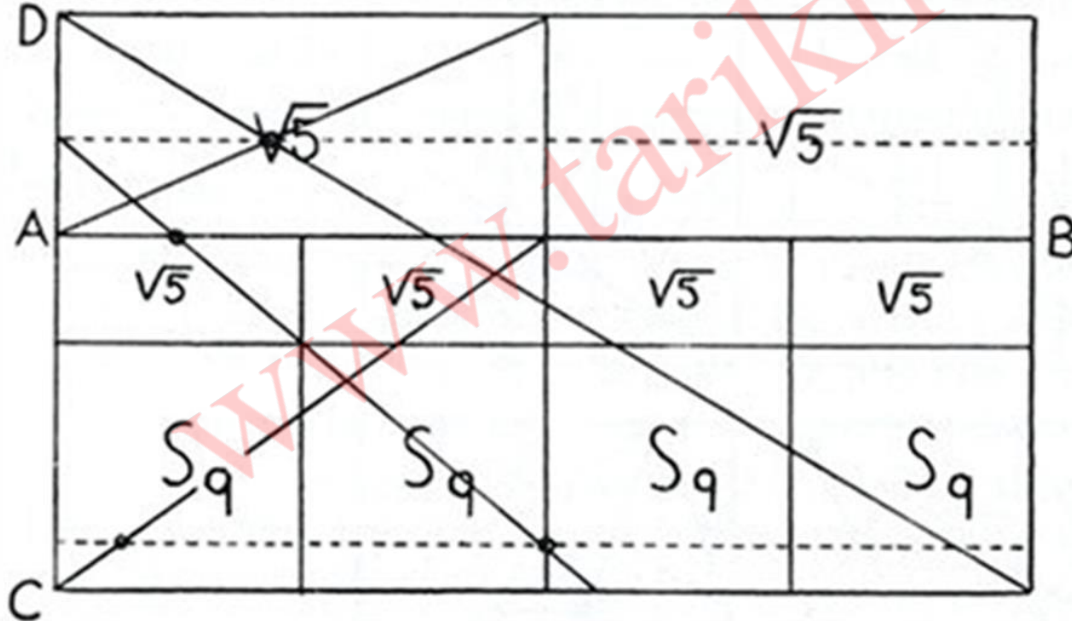
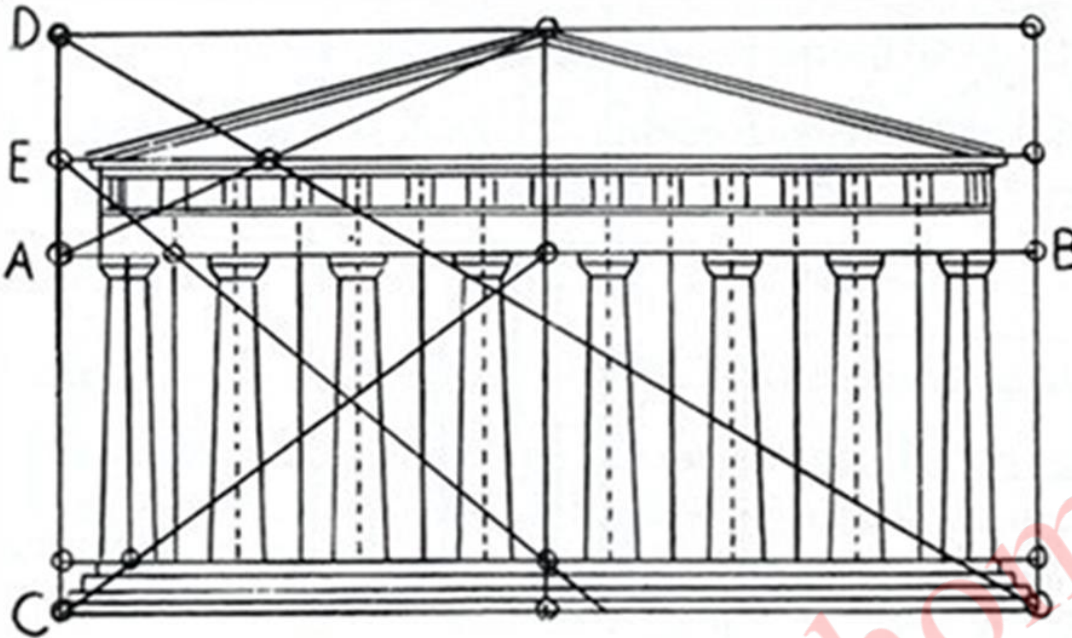

فیبوناچی این تناسبات و قاعدۀ آن را
هزار و هفتصد سال بعد و در طبیعۀ
رنسانس (۱۲۰۲) کشف کرد

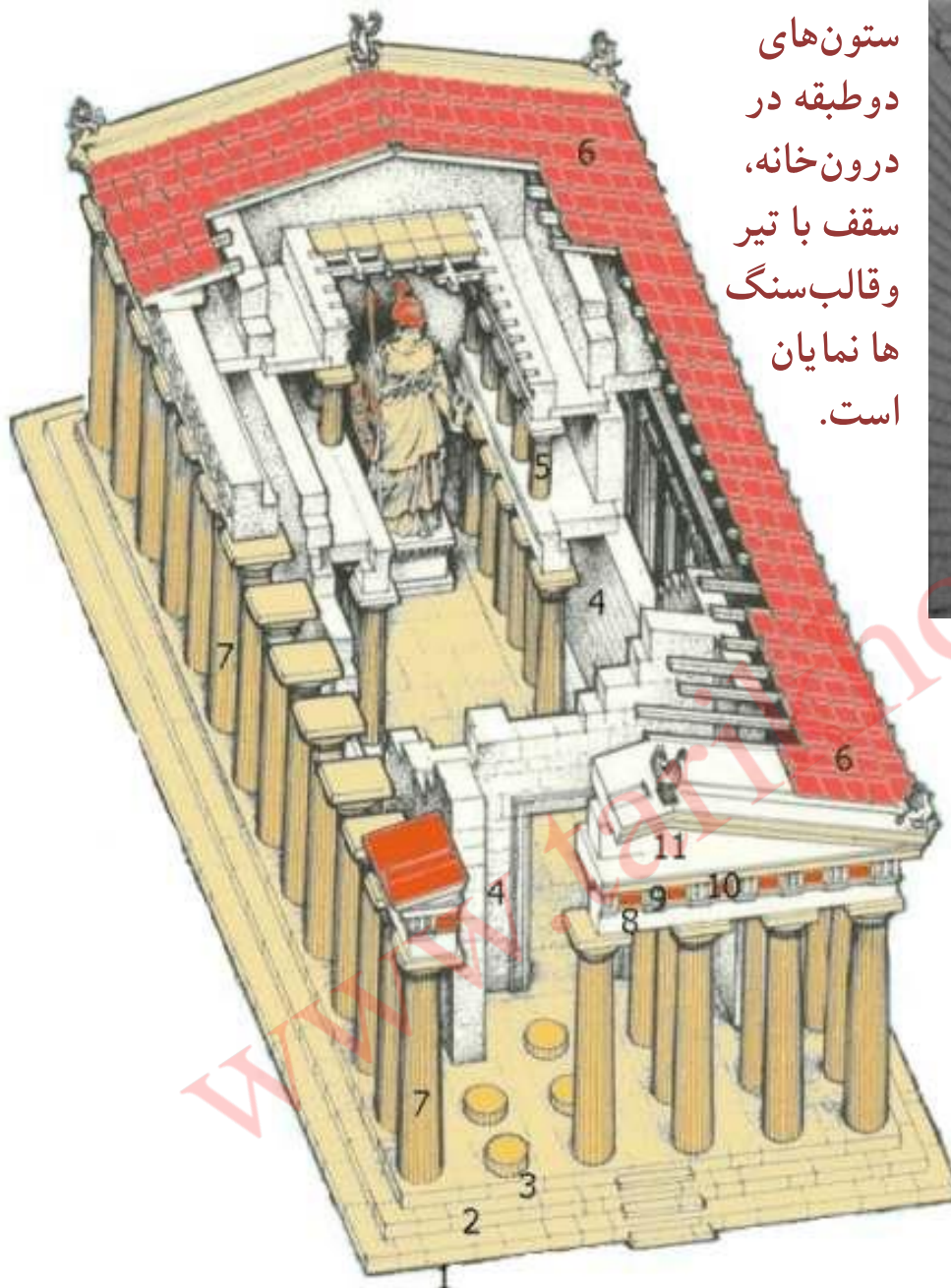

ستون‌های
دو طبقه در
درون خانه،
سقف با تیر
و قالب سنگ
ها نمایان
است.



جزئیات سازه و ساخت :

سازه تیرستونی با کمک دیوار باربر جداره،
سقفی با تیرهای سنگی و قالب سنگ‌های
تو خالی جعبه‌ای شکل را تحمل می‌کند، بام
شیب‌دار با سازه چوبی و روکش سفالی است.
مجسمه بسیار عظیم آتنا بر روی یک سکو یا
پدستال **pedestal** در درون‌خانه است.

درونخانه : ستونها، تیرها و بلوک‌هاک سنگی سقف

گمان می‌رود کاربرد ستون دو طبقه به دلیل رعایت تناسب ظریف برای ستون‌های درونی و ایجاد گشادگی بیشتر بوده‌است، زیرا ستون یکپارچه تا زیر سقف، به علت ارتفاع زیاد، تنومند و نامتناسب با فضا می‌شده است.

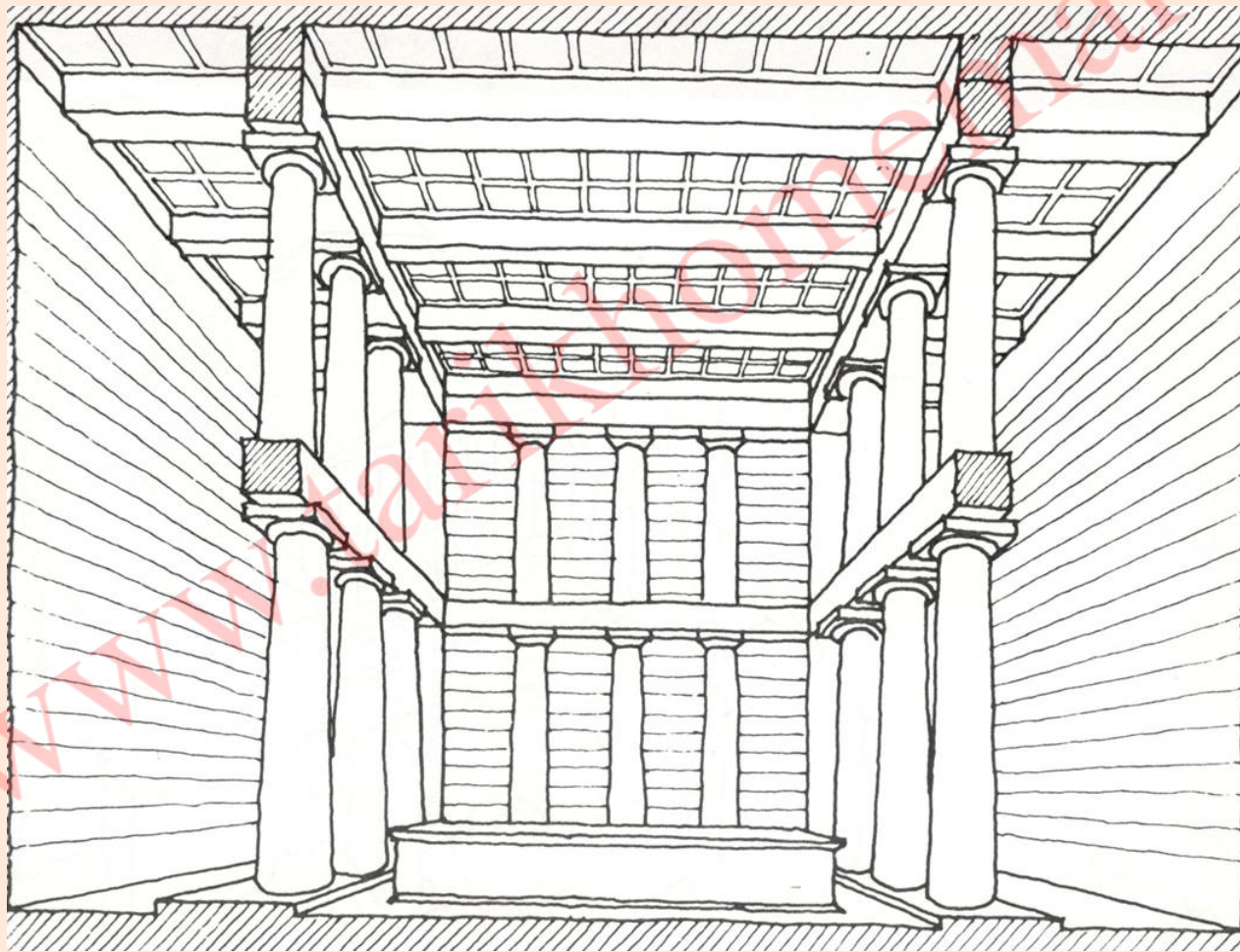

جزئیات سازه و تزئینات : حجاری‌ها در معابد یونانی رنگامیزی شده، بوده‌اند.



بازسازگ نقش برجسته‌هاک رنگین درونخانهء پارتنون

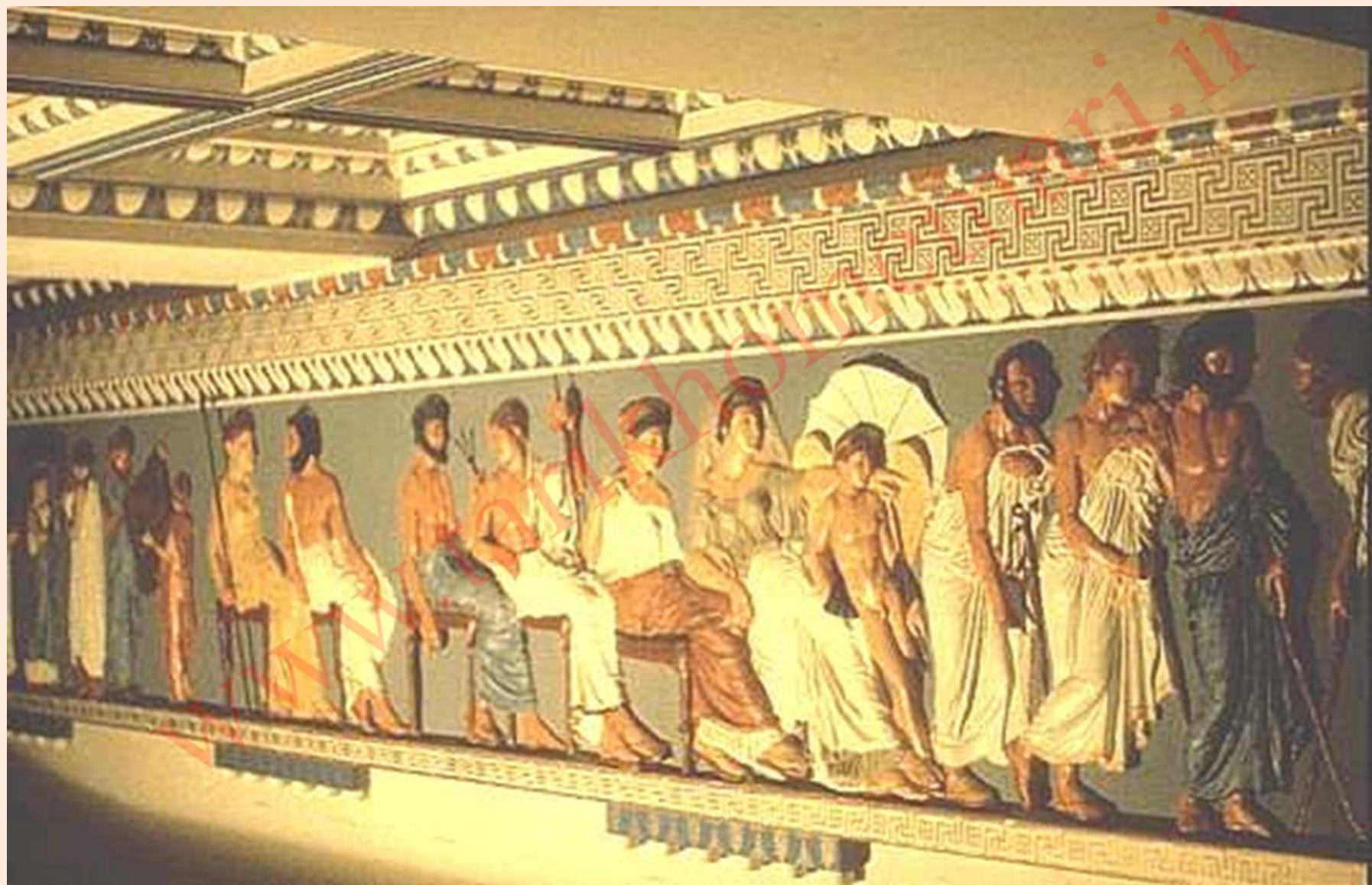

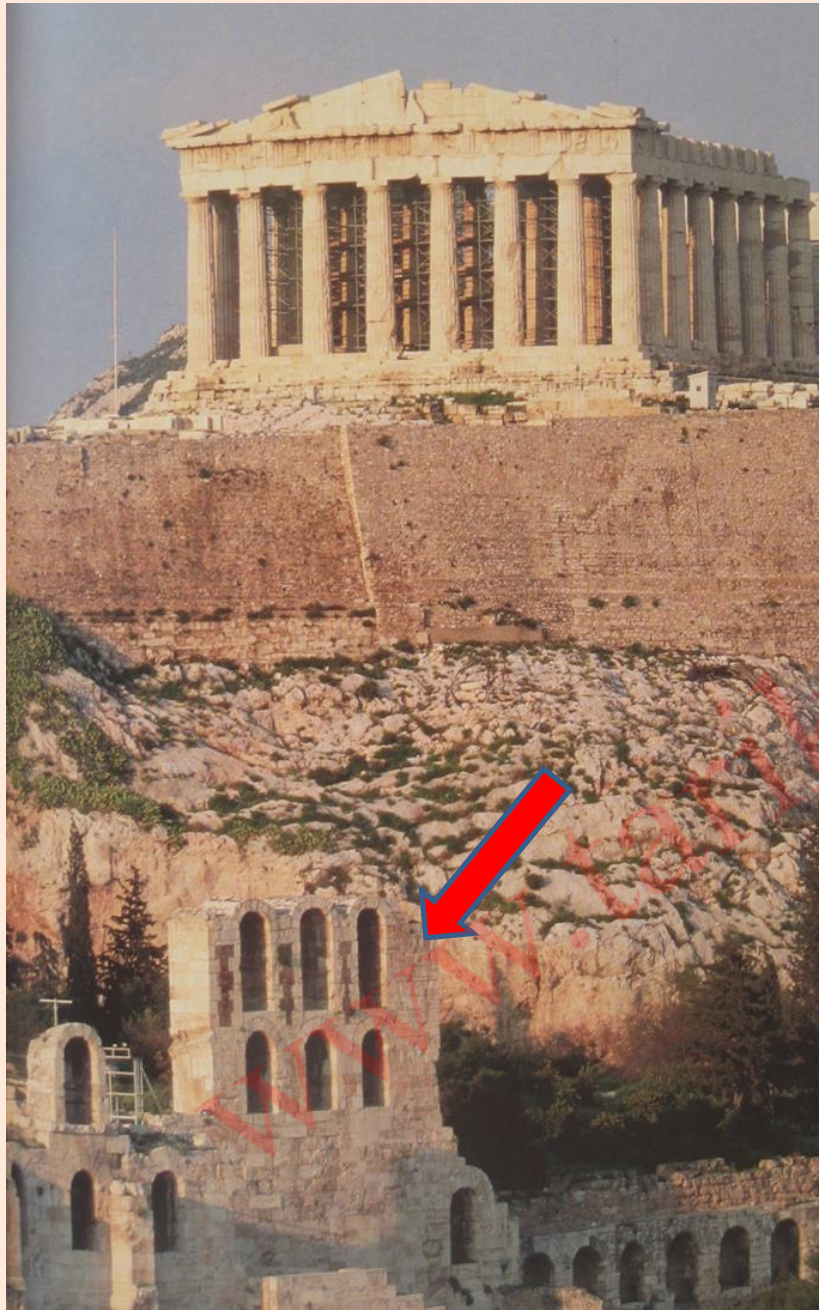

زیر: بازسازی موزه‌ای درونخانهٔ معبد پارتنون
چپ: وضعیت امروزی پارتنون
پایینِ عکسِ سمت چپ خرابه‌هایی با طاق و قوس از
دورهٔ روم باستان هستند.



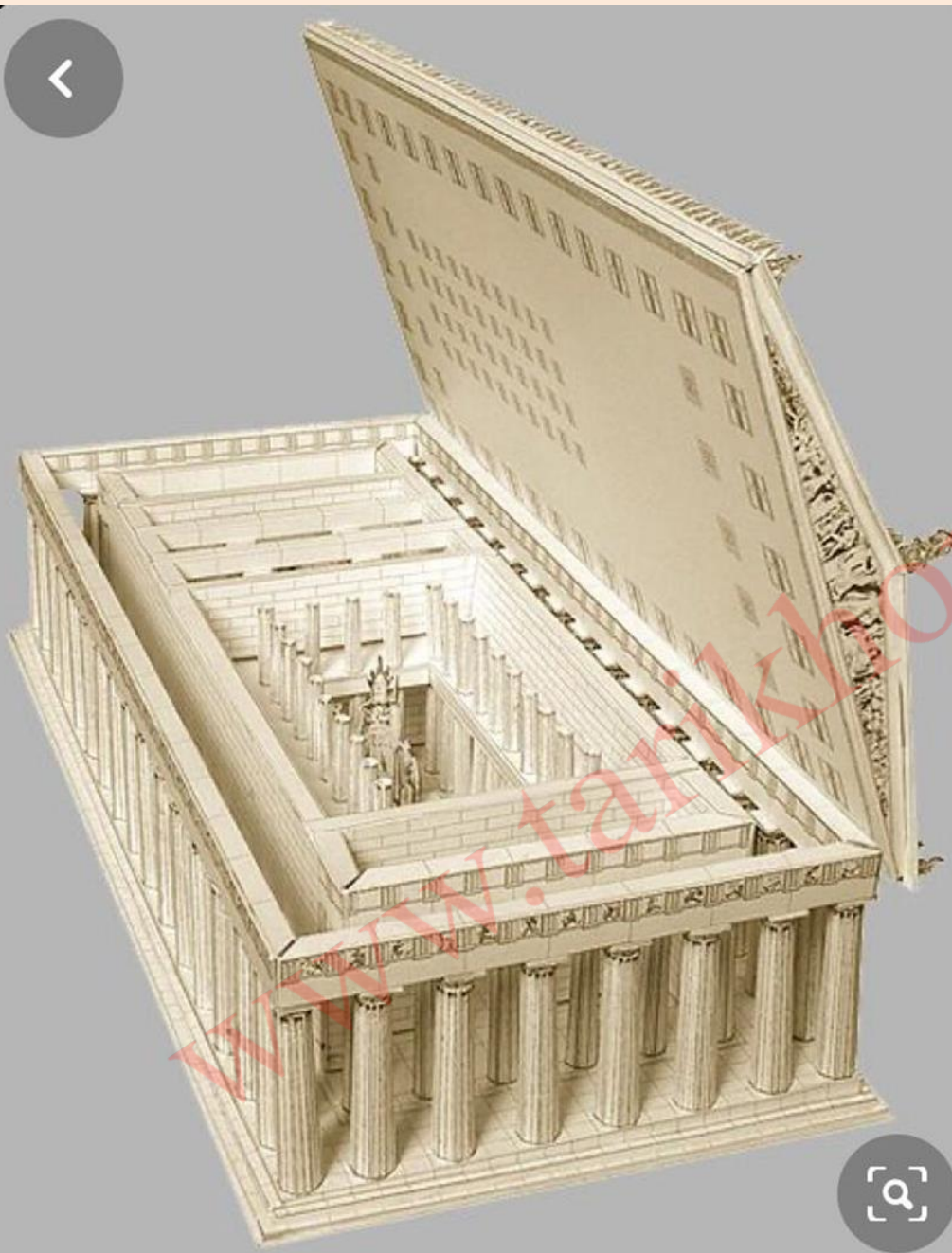

پارتنون به مثابه یک محفظه یا جعبه جواهر

در یونان کلاسیک، بنای معبد
تمثیلی از خود الهه است و شأنی
والا دارد چون اثری والا را در
خود حفظ می کند و از این رو
اعمال عبادی در مقابل بنا انجام
می شود.

بخش دوم:
شیوه‌ها و معماری یونان

www.tarikhhomeemari.ir

سه شیوه در معماری یونان

معماری بناها را براساس نظام یا شیوه حاکم بر طراحی ستون‌هایشان دسته‌بندی کرده‌اند.

هر نظام به ابتکار یک قوم پدید آمده و به نام همان قوم که زیرشاخه‌ای از قوم هلنی بوده، نامیده شده است:

- دوریک یا دوریسی (منسوب به قوم دوری)

- یونیک یا آیونیایی (منسوب به قوم آیونی)

کرنتی یا کرنتین (منسوب به قوم کرنتی) [در عربی و فارسی «قُرْنَطی»]

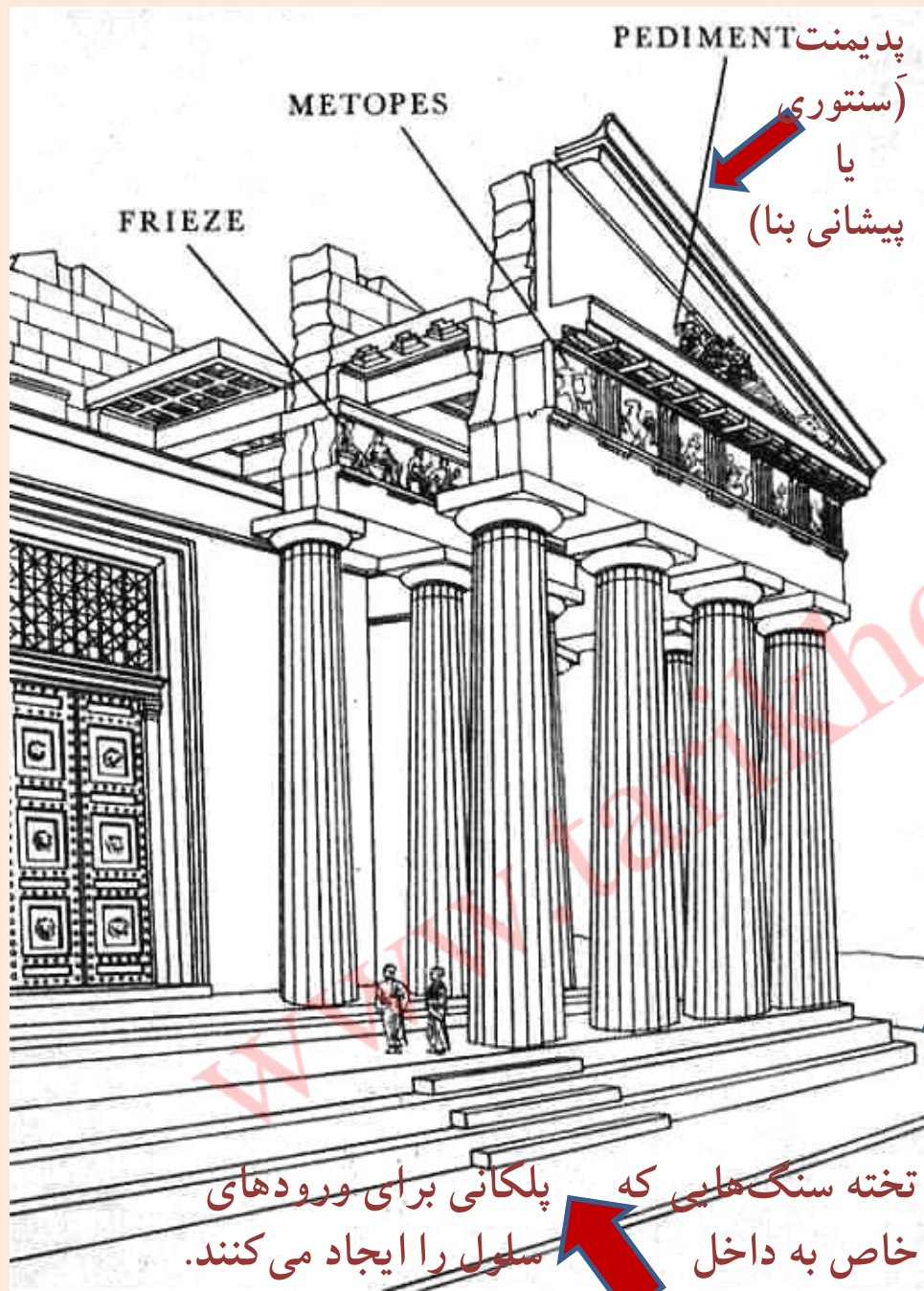

جزئیات
شیوه دوریک

Stylobet یا
سکوی سه پلکانی بنا

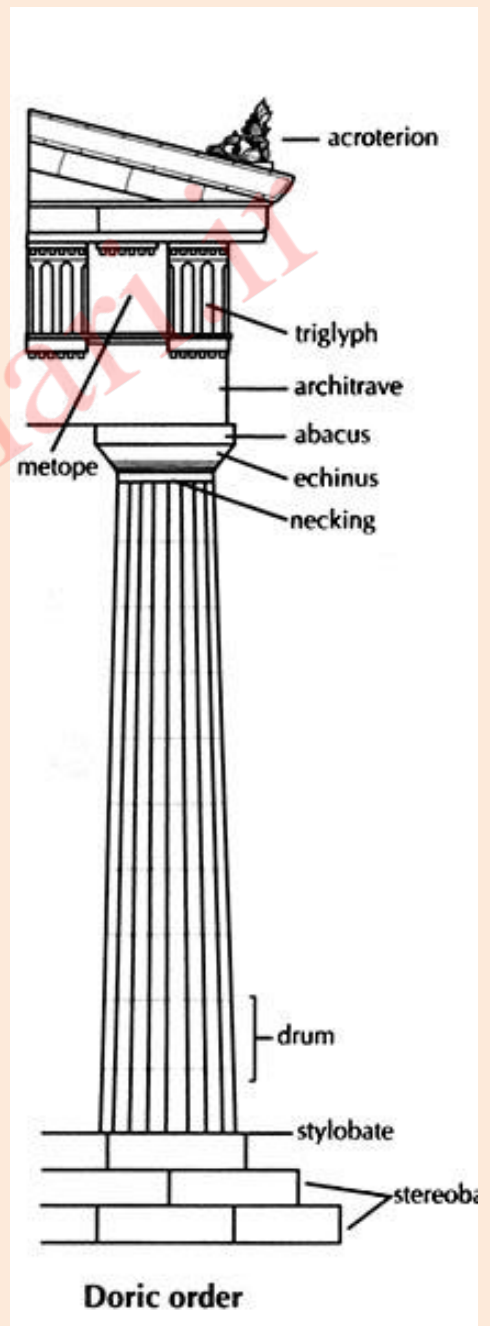

شیوه دوریک

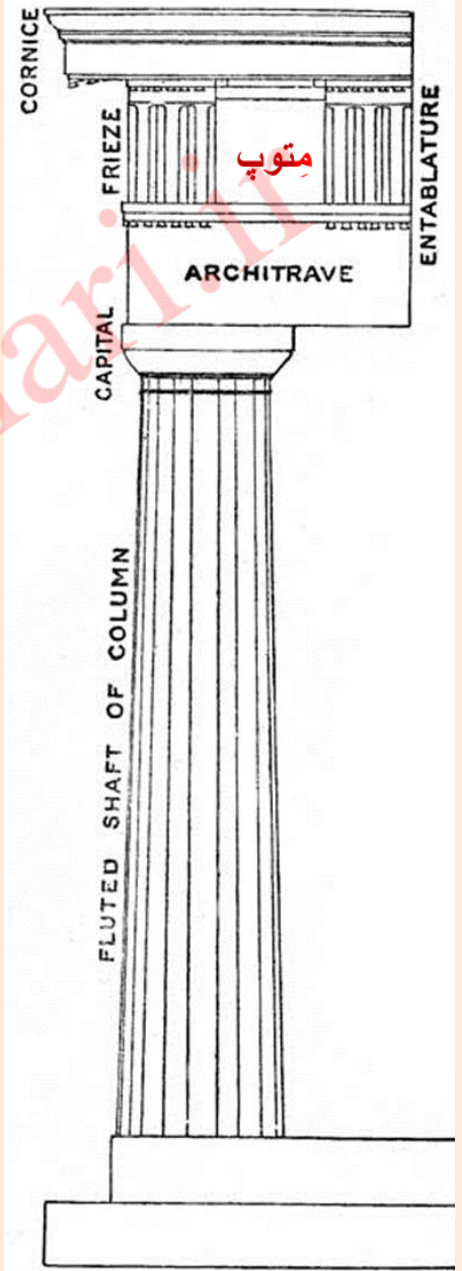
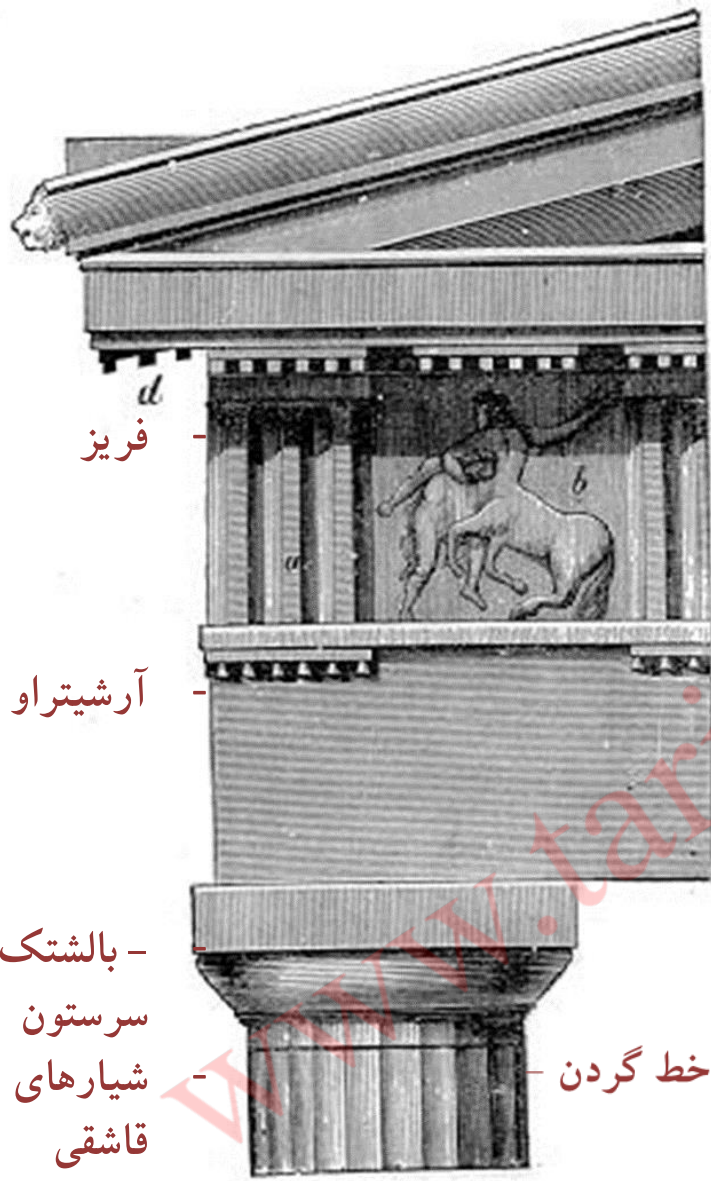

حجاری‌ها رنگامیزی شده بوده‌اند.

The Doric Order in the Parthenon at Athens

Diagram of Doric order. (After Grinnell)

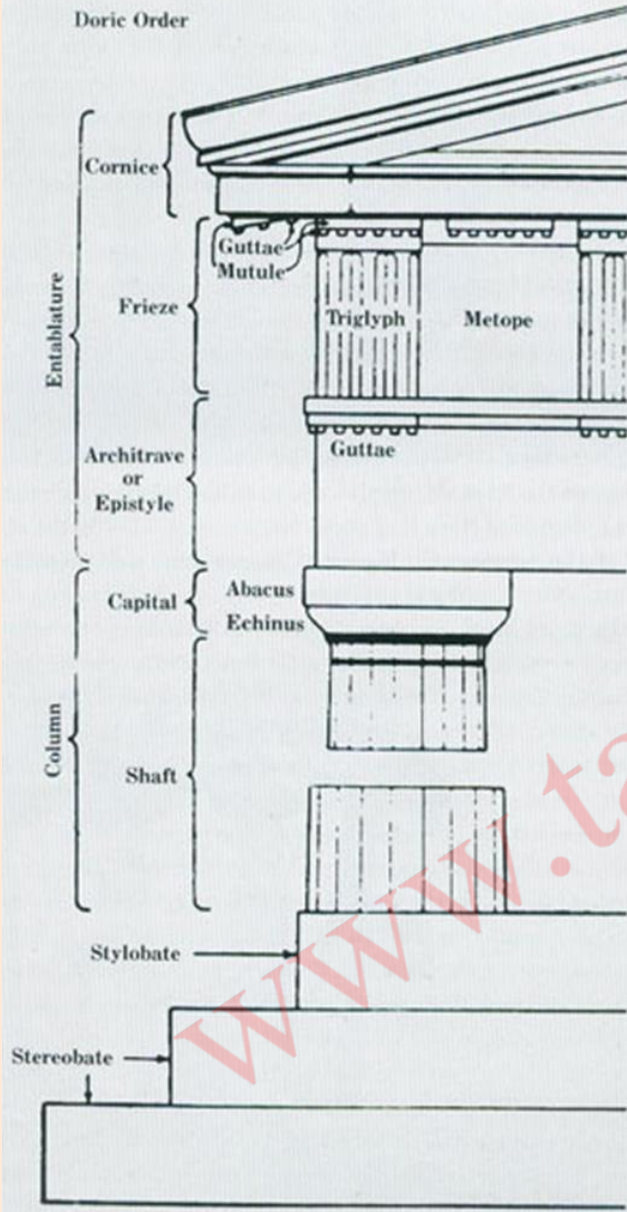

ادامهء شیوهٔ دوریک

چپ: جزئیات نما با نامشان

پایین: بازسازی تصویری پارتنون

فضای مقابل معبد محل اجرای مراسم و تقدیم هدایا، در گوشهٔ چپ تصویر یک آبنا به چشم می خورد.

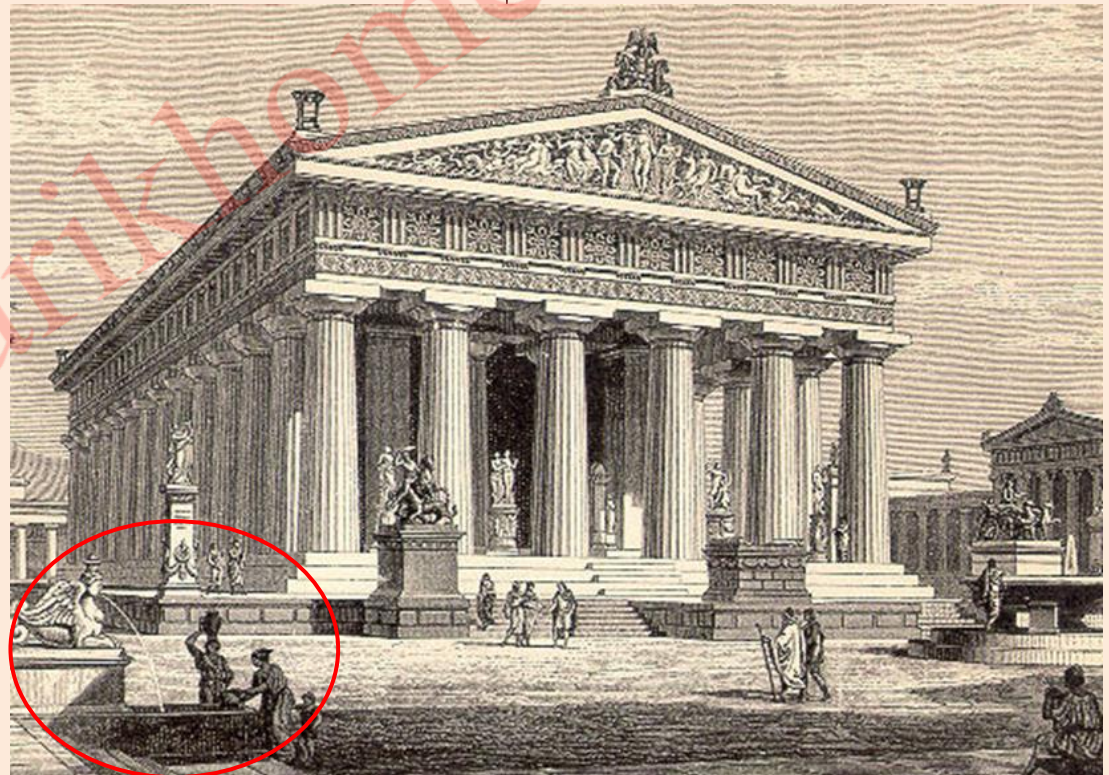



معبد دوریک کهن

«هرا» در پستوم

۵۵۰ BC

هگزا استیل

تعداد ستون‌ها در طول ۱۴ است

معبد دوریک

«هفایستوس»

هگزا استیل ۴۱۵ BC

(مرمت شده)

در معابد یونانی کلاسیک، تعداد ستون‌های طول معبد یکی بیشتر از دو برابر ستون‌های عرض است.



معبد، Theseus در آتن، شیوه دوریک و هگزا استیل

معابد قدیمی تراز پارتنون، غالباً هگزا استیل یعنی ۶ ستونه‌اند و ۱۳ ستون در طول دارند.

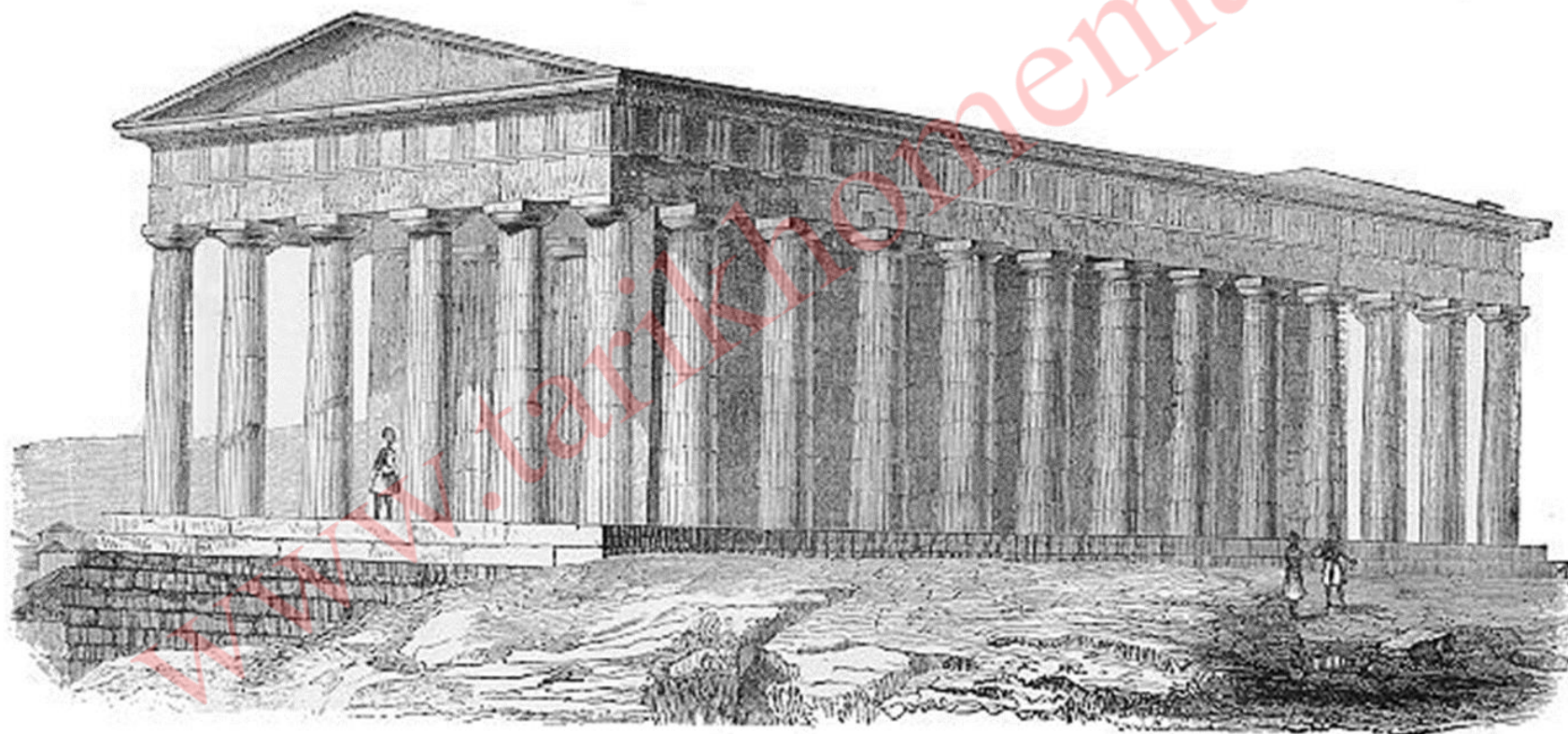

View of the Temple of Theseus at Athens.

شیوه یونیک (آیونیاپ)

تناسبات ستون

در شیوه یونیک
منطبق بر تناسبات هیکل
زنانه بوده است

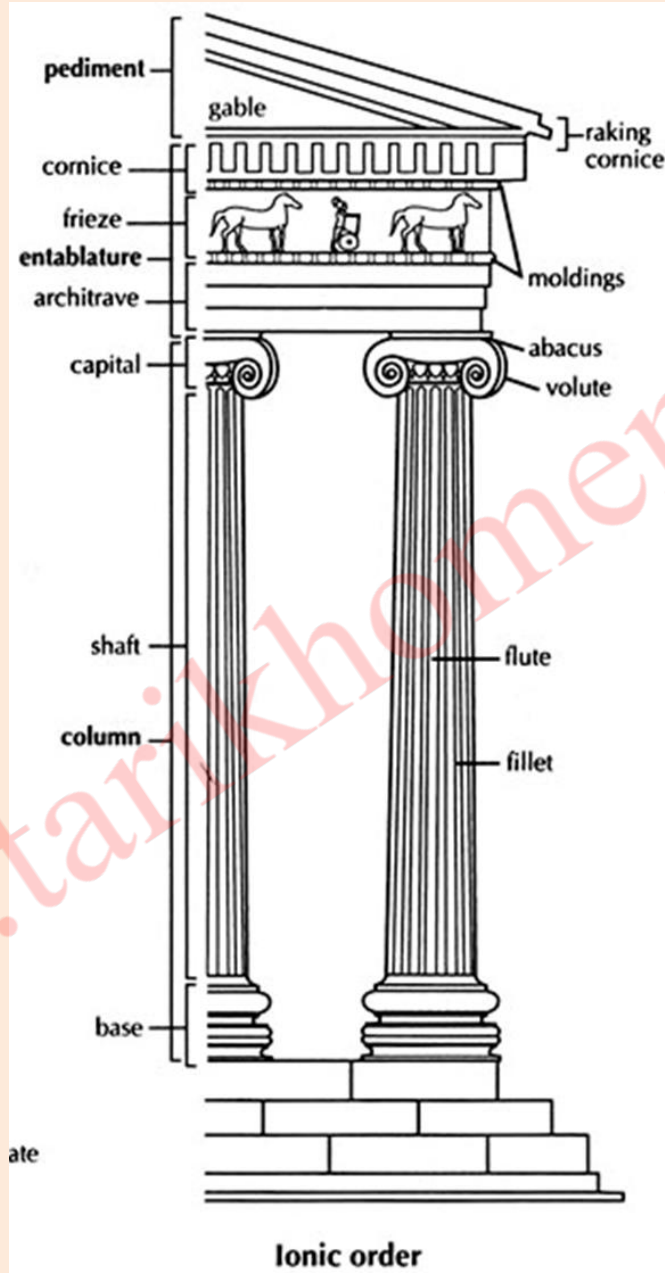
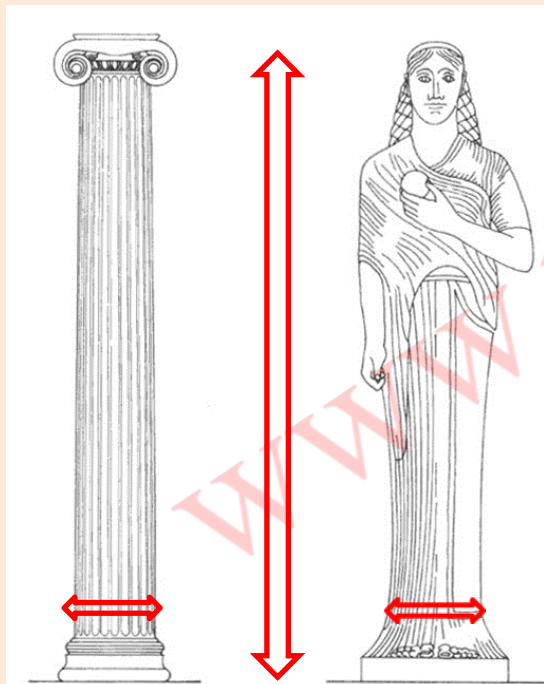

معبد «آتنانیکه»

در آتن

«نیکه» الهه پیروزی به
صورت زنی بالدار است.



شیوه یونیک

(معبد آتنانیکه در اکروپولیس آتن)



Ionic Pillar in the Erechtheum at

معبد کوچک آتنانیکه

در اکروپولیس آتن
«تترا استیل» به شیوه یونیک با الگوی
مگارونی (غیر دورستونی)



«مگارون» الگوی قدیمه ترین بناهاک یونانیه اعم از مسکن یا معبد

اتاقی یا تالار مستطیل شکلی که به یک یا دو ایوان ستون دار باز می شده است، مگارون نام داشته که، الگوی تالار کاخ های کهن در یونان و نیز الگوی نخستین معابد و همچنین هسته اصلی خانه یونانی بوده است.

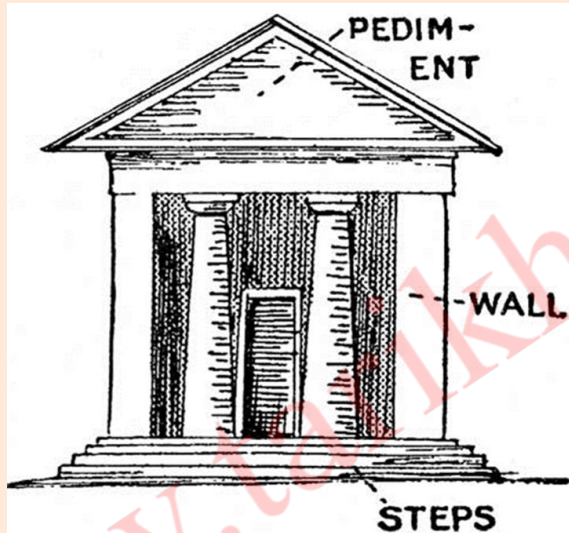
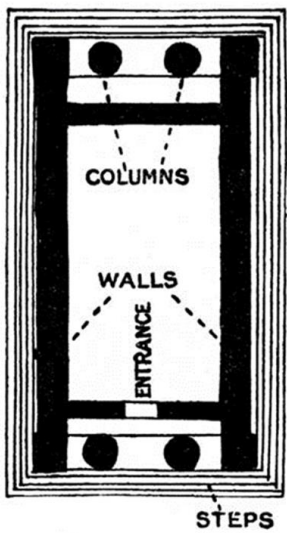

پلان مگارون دوریک

نمای یک مگارون دوریک

معبد آتنا نیکه آتن با الگوی مگارونی و شیوه یونیک

شیوه یونیک

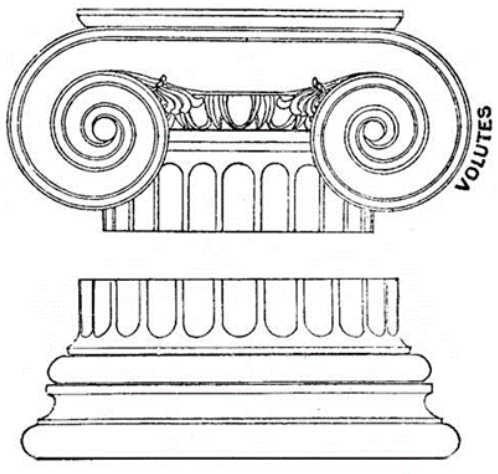

- راست: شیوه یونیک در اریختوم
- راست پایین: پایه ستون یونیک
- پایین: جزئیات آنتابلمان، سرستون و پایه ستون به شیوه یونیک.
- چپ بالا: نمای سرستون یونیک و پایه ستون.
- چپ وسط: نمای سرستون یونیک در ردیف‌ها.
- چپ پایین: سرستون یونیک در کنج‌ها.

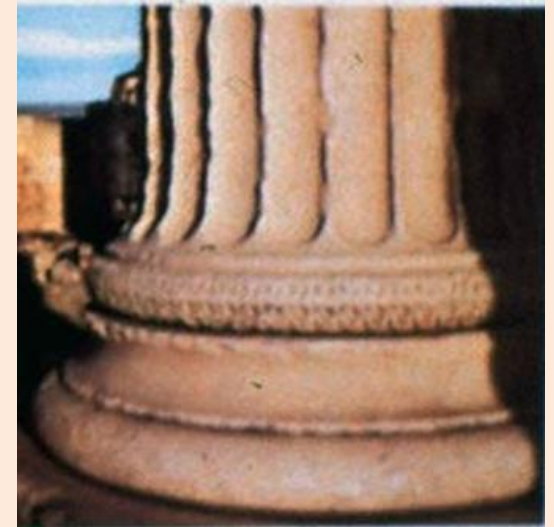
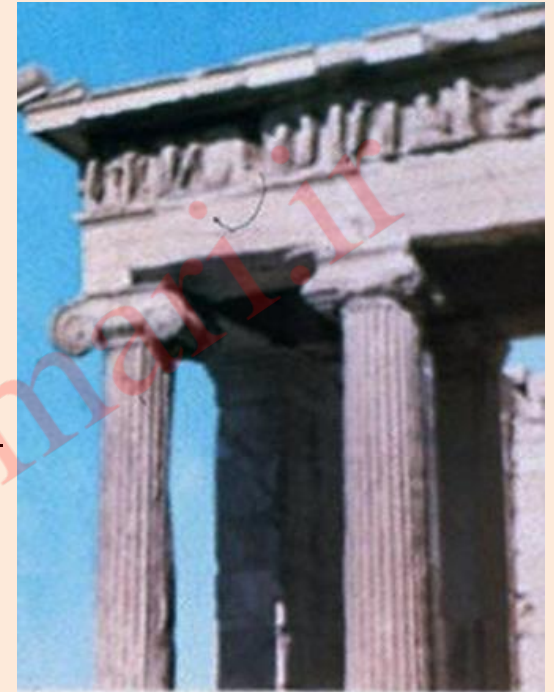
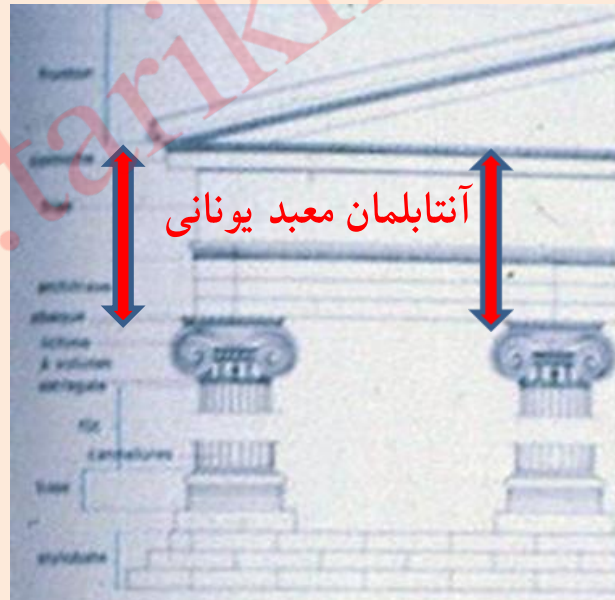
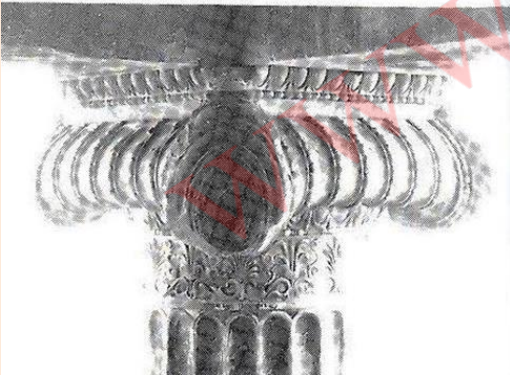
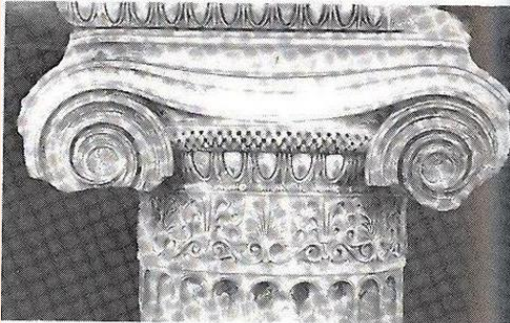

جلوہء بیرونی یک معبد اکتا استیل به شیوہ یونیک

(متعلق به دورہ ہلنیستیک (بعد از دورہ کلاسیک)

(عظمت گرایبی و شکوہمندی ویژگی دورہ ہلنیستیک است)



شیوه گرتین (قرنطه)

حلزونی



برگ کنگری

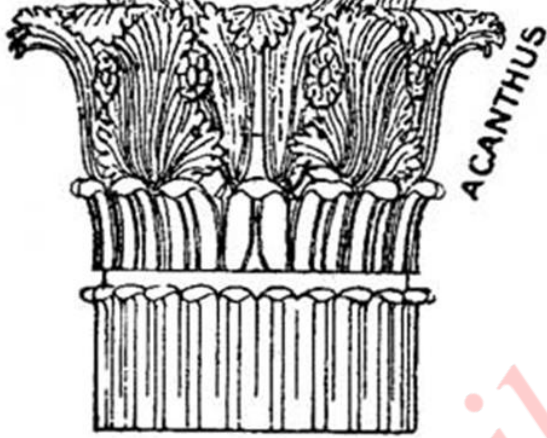

شیارهای
قاشقی بدنه



ریزه کاریهای
پایه

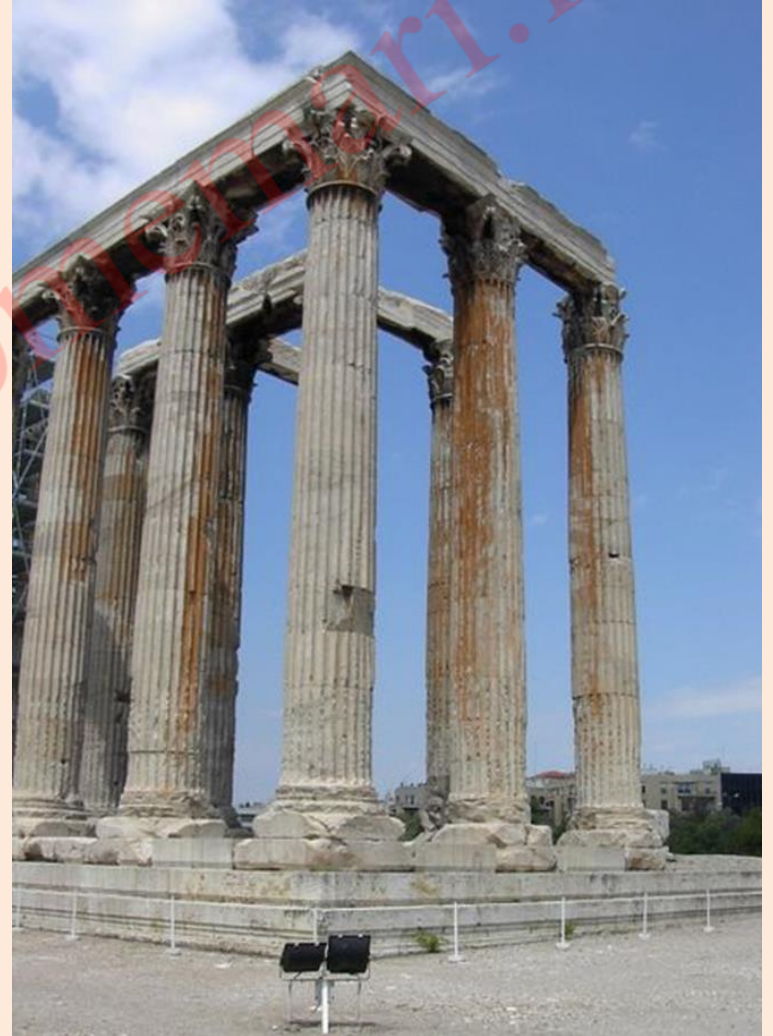
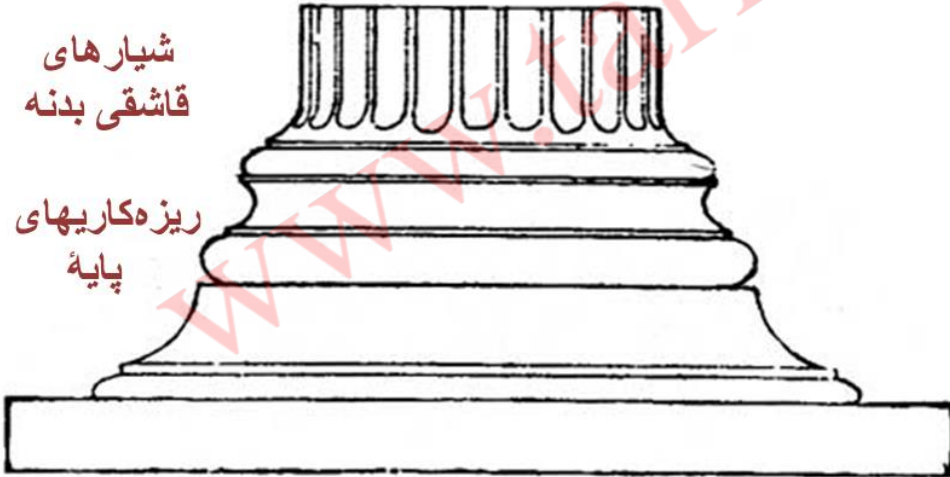

جزئیات

در این سه شیوه ستون‌ها به تدریج رعنا تر شده‌اند

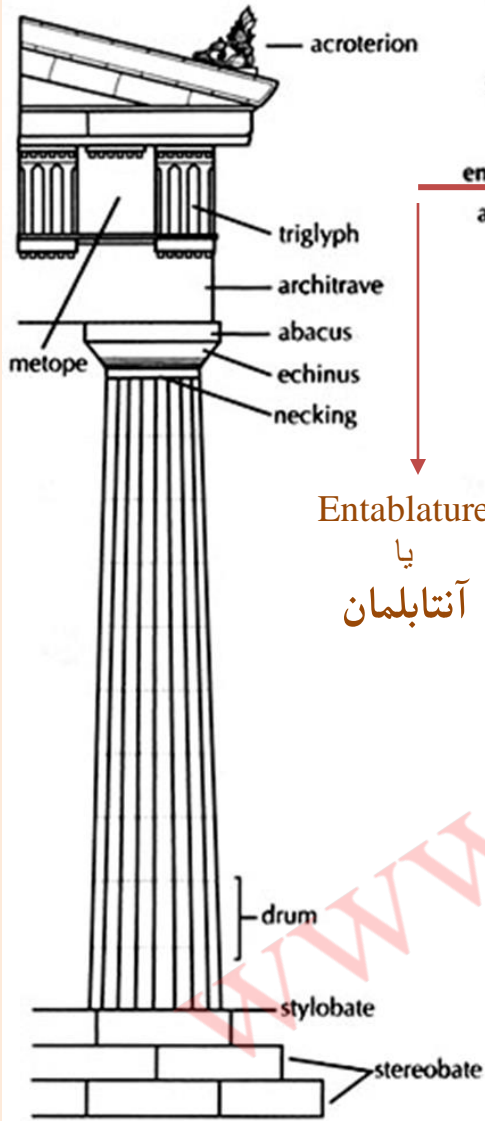

Doric order

Entablature
یا
آنتابلمان

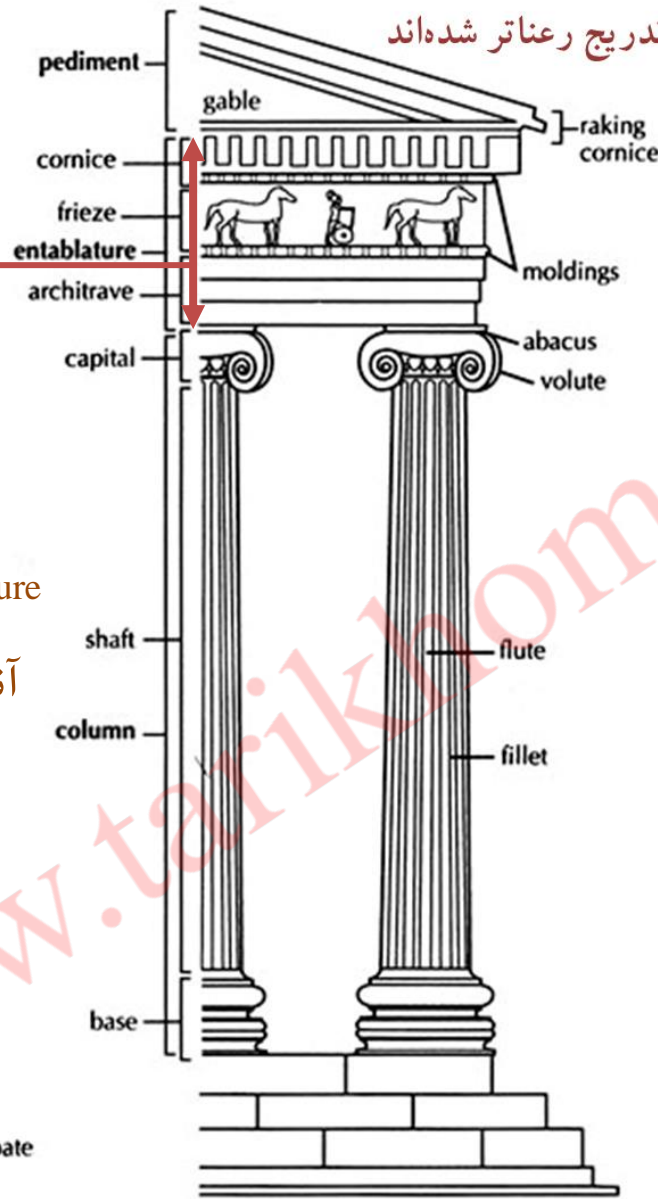

Ionic order

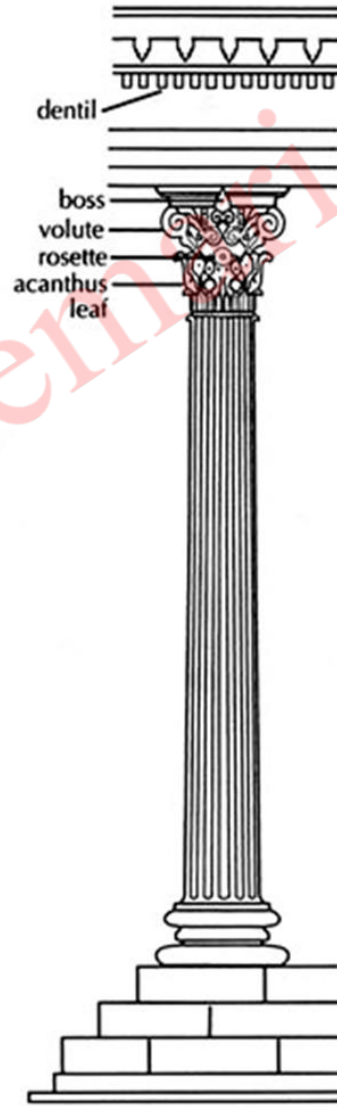

Corinthian order

در یونان

قدیمیترین

شیوه دوریک

و سپس

یونیک و آخر

سر کرنتین

بوده‌است.

این شیوه‌ها

قومی و

منطقه‌ای بودند

گرچه تقدم و

تأخر دارند اما

در دوره

کلاسیک

همزمان و در

همه مناطق

کار می‌شده‌اند

ГРЕЧЕСКОЕ ЗОДЧЕСТВО.

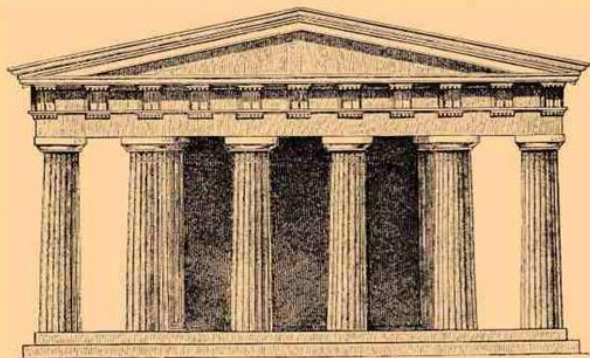

1. Храм Тезея в Афинах.

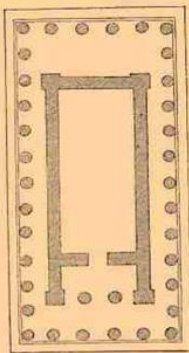

2. План храма Тезея в Афинах.



3. Коринтская капитель.



5. Коринтская капитель Эрехтеона в Афинах.



4. Дорическая капитель.



6. Коринтская капитель Паратенона в Афинах.



7 и 8. Фасад и план хорического павильона Лизикрата в Афинах.

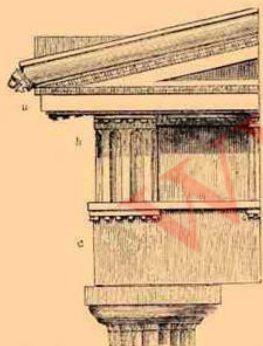

9. Дорический ордер: а—Коринь и угол фронтона, б—Фриз, в—Архитрав.



10. Коринтский ордер.

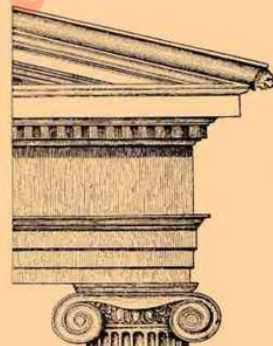

11. Ионический ордер.

تنوع با وجود استانداردها در جزئیات

معماری یونان باستان

ستون به صورت «شمايل زن» در گنجخانه سیفینها

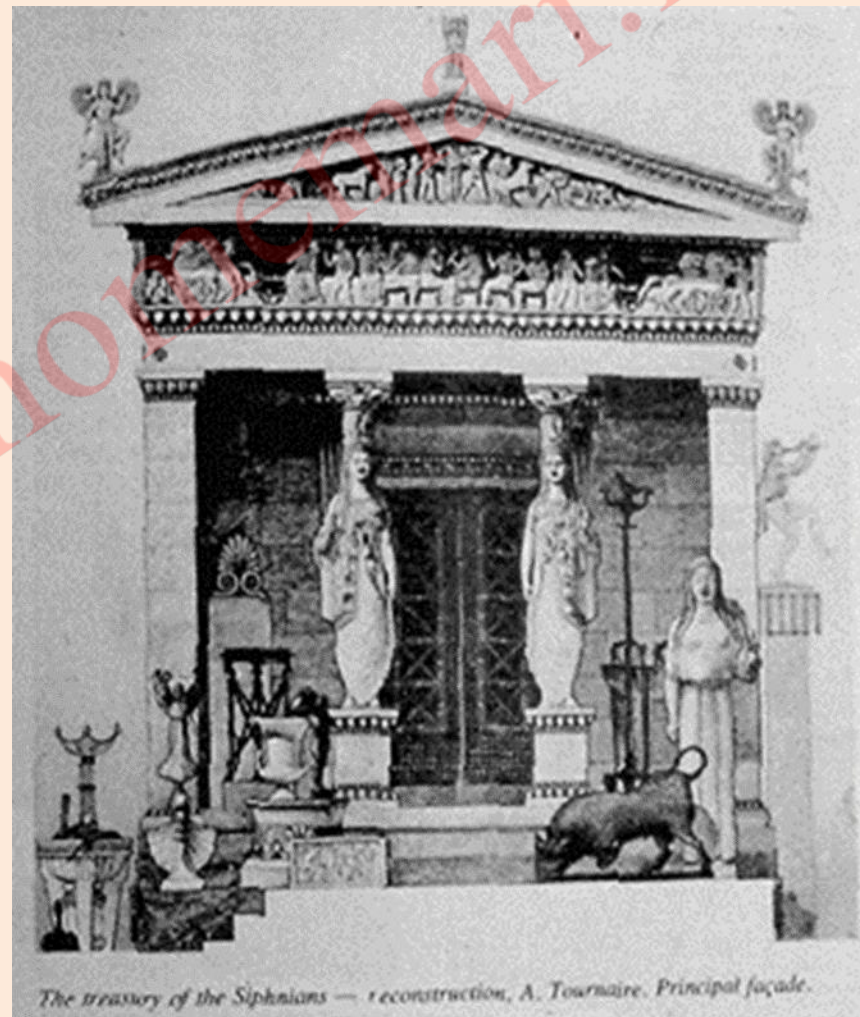

The treasury of the Siphnians — reconstruction, A. Tournaire. Principal façade.

کاریاتیدها در ارختئون (ارختئوم)



گفته شده مجسمه زنان دست بسته، نمایشی از تحقیر زنان ایرانی اسیر در جنگ است.

تمرین: تحلیل معبد ارختئوم (ارختئون) توسط دانشجویان



معبد «ارختنوم» در آکروپولیس، ترکیب سه حجم از سه جهت
ستون‌های یونیک درنمای دو حجم غیر دورستونی (مگارونی) با بالکنی با ستون‌های «کاریاتید»

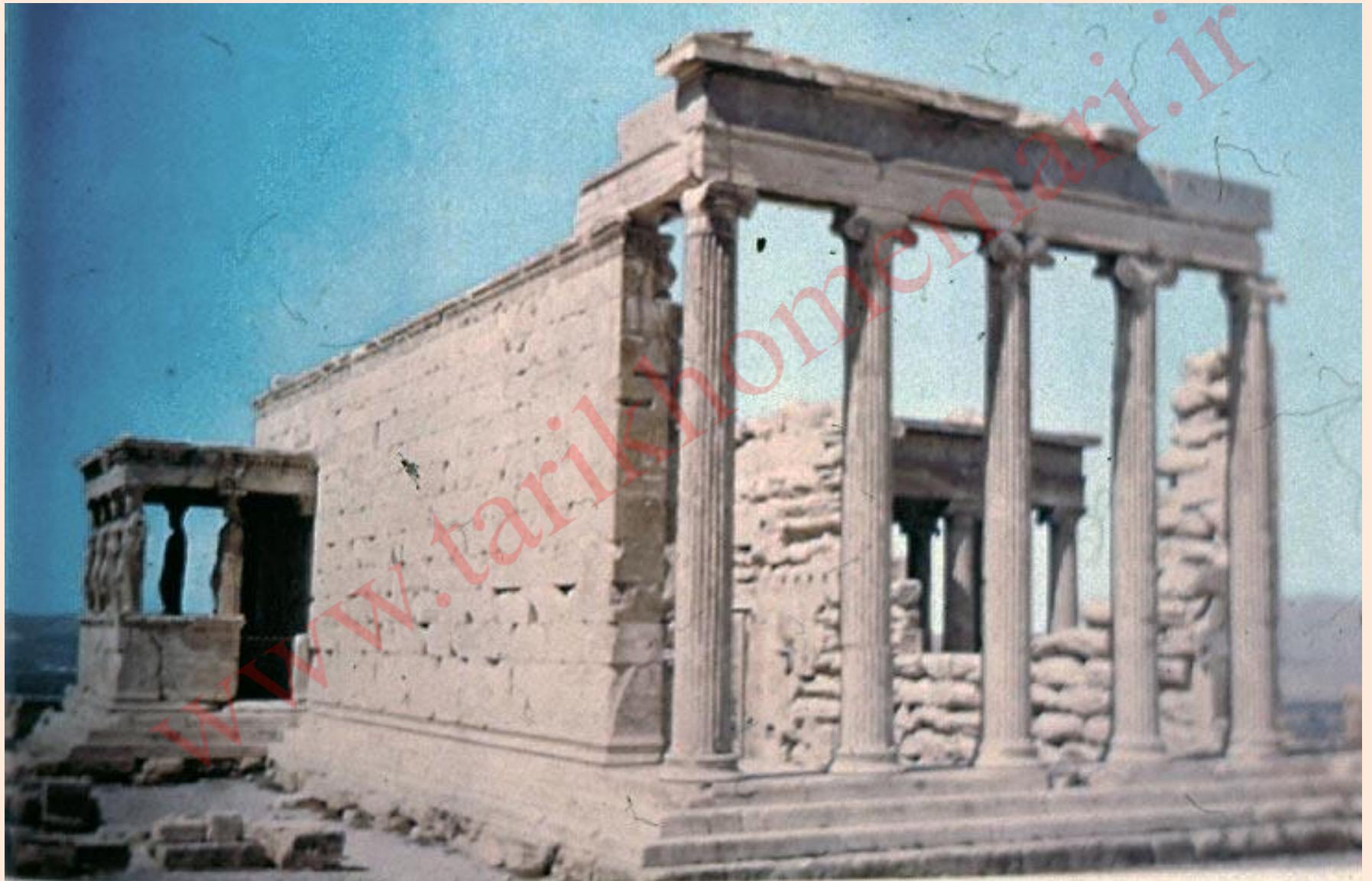

محل ارختئوم در آکروپولیس آتن

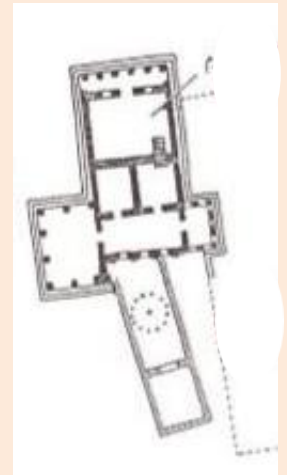
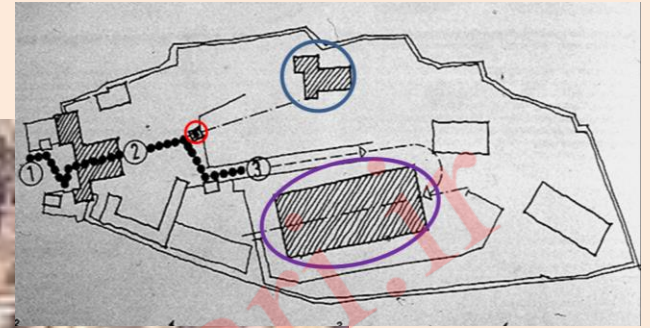

بالا: نقشهٔ معبد
ارختئوم
با پیدا کردن
مقاطع، طرح را
تحلیل کنید.

در معماری یونان :

ابعاد ستون و اجزای آن در هر شیوه، بر مبنای تناسبات معین بین ارتفاع ستون و قطر دایره کف ستون تعریف می‌شود.

این نسبت در ستون‌های دوریک عدد کوچکتر و در یونیک و کورنتین به تدریج بزرگتر می‌شود. یعنی ستون‌ها به تدریج باریک و بلندتر می‌شوند. قطر دایره کف ستون مدول هر بنا و تمام ابعاد افقی و عمودی بنا ضریبی از این مقدار است. یونانیان هنرهای بصری را همچون موسیقی دارای نظامی از تناسبات هارمونیک می‌دانستند، این معیار زیبایی شناسی یونانی تقلید ماهوی از نظام طبیعت بود.

چنان که ذکر شد، ستون مبنای زیبایی معماری در بناهای یونانی بود،
که علاوه بر نقش برقراری تناسبات هارمونیک، نقش ایجاد ریتم در بنا را هم داشت.
چشم‌انداز بنا از کنج و نماهای دورتا دور معابد یونانی اهمیت ویژه داشته است.
ریزه‌کاری‌های نمای یونانی مدیون عناصر و اجزای ستون و نیز عناصر افقی سازه است.

خداشناسی (میتولوژی) و زیبایی شناسی در یونان باستان

یونانیان باور داشتند که خدایان، جایگاهشان زمین و کوه المپ است و صورتی زمینی و خصائص انسانی دارند، خدایان خالق نبودند بلکه «رب النوع» یا صورت کمالی چیزهای زمینی بودند، زیبایی یا نیکی در هنر یونانی صورت کمالی عینیت‌های زمینی است و هنر تقلید ماهوی از طبیعت است

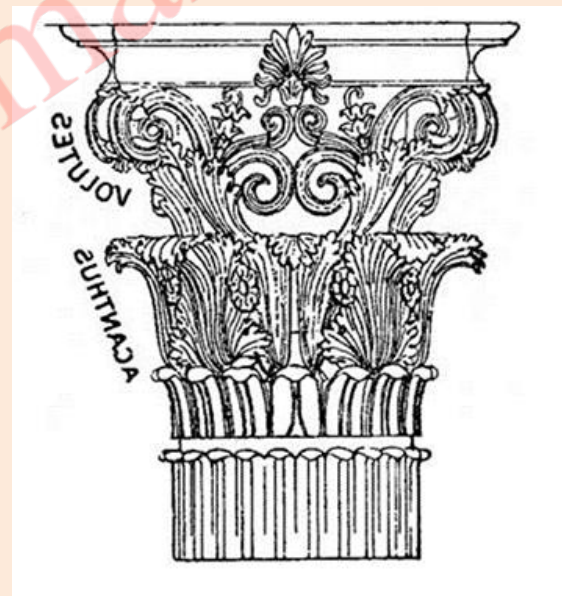

سرستون با الهام از نقوش گیاهی مجسمه آپولون در هیئت انسانی عادی

تعبیر یونانیان از هنر، تقلید (mimesis) از طبیعت، نه تقلید از عینیت، بلکه از ماهیت و نظام آن بود.
نظامی هارمونیک مبتنی بر ریاضی و تناسبات هندسی

شرح معابد دورستونی یا پرستیل (Peristyle) یونان کلاسیک

- ستون عنصر اصلی و نمایشی و کارکردی، در بناهای یونانی است.
- معابد یونانی عمدتاً دورستونی هستند، بخصوص در دوران کلاسیک در اوج تناسبات درست و ریزه کاری هایشان.
- معابد دورستونی، مستطیل، با رواقی پیرامونی و یک یا دو درونخانه هستند که ورود عمومی ندارند.
- معابد دورستونی: براساس تعداد ستون های جبهه عرضی اش نام گذاری می شود (پارتئون اکتا استیل است).
- نسبت طول به عرض معابد دورستونی کلاسیک حدود ۲ به ۱ است. یعنی قطر مستطیل رادیکال ۵ است.
- نسبت هایی را که براساس روابط رادیکال ۲ و رادیکال ۵ هستند، نسبت های طلایی نامیده اند.
- معابد دورستونی روی یک سکوی پلکانی قرار گرفته اند و به آرامی و پله پله روی زمین می نشینند. (خط زمین نرم)
- خط آسمان معابد دورستونی در اضلاع طویل صاف و افقی و در دو وجه عرضی مثلثی شکل است: نمایشی از شیب بام و نیز اشاره ای نمادین به تاج درخت و در عین حال روایتگر الوهیت است. (تمثیل حرکت از بالا به پایین)
- در معابد دورستونی دو نمای جبهه عرضی، بخش اصلی نمایش مفهوم بنا هستند: هم نماد اولوهیت و هم شمایی از درخت براساس تقلید از ذات طبیعت (**mimesis**)، سنتوری نمایش تاج درخت، بدنه قائم متشکل از ستون ها، نمایش تنه درخت و سکوی پلکانی، نمایشی از نحوه اتصال درخت به زمین است. «در بناهای یونانی بدنه ستون، پایه ستون و سرستون را هم به درخت تشبیه کرده اند».
- تمرین دانشجویی: ترسیم شماتیک درخت و مقایسه آن با نمای معبد یونانی و ستون یونانی و مقایسه نحوه تقلید از طبیعت در مصر و یونان

خط آسمان در پهلوها افقی است و در عرض مثلث شکل

سطح مثلث سنتوری (پدیمنت) فضای مناسبی برای روایتگری به کمک مجسمه است. سطح نواری از بالای سرستون‌ها که با آرشیتراو (ردیف تیرهای سنگی باربر) شروع می‌شود تا زیر قرنیز مثلثی پیشانی (پدیمنت) سطحی شامل نوارهای زینت یافته با عناصر معناداری است که دور بنا می‌چرخد و به آن «آنتابلمان» (entablature) می‌گویند.

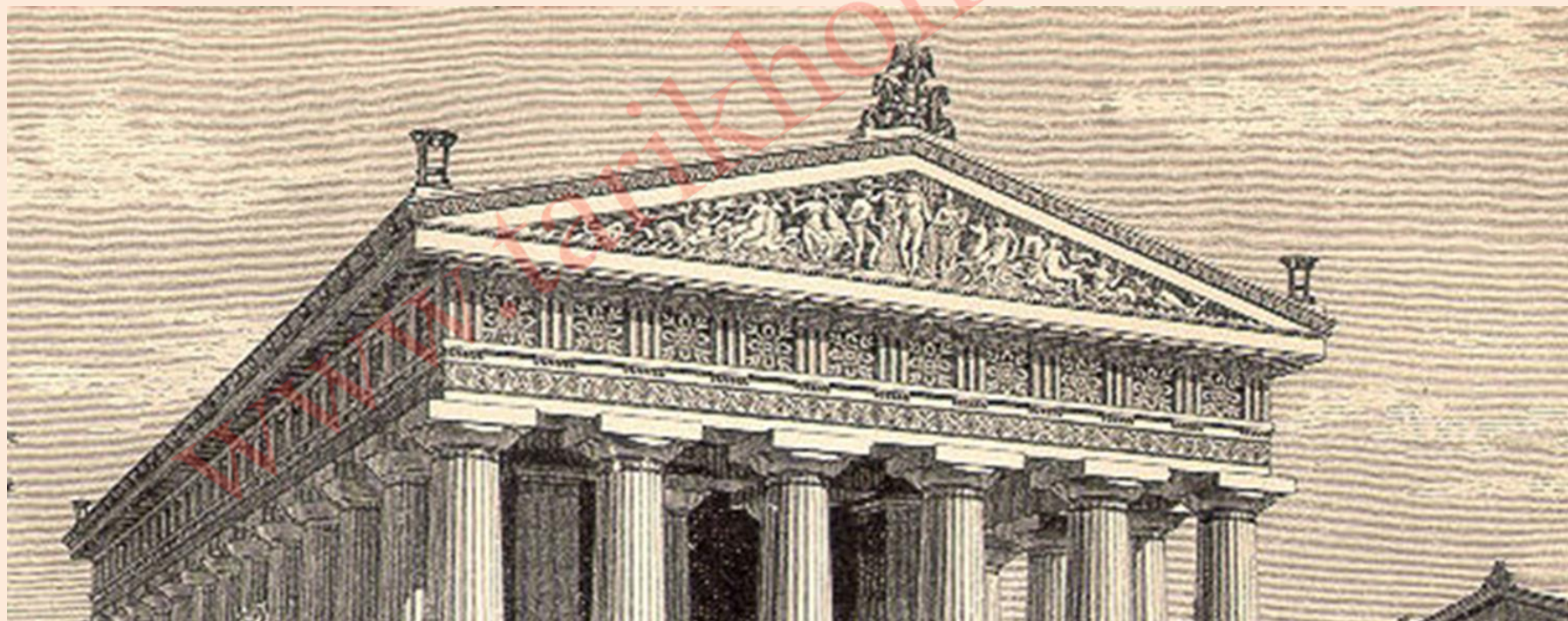

پارتنون: معبد دورستونی، به شیوه دوریک و اکتا استیل

سنتوری ناپدید شده است. خطوط افقی درز قطعه سنگ‌های ستون‌ها بر اثر سایش، بیشتر دیده می‌شوند، شیارهای عمودی هم در تصویر مشهودند.



مگارون

ریشه‌ الگوی دورستونی و شکل درونخانه در معابد یونانی

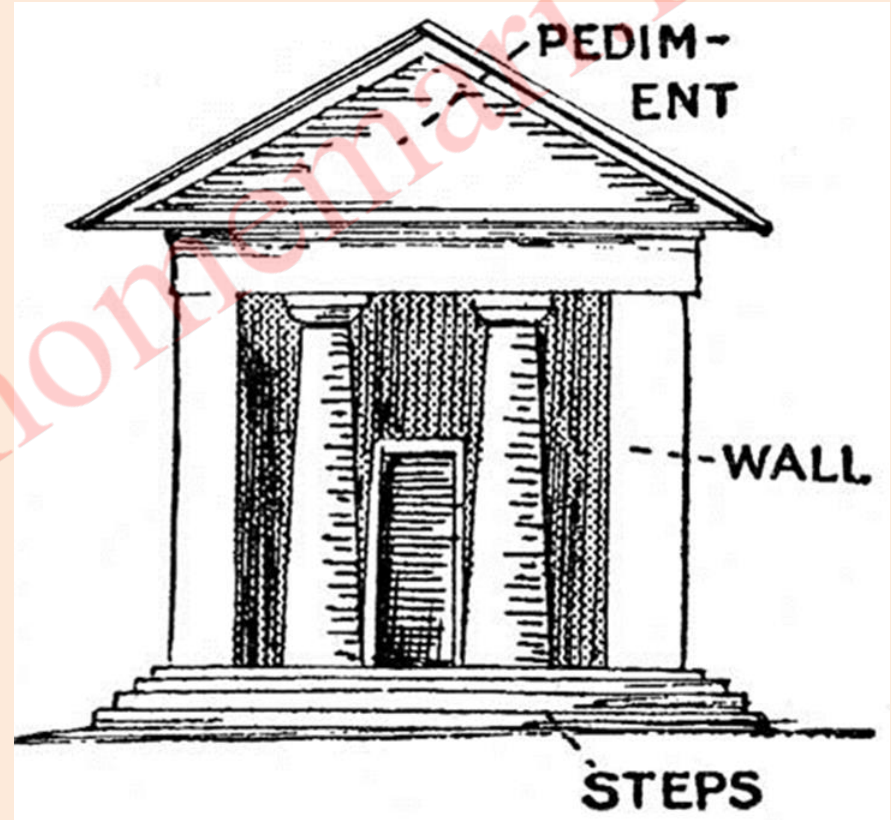
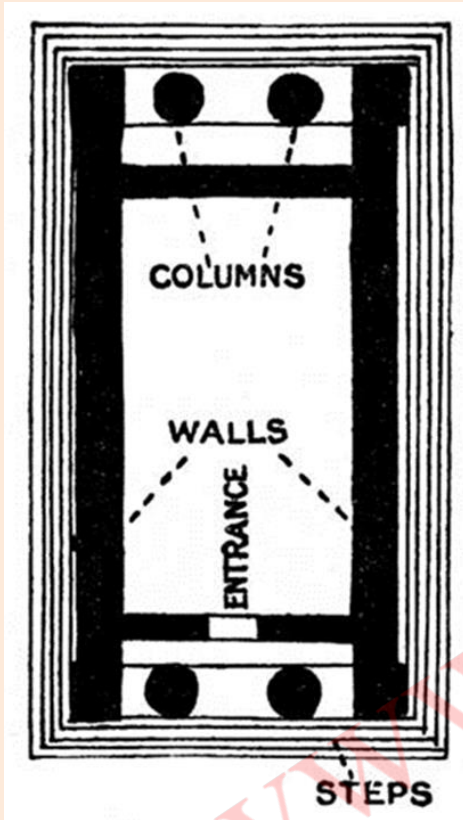

اتاق یا تالار مستطیل شکلی مستقر بر یک سکو (کرسی چینی) که به یک یا دو ایوان ستون دار متصل می‌شده‌است. این طرح را مگارون می‌نامیده‌اند و الگوی تالار کاخ‌های کهن در یونان و نیز نخستین معابد و همچنین هسته اصلی خانه یونانی بوده‌است.

طرح معابد دورستونی ریشه در الگویی باستانی به نام «مگارون» دارد

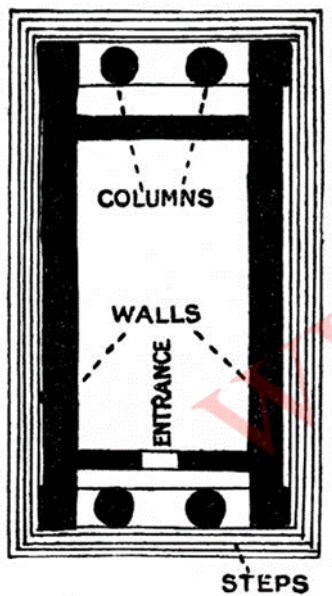
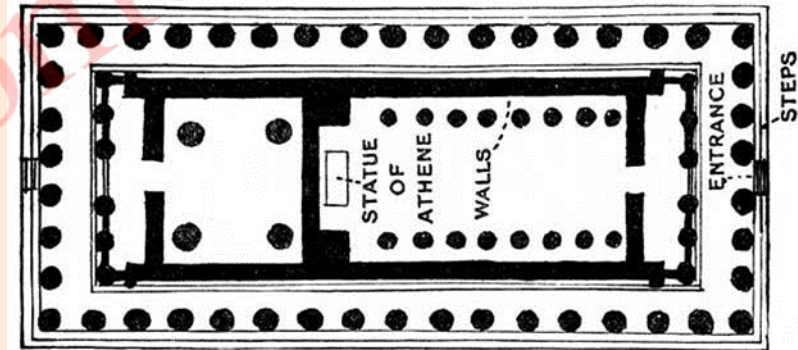
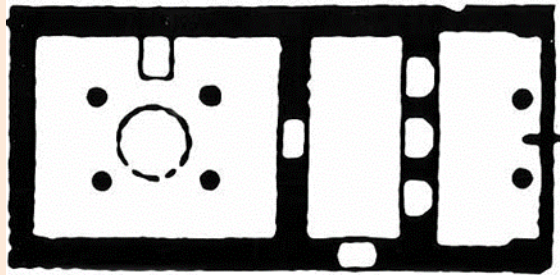
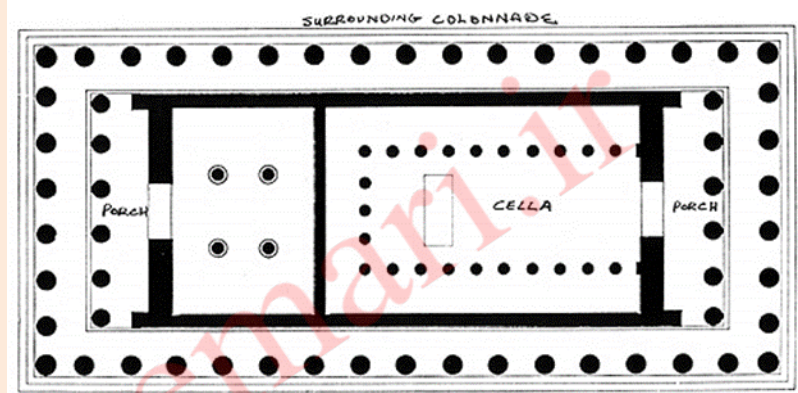
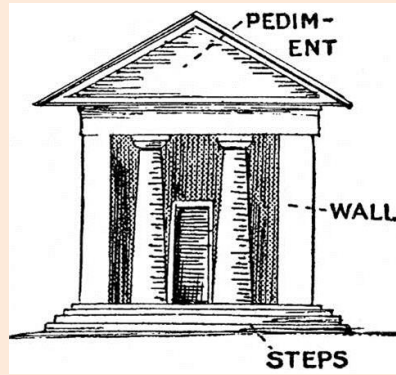
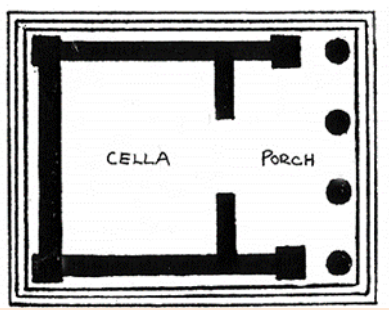

مگارون، با سکویی بدون پلکان‌های دورگرد

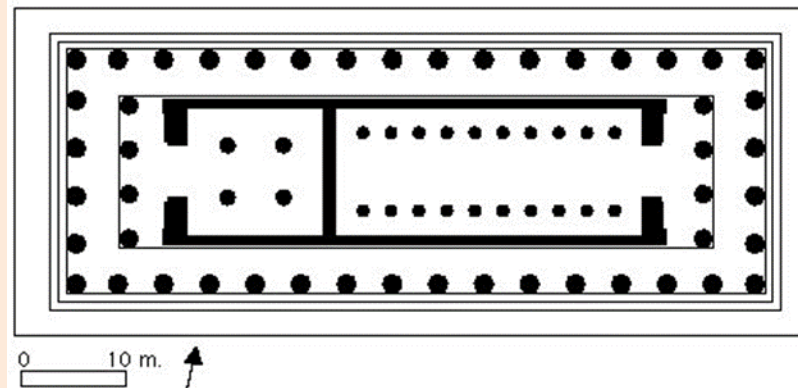

نتیجه

- زندگی در نظام اجتماعی دولت‌شهرهای یونان کلاسیک مشوق نگاهی انسان‌گرا به هستی بوده است.

به تبع این نگاه، هنر و معماری یونان کلاسیک - به تعبیر دوران رنسانس - هنری انسان‌گرا یا اومانستی است.
و ما از آن به هنر انسان‌مدار یاد می‌کنیم.

بخش سوم
تحليل يك مجموعه:
(آکروپوليس آتن)

www.tarikhnamemari.ir

آکروپولیس‌ها: تپه‌های مقدس همجوار پولیس‌ها

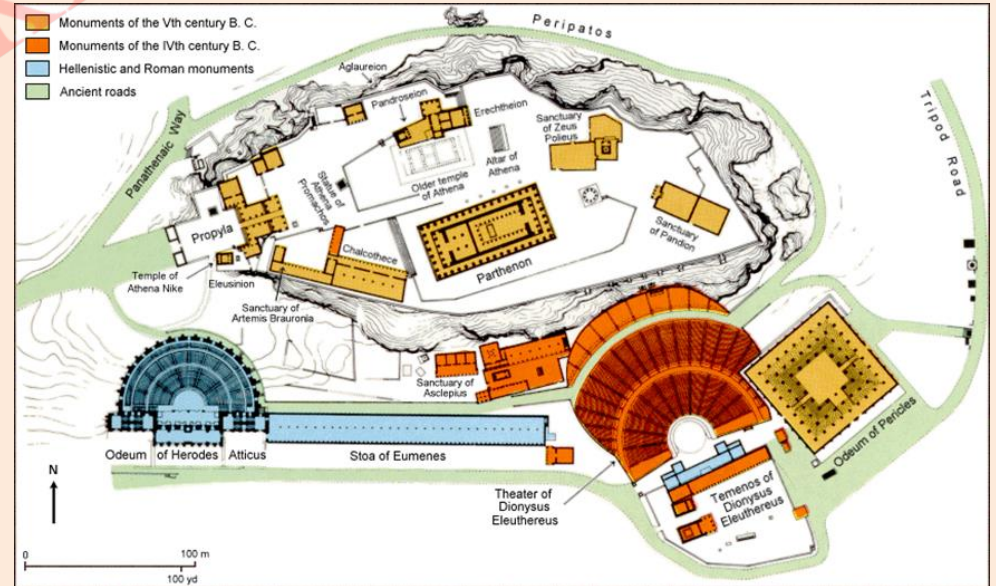
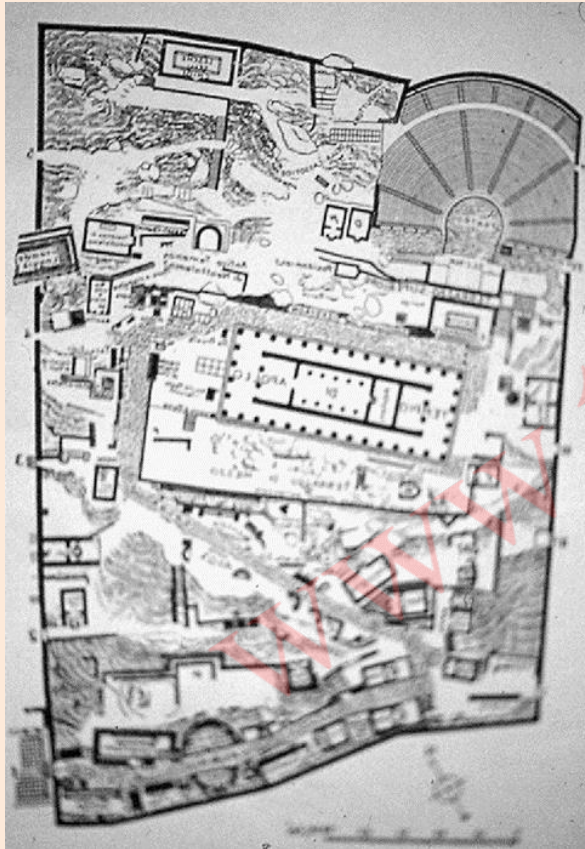
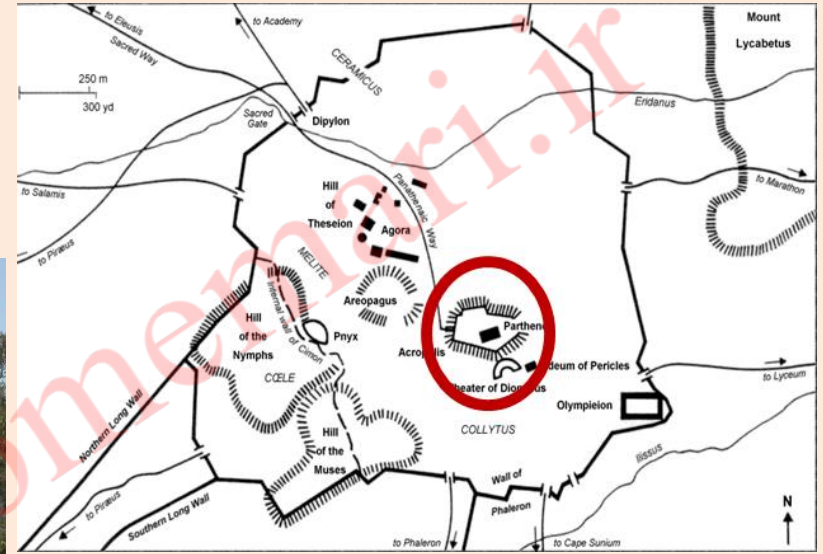
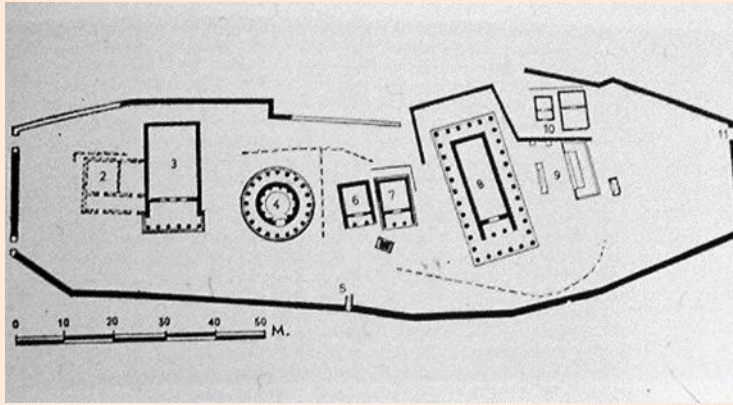

آکروپولیس شهر دلفی

حضور بارز معبد اصلی شهر در محوطه، تئاتر شهر و بناهای ستون دار و رواق دار یونانی بازسازی شده اند.



تئاتر یونانی در قسمتی از تپه که توپوگرافی امکان طرح قیف مانند را داشته اجرا شده و در زیر آن تراس عظیمی بر اثر تسطیح محوطه کوهستانی بوجود آمده که روی آن معبد اصلی شهر را که معبد «آپولو» بوده ساخته اند. در دلفی هم محوطه آکروپولیس حصار دارد و دروازه ورود به محوطه در پایین ترین قسمت است.

آکروپولیس آتن و دو اثر مهم آن: بنفش معبد پارتنون، سرخ پروپیلایا (ورودی)



اڪروپوليس آتن و عظمت پارتنون مشرف بر شهر



Statue of Athena Promachos بازسازی تصویری
آکروپولیس آتن.

سطح پلکانی وسیع با تجمع
هدایا و انسان‌ها (فلش سرخ)
محوطه باز، محل انجام نیایش
(فلش آبی)



Erechtheion -
Cecropion -
Pandroseion

Old Temple of Athena
Destroyed by the Persians

Propylaea

Chalcotheke

Bravronion

Athena
Nike Temple

تحلیل پلان: مسیر غیر مستقیم حرکت و سه عنصر اصلی محوطه در معرض نخستین دید

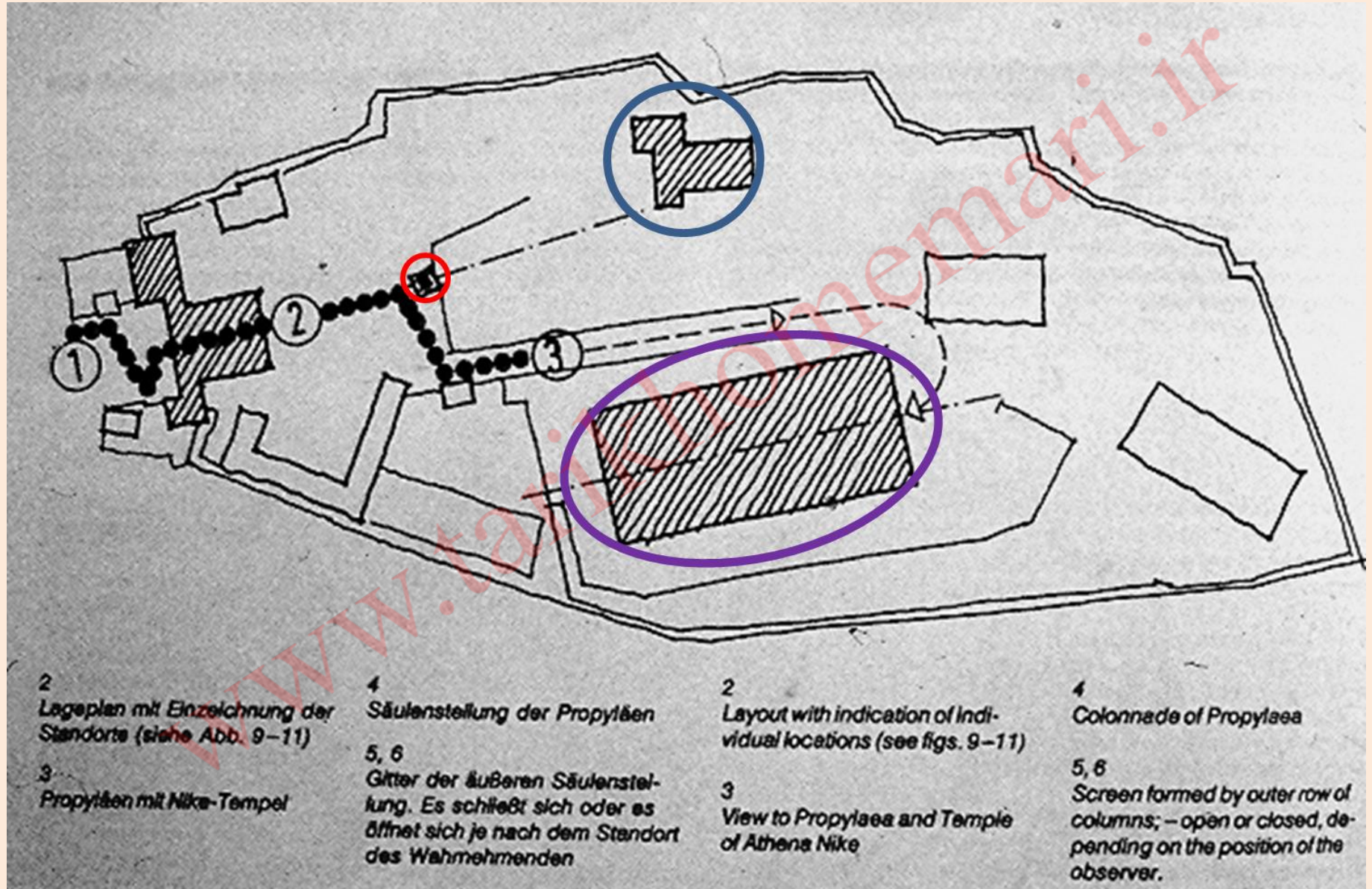

تحلیل پروپیلیا در آکروپولیس آتن

دو بنای جانبی
در ترکیب با
پروپیلیا
دهانه‌ای لاشک
ل پدید
آورده‌اند که
حالت دعوت
کنندگی دارد.
از این دهانه به
بعد حرکت
مستقیم و روی
محور تقارن
است.

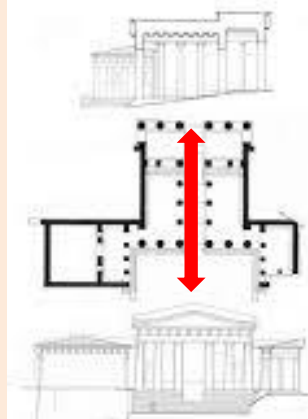
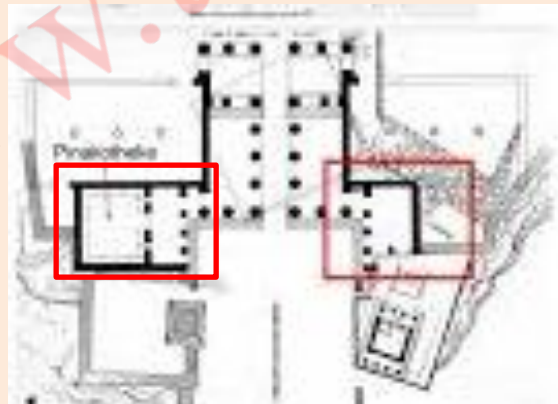
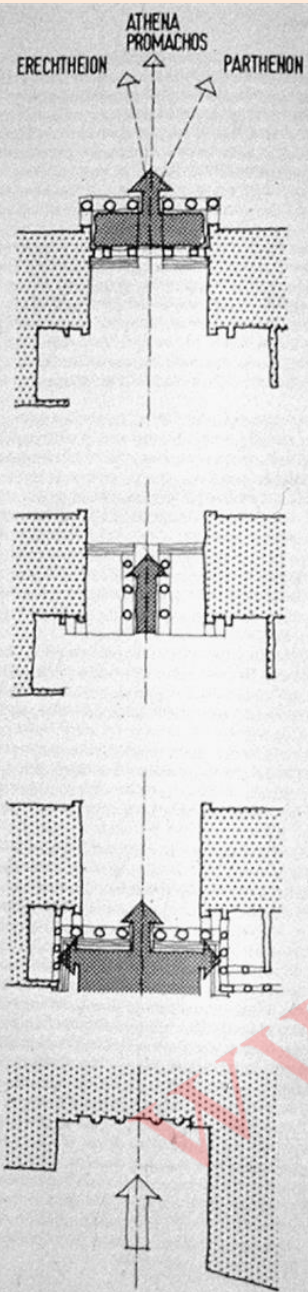

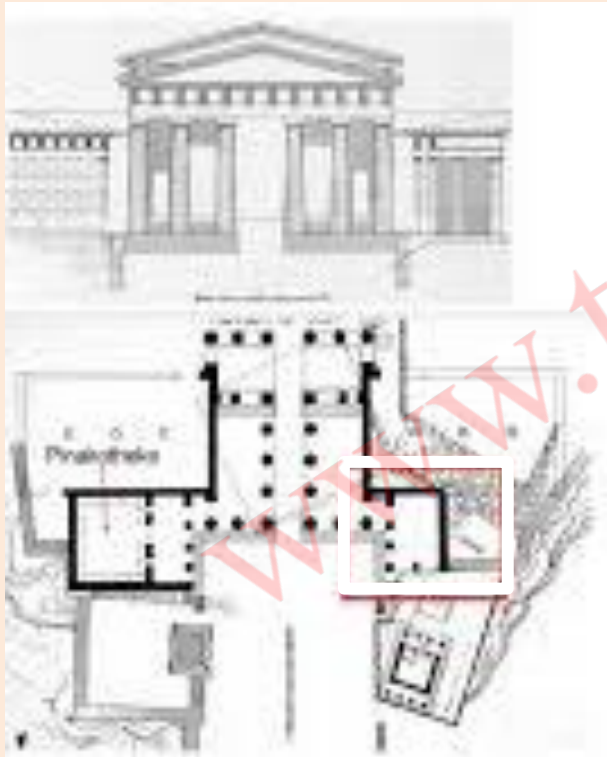

بالا راست: وضعیت امروزی، حرکت مردم روی رامپ های اصلی به طرف ورودی است. معبد آتنا نیکه سمت راست روی بلندی دیده می شود.

بالا چپ: قسمتی از پلکان مستقیم دوران روم باستان در سمت راست تصویر.

پایین چپ: نمای متقارن پروپلیا و مدخل آن و در زیرش پلان و محور حرکتی در داخل پروپلیا که با ستون گذاری مورد تأکید قرار گرفته است.

مسیر زیگزاکی حرکت،
 شیب تند را با رامپها حل
 می کند، ضمن این که
 در هر چرخش
 بناهای جانبی،
 از کنج و در
 حالت
 پرسپکتیو
 دیده
 می شوند.

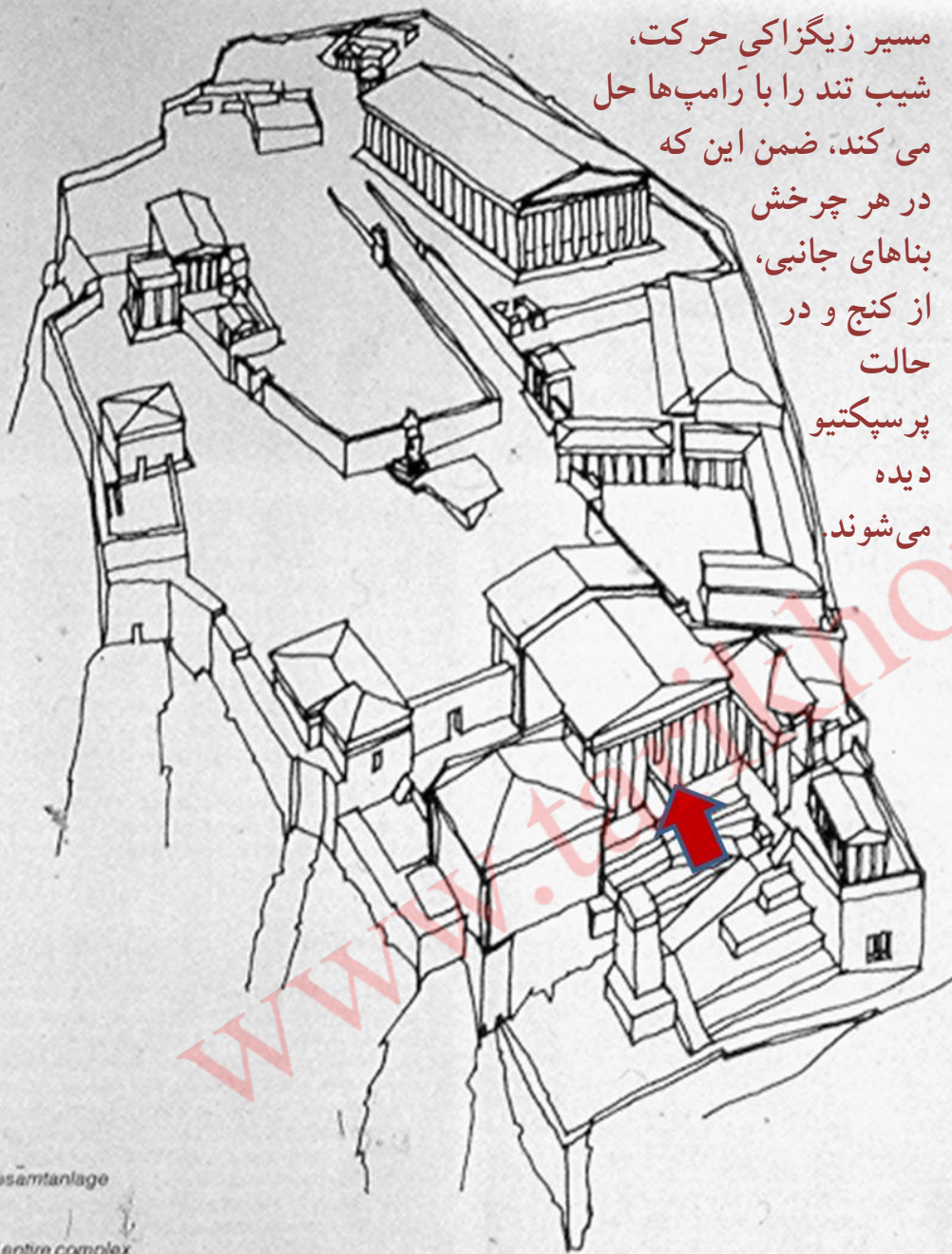

Gesamtanlage
 of entire complex

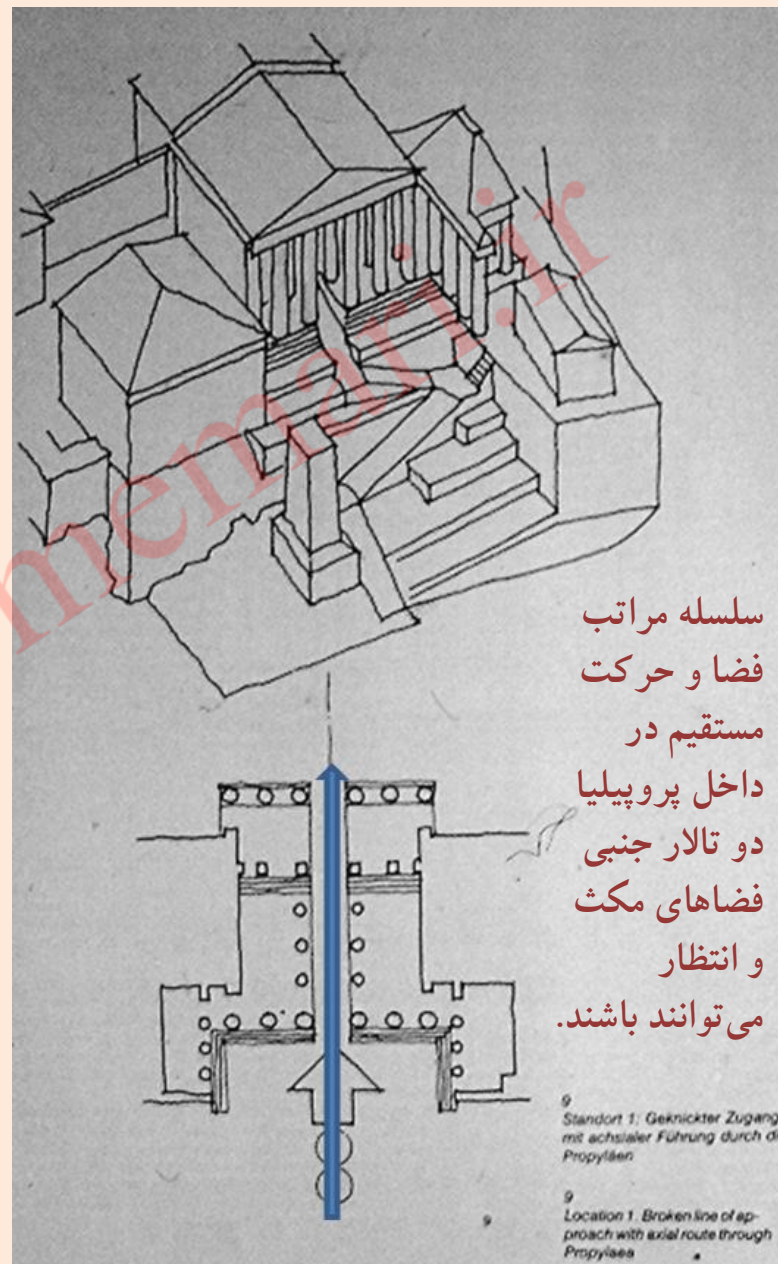

سلسله مراتب
 فضا و حرکت
 مستقیم در
 داخل پروپلیا
 دو تالار جنبی
 فضاهای مکث
 و انتظار
 می توانند باشند.

9 Standort 1: Geknickter Zugang mit achsialer Führung durch die Propyläen

9 Location 1: Broken line of approach with axial route through Propylaea

بعد از رامپها و از پاگرد U شکل حرکت مستقیم است.

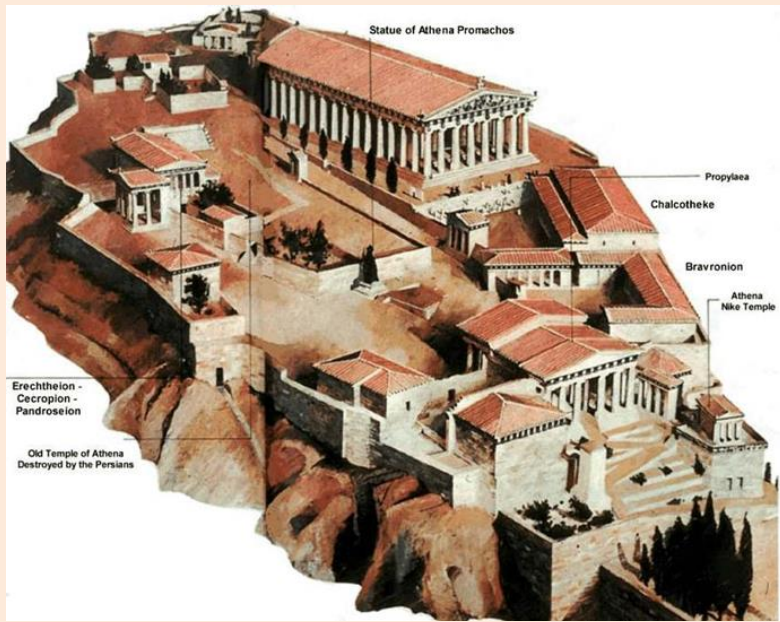

موقعیت
زاویه دار
پارتنون
نسبت به محور
ورودی
در نقشه پایین
چپ

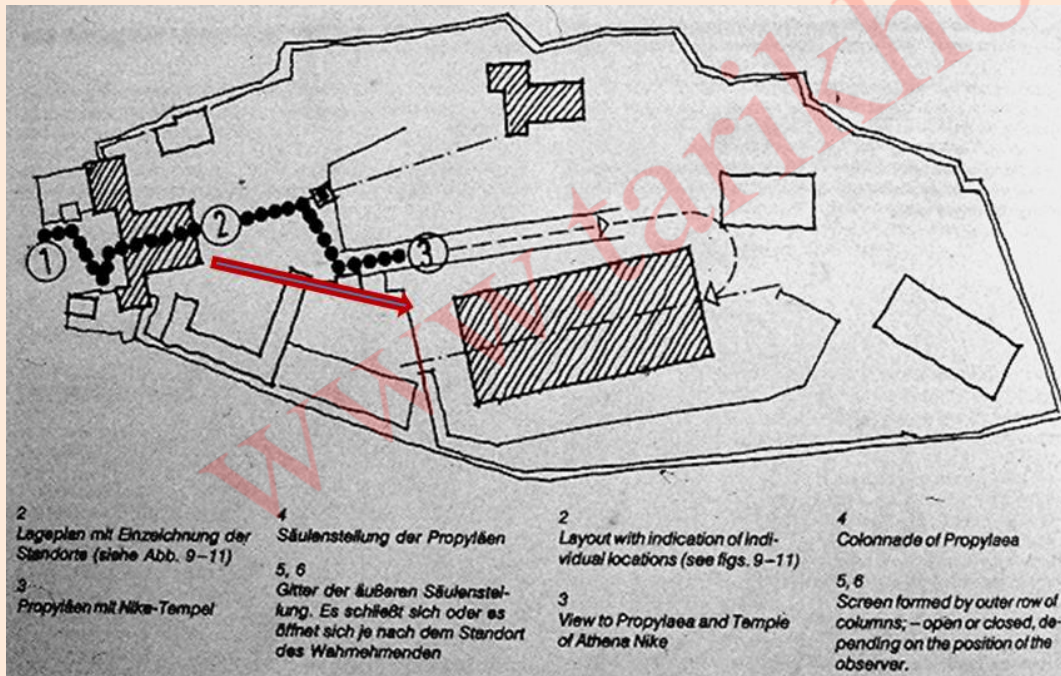
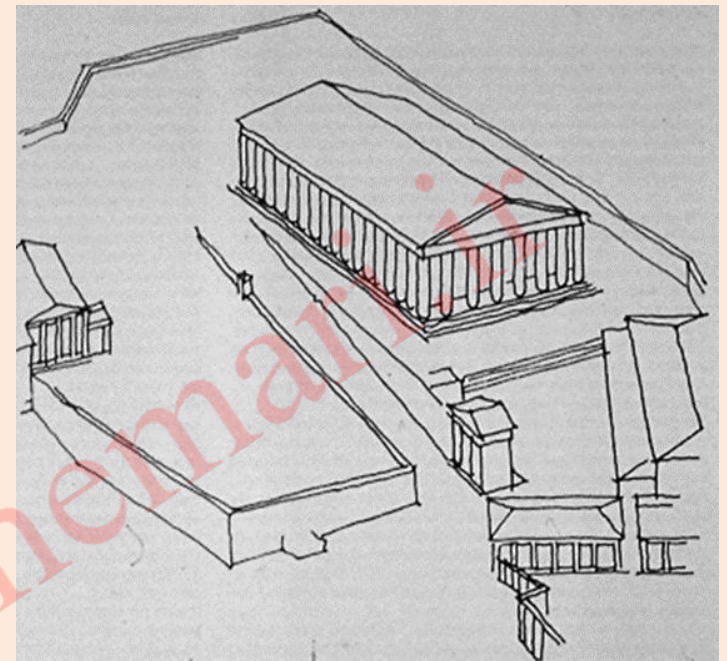

چشم
انداز با
زاویه
باز رو
به
پارتنون
و
حضور
بنا به
صورت
حجمی

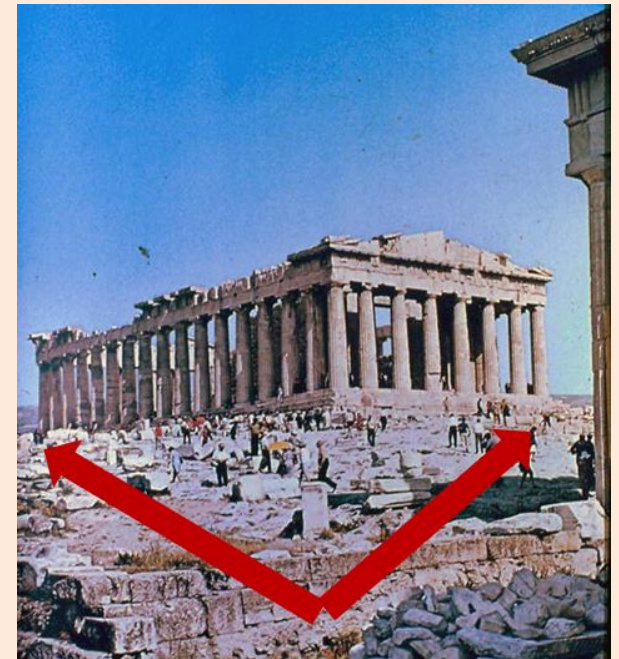

نحوه مواجهه و ورود یونانی به بنا

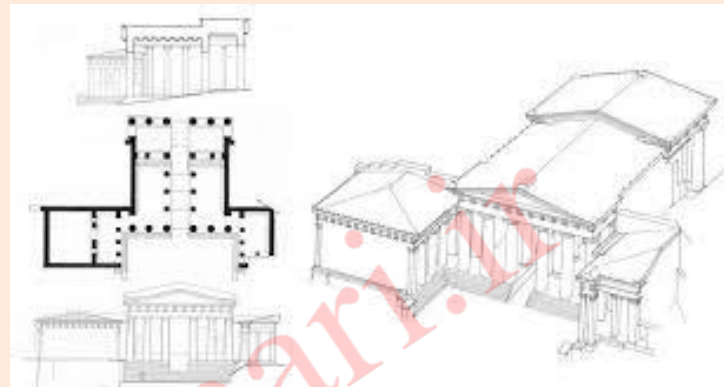

نگاه رومی از روبرو و مستقیم متوجه نمای ورودی است

نحوه مواجهه و ورود رومی به بنا

نگاه یونانی بازایه و برای دیدحجمی بنا همچون مجسمه است

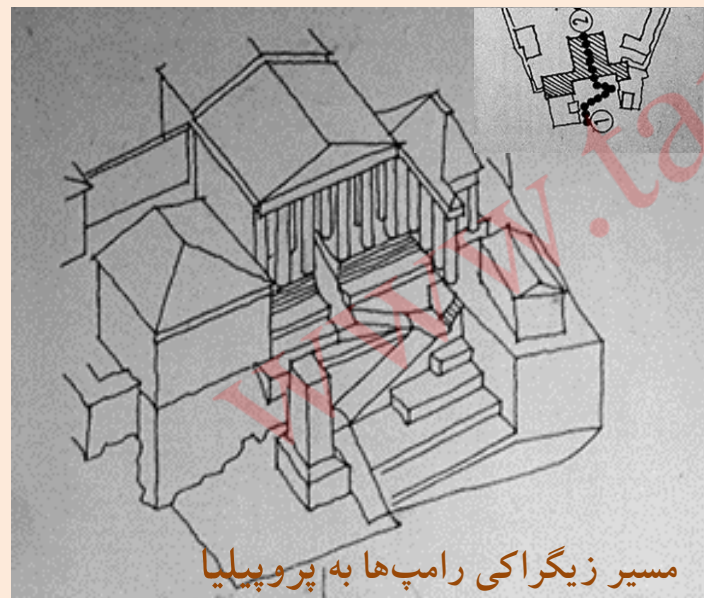

مسیر زیگراکی رامپها به پروپیلایا

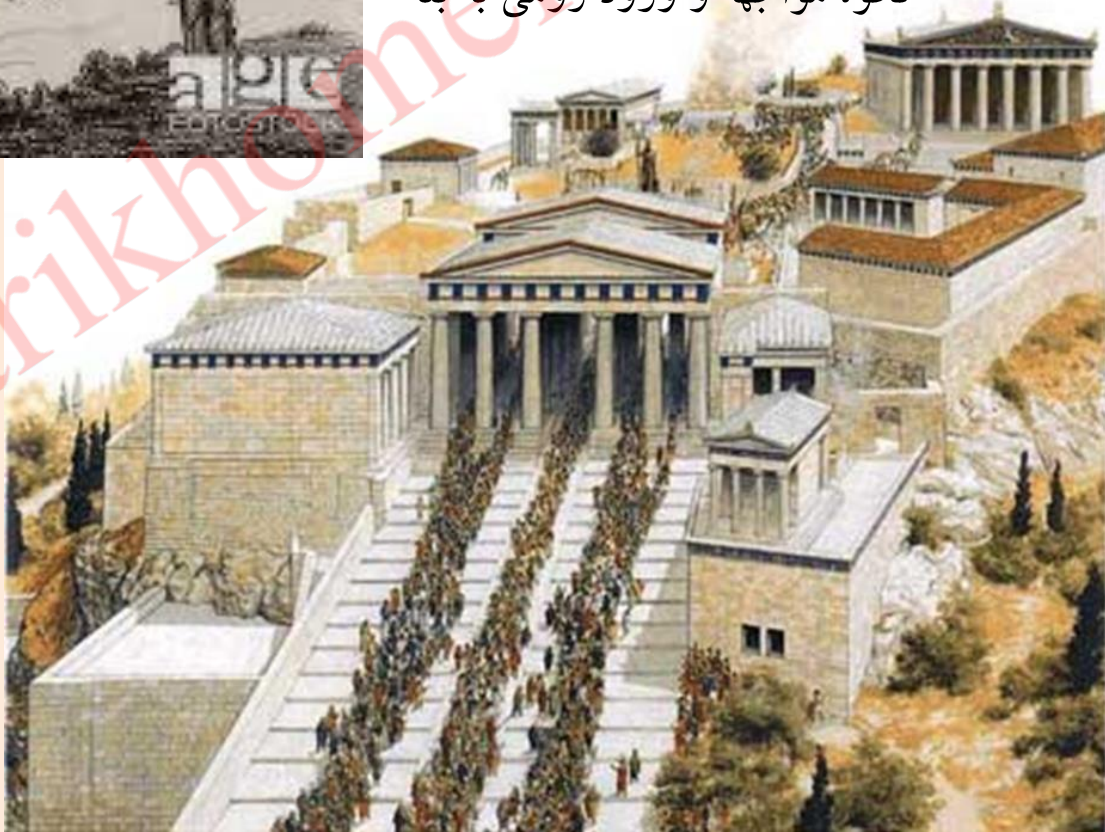

معبد ارختئون در آکروپولیس آتن: با طراحی غیر متعارف

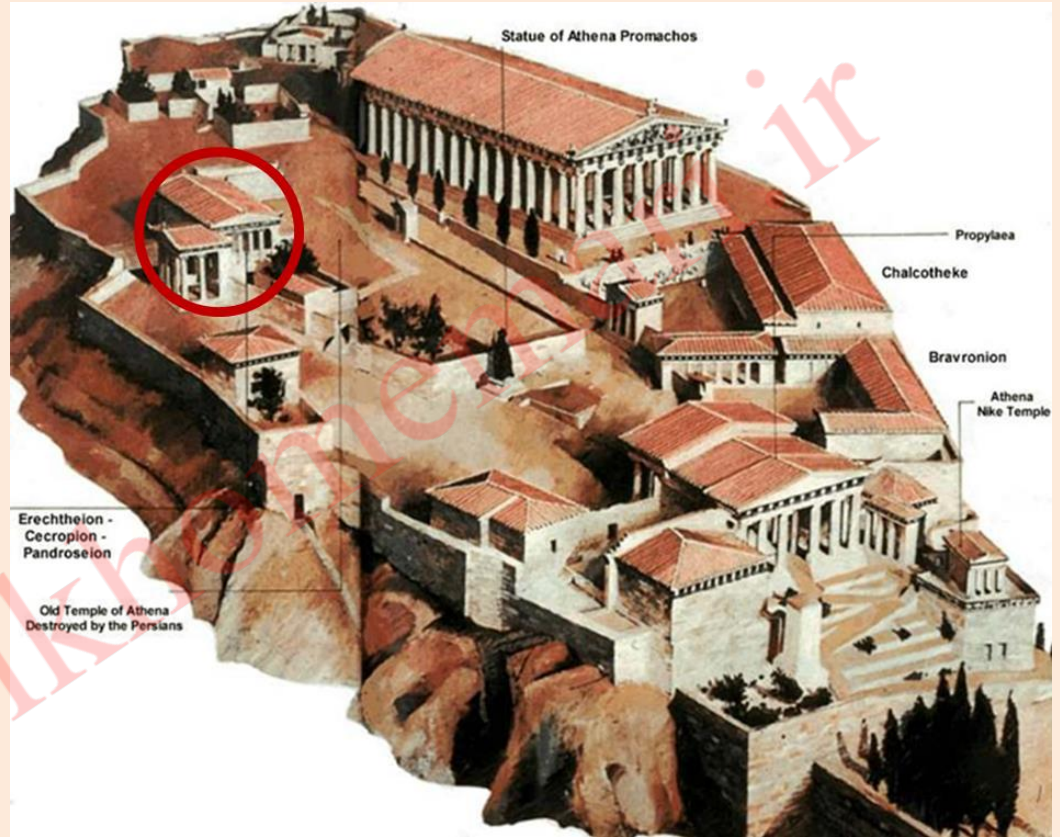
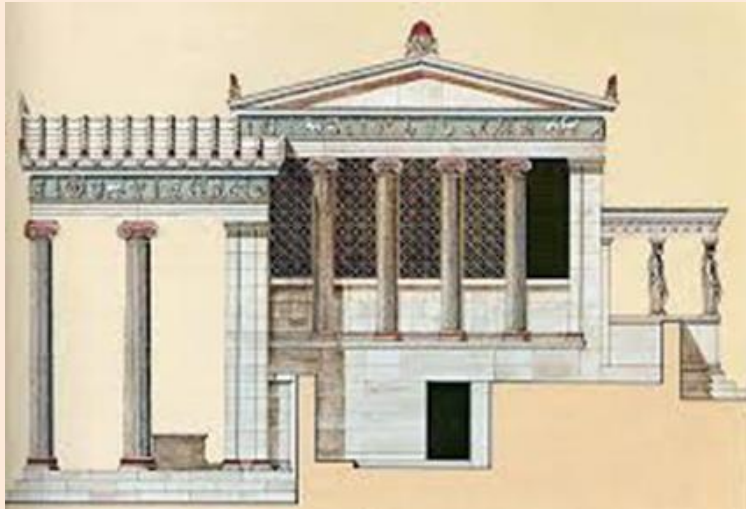

CLICK TO ENLARGE

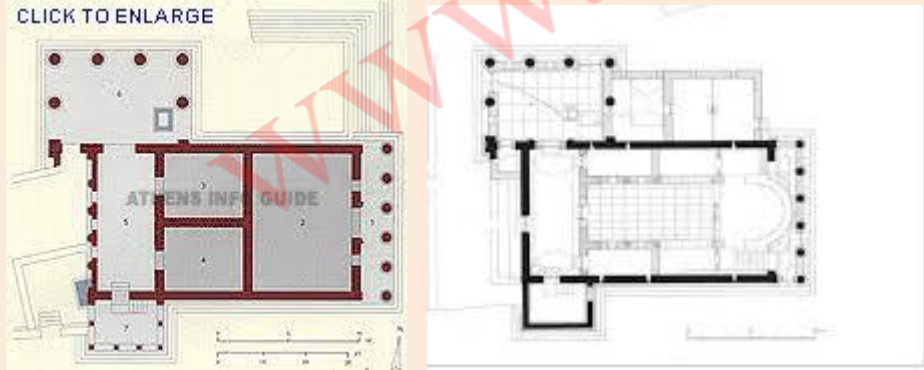

معبد ارختئون (ارختئون) در چند دوره ساخته شده و ترکیبی از بناهای مختلف دوران های مختلف و از بناهای مهم آکروپولیس آتن است

سه بخش با طرح مستقل در معبد ارختئون

بخش میانی یک فضای مستطیل با دو ایوان ستوندار جانبی است، یکی از آنها از روبرو و روی ارتفاع زیاد نمایان است. دو ایوان سمت راست و چپ الحاقی هستند و کف هر قسمت بر اثر شیب از راست به چپ پایین می رود.



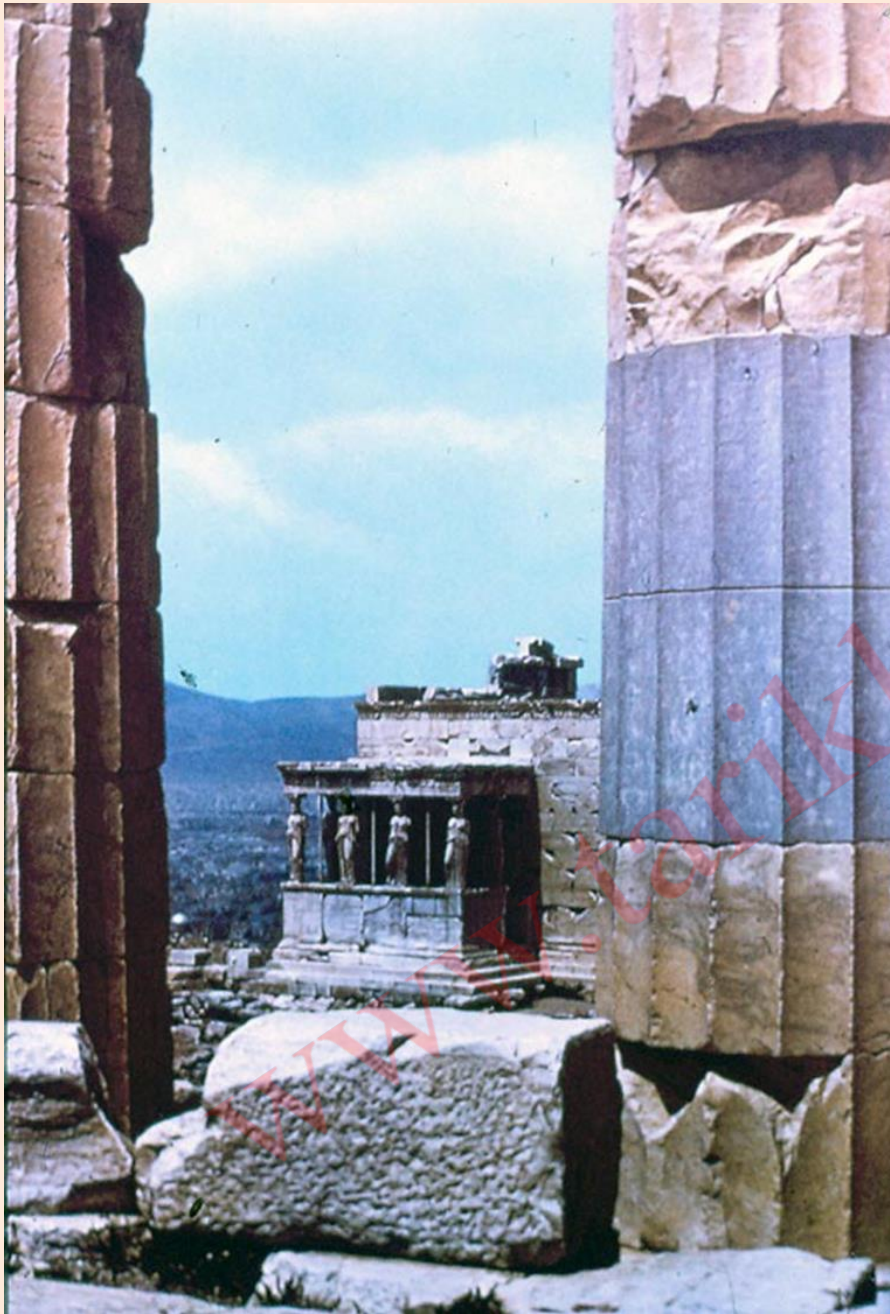

معبد ارختئون

چپ: دید از بین
ستون‌های پارتنون
به سوی بالکن
«کاریاتید»ها

راست: یک کاریاتید

در تصویر چپ ارتفاع
مختلف تخته سنگ‌های
تراش خورده ستون‌های
پارتنون و نیز بخش
مرمت شده دیده می‌شوند.

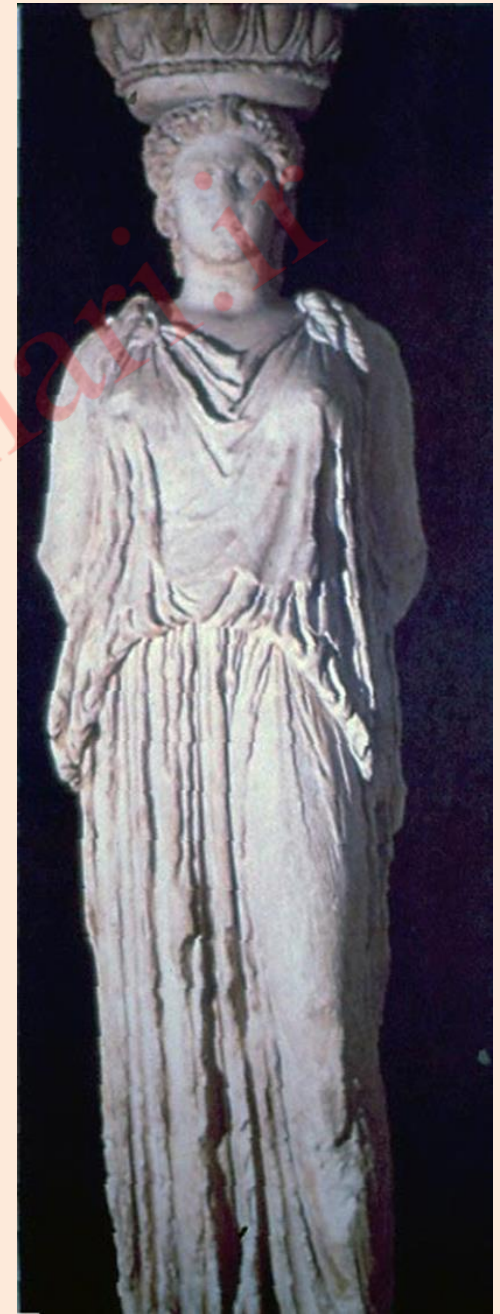



تصویر،
نقشه‌ها
و
ماکت معبد
ارختئون

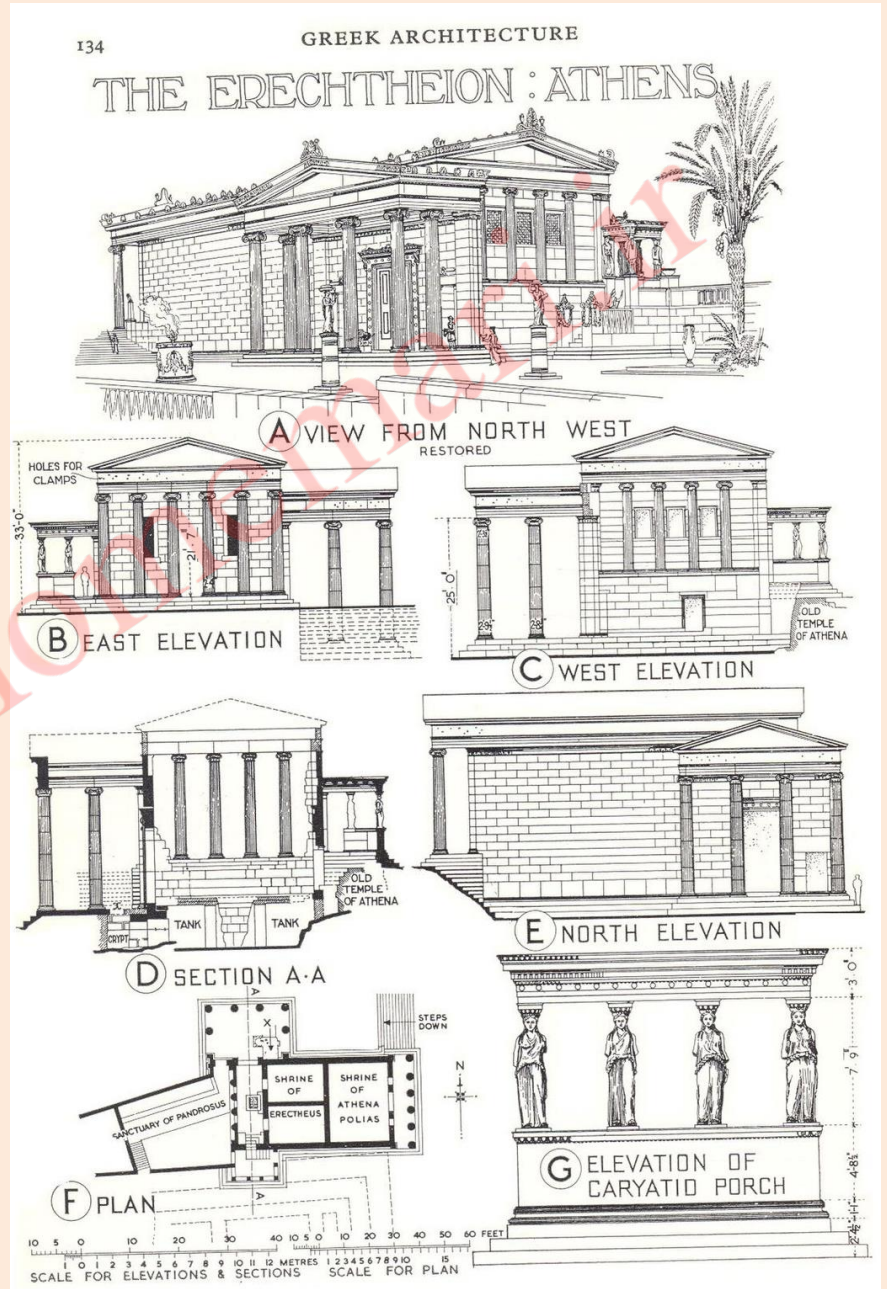

شیوه ترکیب و کاربایدها



تکلیف : تحلیل این بنا

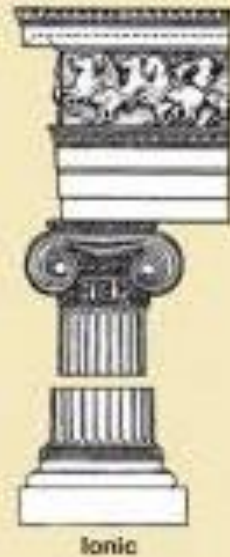
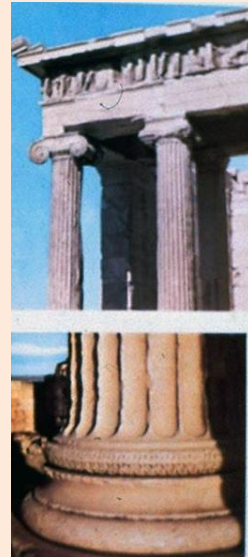

Ionic

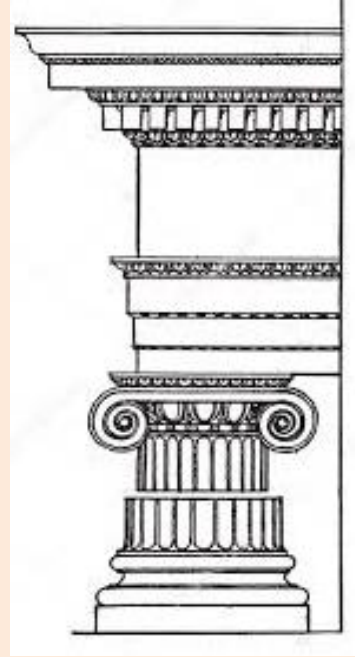

مثالی از ستون به صورت هیكل زن « گنج خانه سیفیان ها »

یک نمونه کهن از کاربرد پیکره زن
برای ستون در معابد یونانی

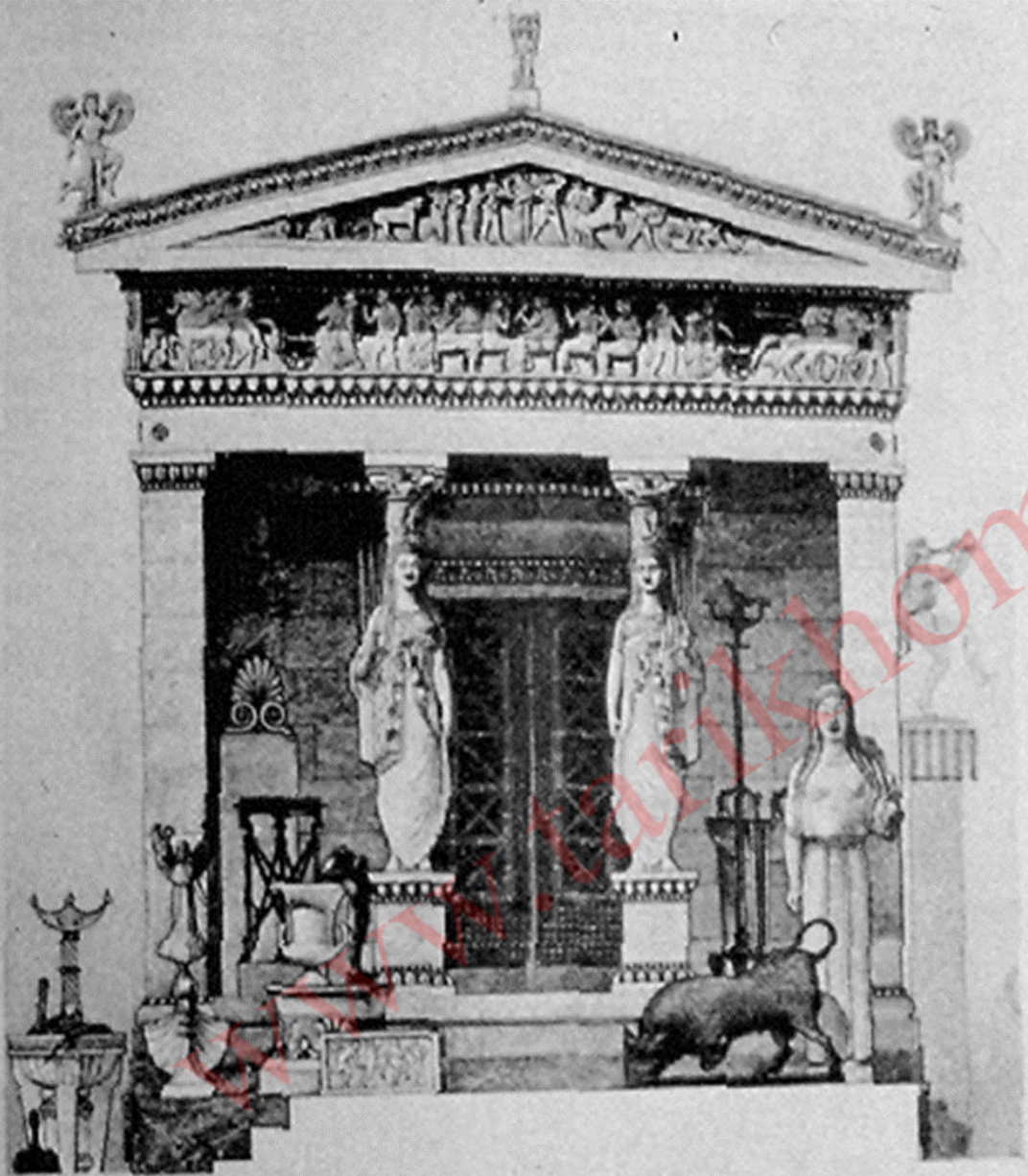

The treasury of the Siphnians — reconstruction, A. Tournajre. Principal façade.

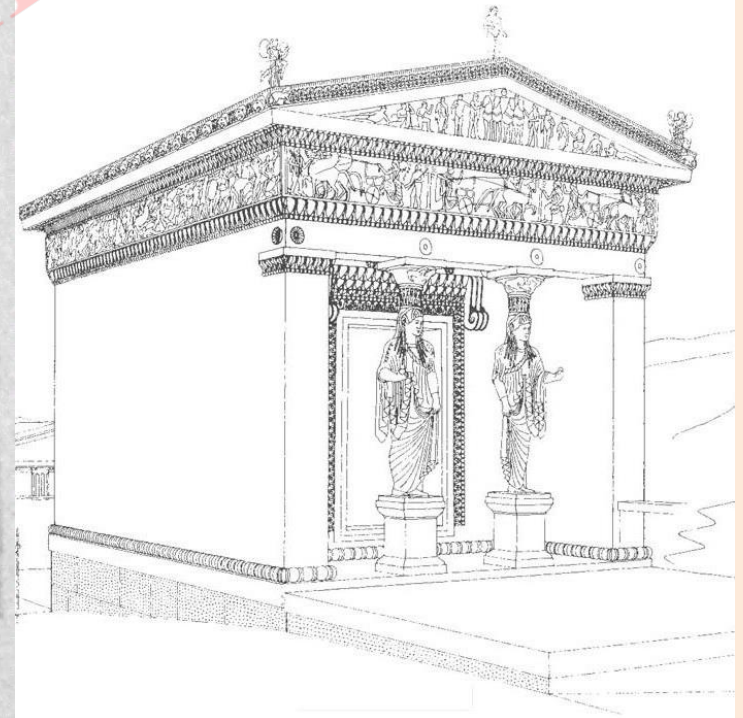

بخش چهارم
سایر آثار معمارگ یونان باستان

www.tarikh.com/emari.ir

عمده آثار معماری دوره کلاسیک یونان

بناهای اجتماعی شهری هستند

- معماری یونان محدود به بناهای مذهبی نیست و بناها و محوطه‌هایی به عنوان عرصه‌های عمومی شهری در آنجا ساخته می‌شدند، در دوره کلاسیک یا دموکراسی، اثری از کاخ یا ارگ در شهرهای یونانی نیست:

- تئاتر، استادیوم، ژیمنازیوم، بولتریون (یا اکلیزیاستریون = محل شورای دموکراتیک شهر)، آگورا (میدان اصلی شهر)، تالار تشریفات و ضیافت، ساختمان آرشیو عمومی و... از آن جمله هستند.

معماری و هنر در خدمت جهان زندگان

انسان‌مدارک در فرهنگ یونان کلاسیک

فضاهای شهری و بناهای اجتماعی یک شهر خودگردان یونانی: بناهای «مرکز شهر آتن»



نمونه‌ای از بناهای مهم غیر مذهبی در خدمت زندگی جامعه دولتی یونان



وجود بناها و عرصه‌های اجتماعی شهری در خدمت جامعه دولتشهرهای یونان نشانی از فرهنگ مبتنی بر جهان زندگان و تفکرات انسانمدارانه یونان و کاملاً مغایر با فرهنگ مصرباستان است.

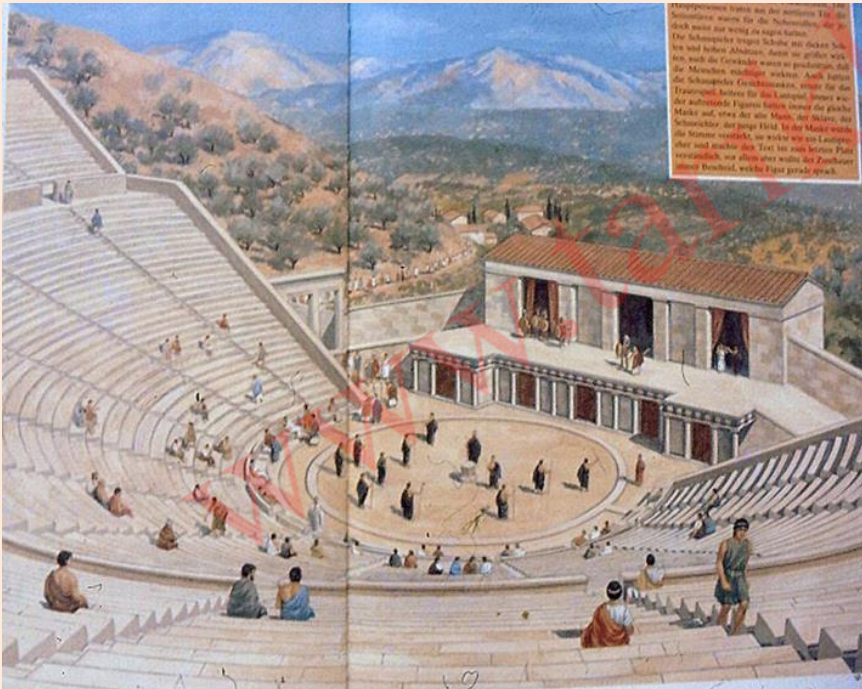

تئاتر يك عرصه شهرگ اجتماعے - آينے بوده است

نمونه معروف بجای مانده: تئاتر اپيداروس است





اپیداروس و چند تئاتر دیگر

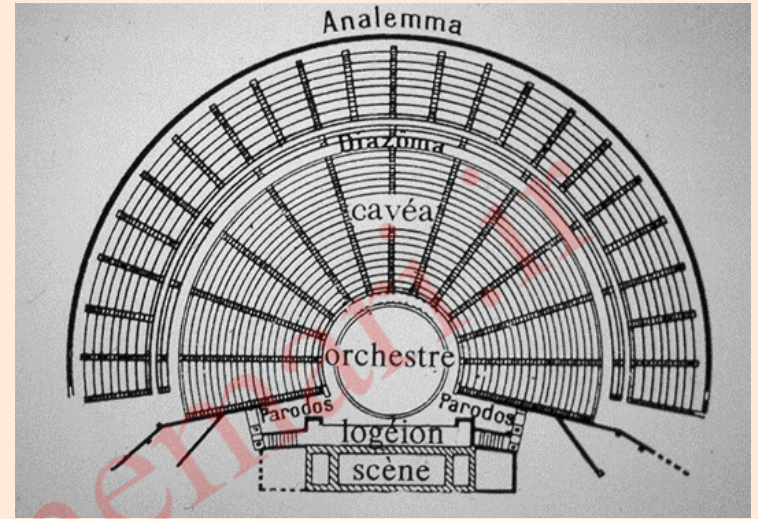

تئاتر یونانی با افزوده‌های رومی

پایین: تئاتر دیونیسوس قدیمی ترازا آکروپولیس

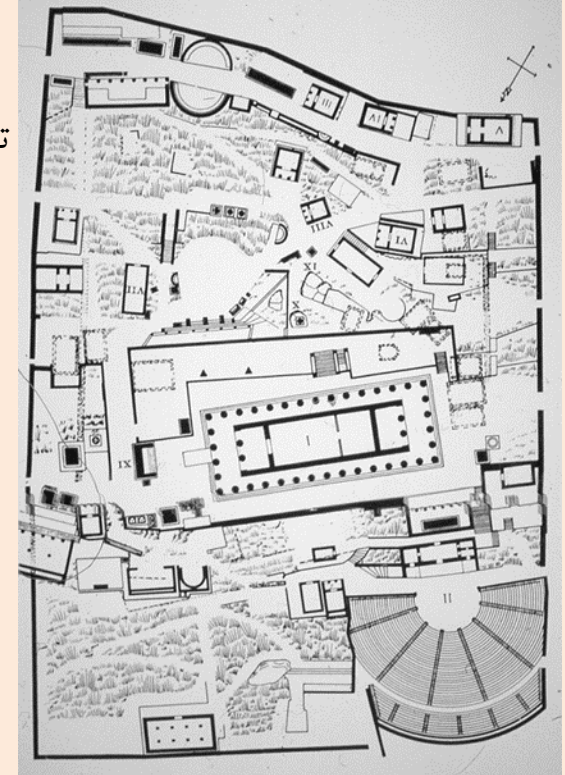
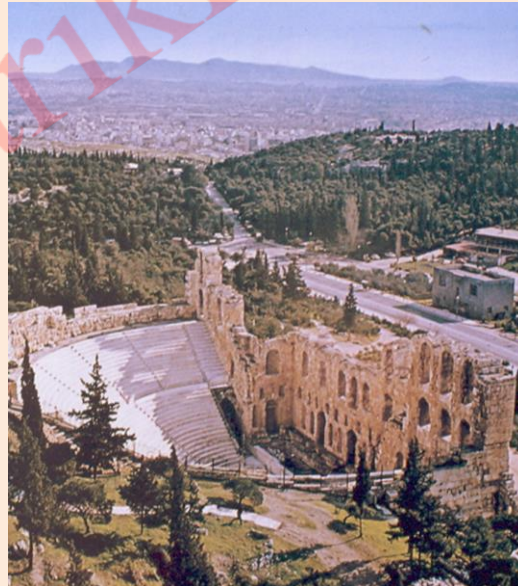

تئاتر قبل از مرمت



صندلی‌هاک سنگی اشرف در ردیف جلو و پلکان‌های نشستن مردم



اهمیت ورزش و ورزشگاه در یونان: استاد یوم الیمپیا



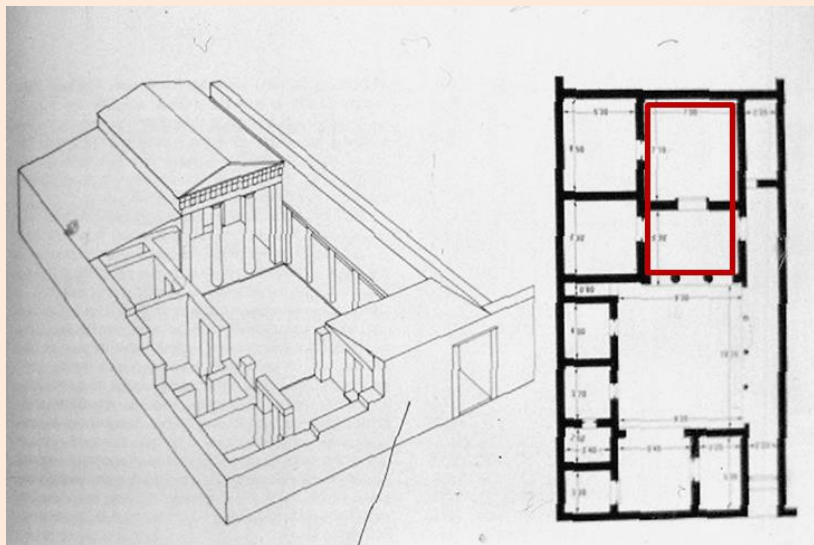

در دوره کلاسیک، دولت‌شهر یونانی یا پولیس، شهری
خودگردان با شورایی منتخب بوده و شهرها کاخ
سلطنتی و ارگ نداشته‌اند.

آگورا، میدان شهر، محل بازار، بولتریون (اکلیزیاستریون)

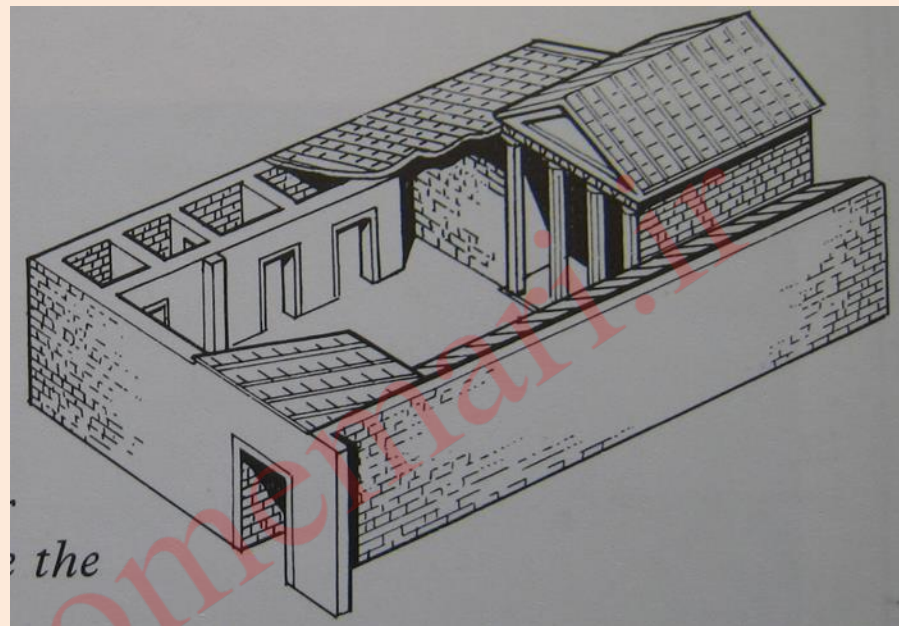

بالا: خانه یونانی با مگارون / پایین: بولتریون یا شورای شهر

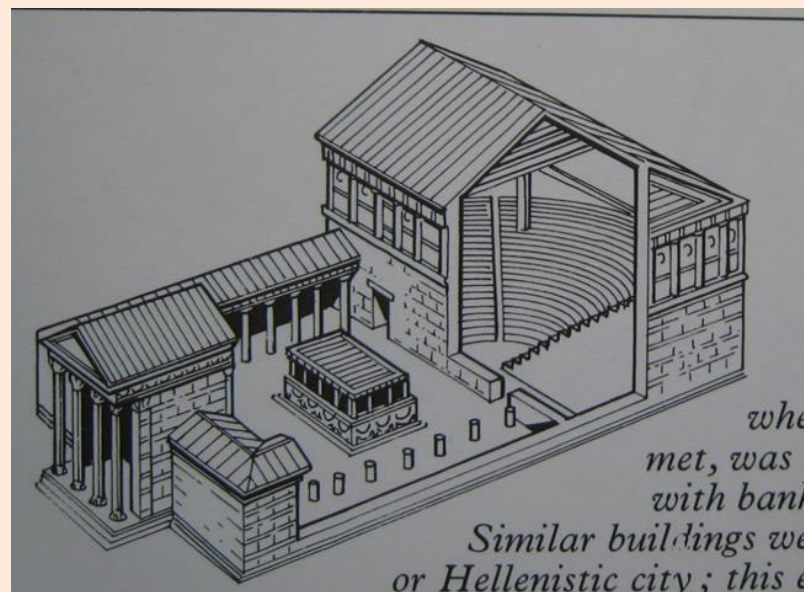
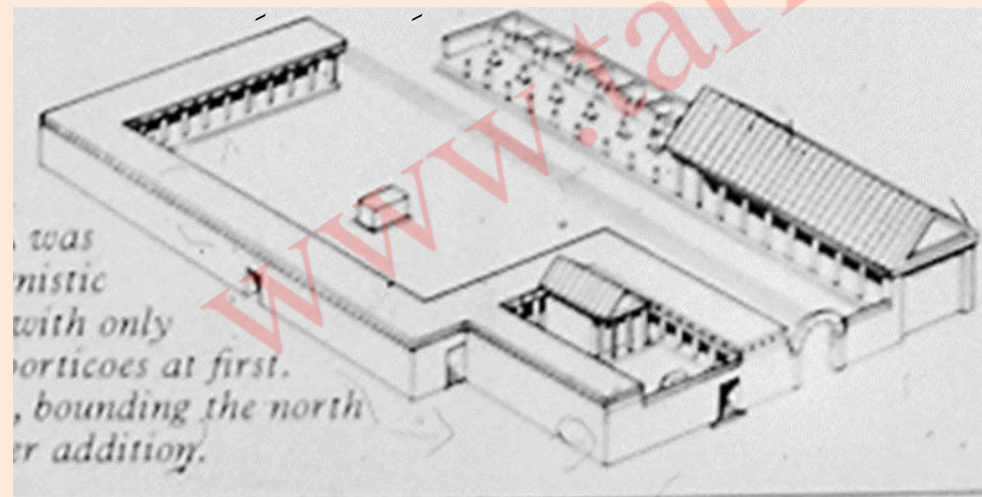

بازسازی تصویری از یک خانه دو طبقه یونانی متعلق به یک تاجر با انبارها و مغازه‌های رو به کوچه

Ein Haus wurde gewöhnlich auf einem Fundament aus festem Stein errichtet. Die Wände waren aus Backstein, der aber nicht gebrannt war. Dadurch waren die Wände ziemlich weich. Das machte sich eine bestimmte Sorte von Dieben zunutze: die Tachorychoi, die Wandbohrer.

مردم دولت‌شهرهای یونانی، عمدتاً تاجر و برده دار بودند که مواد معدنی و محصولات باغ‌های زیتون و انگورشان را در حوزه مدیریتانه به فروش می‌رساندند.



Griechische Männer trugen meist auch den Chiton.

بخش پنجم
تاریخ، جغرافیا و فرهنگ یونان

www.tarikhiranemari.ir

جغرافیا و تاریخ

تمدن یونان،

بعد از تمدن فنیقی ها در
شرق مدیترانه و تمدن
مصریان در شمال آفریقا
پدید آمد.

این تمدن با مهاجرت اقوام
هلنی به منطقه بالکان
جانشین تمدن میسن (دایره
سبز) و میراث دار
تمدن کرت (بیضی سرخ)
می شود.



سرزمین اصلی یونان دارای آبی و هوای مدیترانه‌ای یعنی پرباران با آفتاب زیاد است



فضاهای سرپوشیده نیمه باز با ردیف ستون‌ها: (کولوناد یا پورتیکو) در معماری در درجه اول یک نیاز اقلیمی بوده است.

این نوع فضا، کیفیتی به معماری و فضاهای شهری یونانی می‌دهد که فراتر از یک نیاز اقلیمی در حوزه زیبایی شناسی جای می‌گیرد.

موقعیت کوهستانی یونان دسترسی به سنگ مرغوب برای معماری و خاک رس برای تولید ظروف سفالین و سفال پوشش بام را به کمک چوب فراهم می‌کرده است.

جهان زندگان در دوران کلاسیک یونان



مهمترین دوره تاریخی یونان باستان که مورد بحث کلاس ما نیز همان دوران است دوران کلاسیک یا عصر طلایی آتن است که به عصر دموکراسی آتن نیز معروف است.

در این دوران یعنی حدود ۵۰۰ تا ۳۰۰ پ.م.، فلسفه که جامع همه علوم بود پیشرفت زیادی کرد.

بعدها هنر و معماری و همه دستاوردهای تمدنی از جمله سیاست این دوران را بر اساس فلسفه این عصر تفسیر کردند.

تصویر آکادمی افلاطون

- خدا شناسی (میتولوژی) یونانیان بر مبنای باور به رب‌النوع‌هایی بود که خصلت‌های انسانی داشتند.

- دولت‌شهرهای یونان هر یک خدای محافظ خود را داشتند.

- یونانیان با کوششی که برای تجسم بخشیدن به رب‌النوع‌ها داشتند، مجسمه‌سازان زبردستی شدند.

- معماری یونان نیز حال و هوای مجسمه را دارد و بنای معابد همچون مجسمه‌ خدای درون معبد جنبه‌ای از تجلی آن خدا بودند.

- این خداشناسی مبتنی بر رب‌النوع‌های بشر گونه با فلسفه انسانمدار یونانی مرتبط است.

مجسمه‌هاک متنوع و متعدد از آتنا: الهه محافظ شهر آتن «با صورت و حالات عادی انسانی»



راست: آتنا پارتنوس (آتنای باکره) مجسمه از جنس عاج و طلا اثر فیدیاس در داخل پارتنون. چپ: تصویری از اثر فیدیاس به نام آتنا پروماخوس (آتنای پیش‌قراول) مجسمه برنزی عظیم داخل محوطه آکروپولیس، وسط: آتنا پارتنوس

خدایان با صورت و خصائل انسان‌هاک عاده ارباب‌انواع بودند (نمونهٔ مثالی هر پدیده‌ای) و نه خالق عالم

سردیس «آتنا پارتنوس» اثر فیدیاس، نمایش یک انسانگرایی کمالگرا در هنر یونانی است. در این فرهنگ زیبایی با مفهوم خیر و کمال مطلوب تبیین می‌شود



مجسمه‌سازگ یونان بیانے رئالیستے از یک موضوع آرمانے یا ایدئالیستے است.

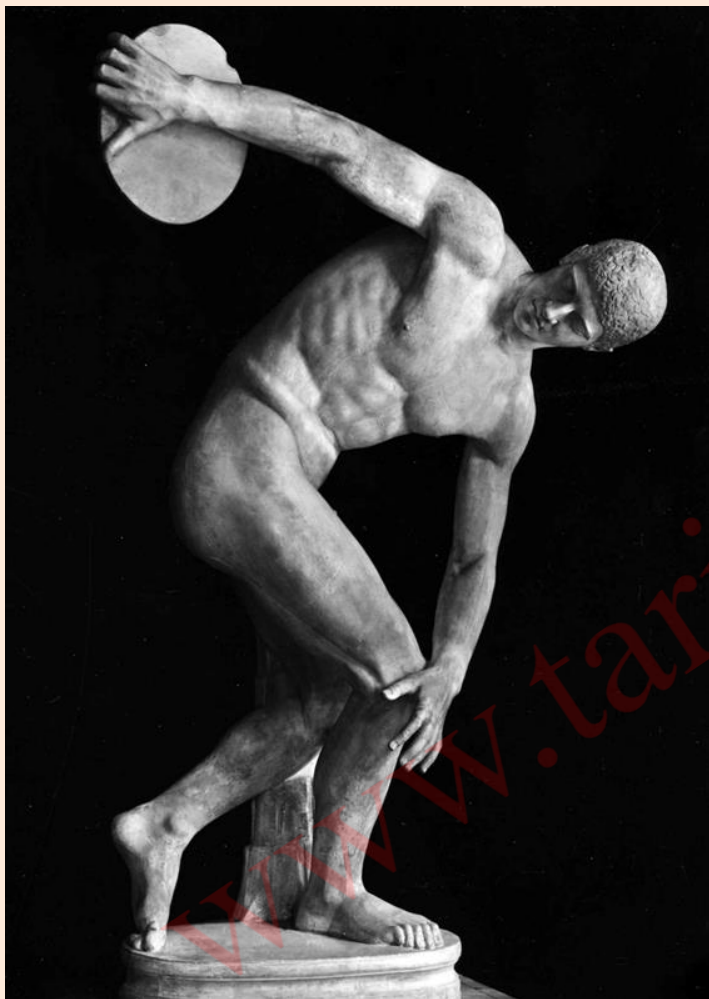

موضوع
مجسمه‌ها،
شخصیت‌های
واقعی جامعه
نیستند.
بلکه
شخصیت‌های
انتزاعی - آرمانی
اعم از ارباب
انواع یا نمادی از
قهرمان‌ها
هستند.



راست: آپولون رب التوع با صورت انسانی، یک ایده.
چپ: دیسک پران، یک قهرمان. هر یک وجهی از کمال‌گرایی یونانی است



معماری در خدمت جامعه انسانی با آرمان «انسان - قهرمان»
بازی‌های المپیک نمود فرهنگی این آرمان است.

استادیوم یونانی در آنتالیا



معمارک در خدمت جامعه انسانی با تجسم بخشیدن به رؤیایک اساطیر

فلسفه یونان در کی زمینی از خدایان و نیز رابطه انسان با هستی و طبیعت داشت. به این دلیل در رنسانس این نوع تفکر را تفکر انسانگرا یا اومانستی نامیدند.

تئاترها

تئاتر محل نمایش
موضوعات اساطیری
یعنی مبتنی بر
میتولوژی یونان و
اجرای آن نوعی
تجسم بخشیدن به
موضوعات آرمانی
بود.



بخش پایانه

۳۰۰ پیش از میلاد
پایان عصر کلاسیک

و

آغاز دوره هلنیستیک (هلنیستیک)

www.tarikh.comemari.ir

یونان هلنیسته

دوران
حکومت
جانشینان
اسکندر و
سقوط
دولتشهرها
از ۳۳۰
پیش از
میلاد
تا ظهور
امپراتوری
روم
در قرن اول
میلادی
است.

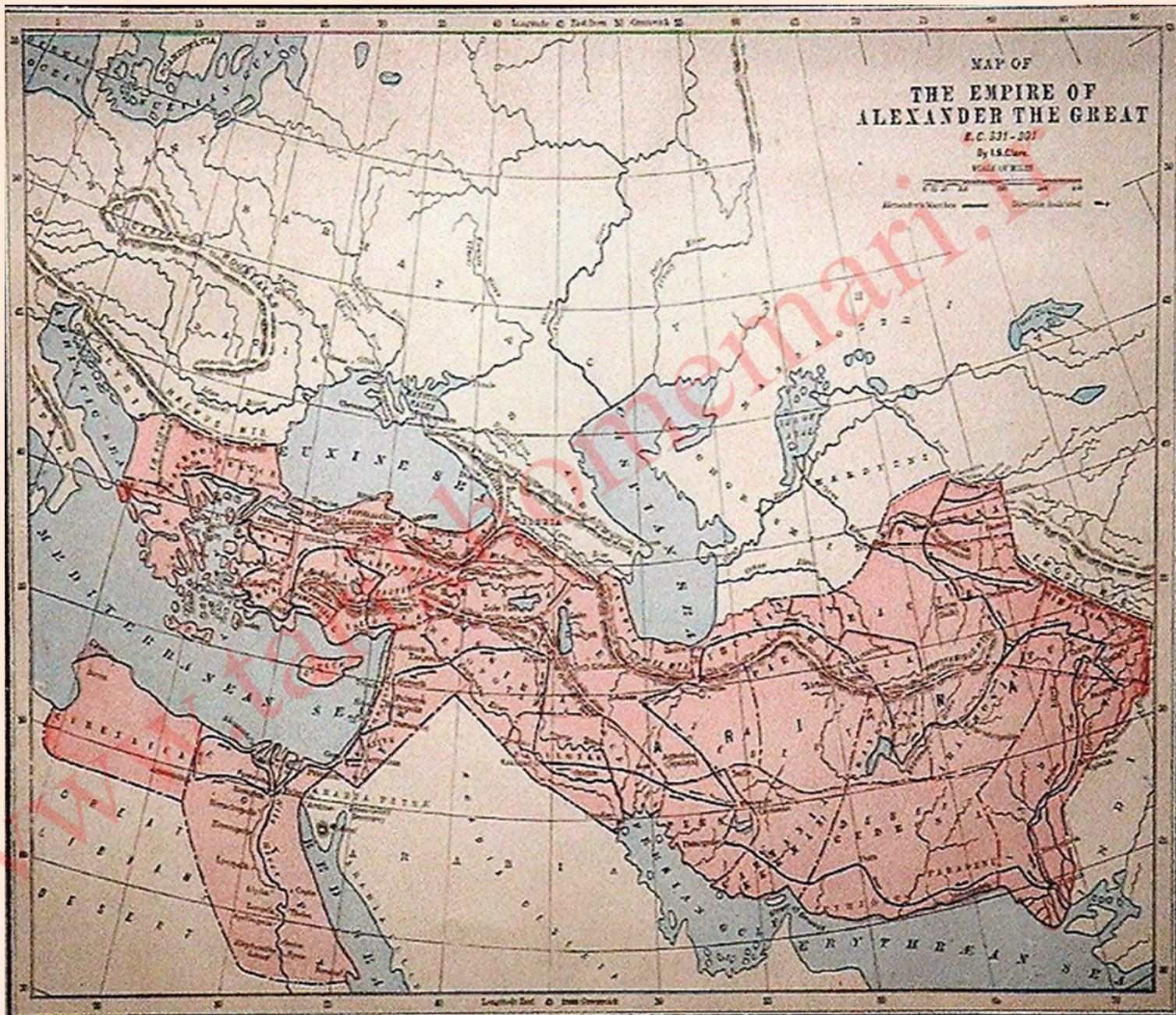

رواج معماری مونیسمانتال و شکوهمند در دوران هلنیستی

« دوران حکمرانان مقتدر با الگوی شاهان شرقی »

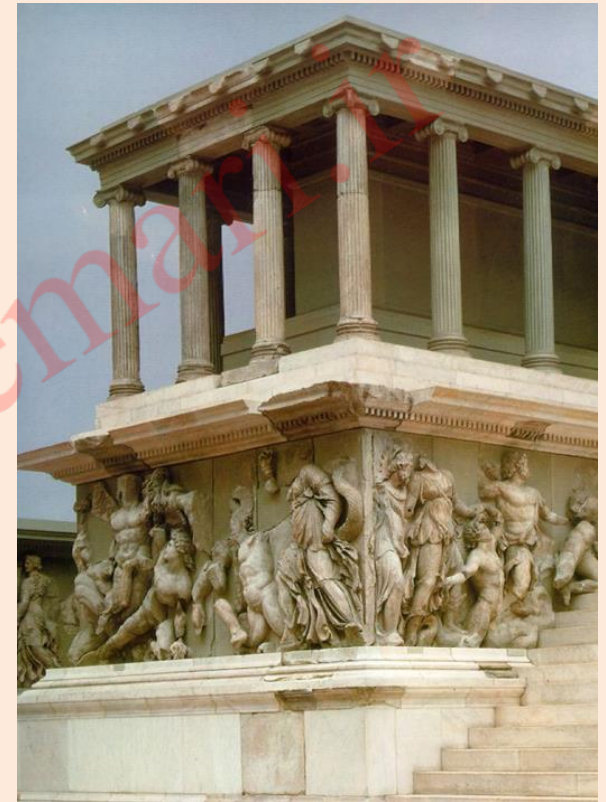

مذبح زئوس در پرگامون (نگهداری شده در موزه برلین)

تمرین دانشجویی: کدام ویژگی‌های معماری یونان هنوز به چشم می‌خورند؟



چپ: مجسمه
«پیروزی ساموتراس»
اثر دوران هلنیستیک
نگهداری شده در موزه
لوور پاریس



پایان بخش آشنایی با معماری یونان باستان

دوره کلاسیک تا هلنیستیک

www.tanikhonline.com